

SEA-DOO®



REMORQUES SWITCH

GUIDE DE L'UTILISATEUR

Comprend des informations sur la sécurité, le véhicule et son entretien

AVERTISSEMENT

Lisez attentivement ce guide de l'utilisateur. Il contient des informations sécuritaires importantes

Conservez ce guide de l'utilisateur à titre de référence.

Tous droits réservés. Aucune partie du présent Manuel ne peut être reproduite sous quelque forme que ce soit sans l'autorisation écrite préalable de Bombardier Produits Récréatifs Inc.

©Bombardier Produits Récréatifs Inc. (BRP) 2023

TABLE DES MATIÈRES

INFORMATIONS GÉNÉRALES

INFORMATIONS GÉNÉRALES	6
Avant de partir	6
Au sujet de ce guide de l'utilisateur.....	6
Messages sur la sécurité.....	6

INFORMATIONS DE SÉCURITÉ

MESSAGES DE SÉCURITÉ SPÉCIAUX	10
Avertissements importants	10
Renseignements importants	10
EMPLACEMENT DES ÉTIQUETTES IMPORTANTES	12
Étiquettes de sécurité (tous les modèles).....	12
Étiquettes de renseignements techniques.....	16
RAPPORTER LES DÉFAUTS DE SÉCURITÉ	21

CONSIGNES D'UTILISATION

CONFIGURATION DE LA REMORQUE	24
Poids au timon.....	24
AVANT DE PRENDRE LA ROUTE	25
Attelage de la remorque au véhicule	25
Inspection de préutilisation	28
TRACTAGE DE LA REMORQUE	29
Manœuvre en marche arrière	29
MISE À L'EAU DE L'EMBARCATION	31
CHARGEMENT DE L'EMBARCATION	32

ENTRETIEN

CALENDRIER D'ENTRETIEN	36
Remisage	36
Pré-saison	36
PROCÉDURE D'ENTRETIEN ET D'INSPECTION	37
Câbles de sécurité du timon	37
Coupleur	37
Freins (si équipés)	37
Pneus	38
Roues.....	39
Moyeux, roulements et joints d'étanchéité.....	39
Feux	41
Treuil	41
Cric	42
Sommiers de bois.....	42
ENTRETIEN DE LA REMORQUE	43
Utilisation en eau salée	43
Nettoyage de la remorque	43

RENSEIGNEMENTS TECHNIQUES

NUMÉRO D'IDENTIFICATION DE LA REMORQUE46
CARACTÉRISTIQUES TECHNIQUES47

GARANTIE

KARAVAN TRAILERS LLC. POLITIQUE DE GARANTIE LIMITÉE : RE-
MORQUE SEA-DOO® SWITCH50
.....50

RENSEIGNEMENTS SUR LE CLIENT

INFORMATIONS SUR LA PROTECTION DES RENSEIGNEMENTS
PERSONNELS56
NOUS CONTACTER58
 Asie-Pacifique58
 Europe, Moyen-Orient et Afrique.....58
 Amérique latine58
 Amérique du Nord.....58
CHANGEMENT D'ADRESSE/PROPRIÉTAIRE59

INFORMATIONS GÉNÉRALES

INFORMATIONS GÉNÉRALES

Nous désirons vous féliciter d'avoir fait l'achat d'une toute nouvelle remorque Sea-Doo® SWITCH® de BRP. Cette remorque est protégée par la garantie de KARAVAN et un réseau de concessionnaires autorisés de KARAVAN est prêt à vous procurer les pièces et le service dont vous pourriez avoir besoin.

Avant de partir

Lire ce guide de l'utilisateur avant d'utiliser cette remorque afin de minimiser tout risque d'accident.

Lire toutes les étiquettes de sécurité sur la remorque et regarder la vidéo sur la sécurité : TUTORIELS SEA-DOO – UTILISATION CORRECTE DE LA REMORQUE AVEC UNE EMBARCATION

Disponibles ici : <https://www.youtube.com/watch?v=mXtHWldt7yl>.

Ou utiliser ce code QR.



Le non-respect des avertissements présentés dans ce guide peut entraîner des BLESSURES GRAVES ou la MORT.

Au sujet de ce guide de l'utilisateur

Ce guide vous aidera à mieux connaître la nouvelle remorque et à assurer son utilisation sécuritaire.

Conserver ce Guide de l'utilisateur dans le véhicule de remorquage de façon à pouvoir le consulter.

Pour consulter ou imprimer un autre exemplaire de ce guide de l'utilisateur, visiter le site:

www.operatorsguides.brp.com

Il est entendu que ce guide de l'utilisateur peut être traduit dans une autre langue. En cas de divergence par rapport à la version originale anglaise, cette dernière a préséance.

Les informations et descriptions des composants et systèmes contenues dans ce document étaient correctes au moment de la publication. Cependant, la politique de BRP est d'assurer l'amélioration continue de ses produits, cela sans s'engager à en faire bénéficier les produits déjà fabriqués. En raison de changements de dernière minute, il peut y avoir certaines différences entre le produit tel que fabriqué et les descriptions et la fiche technique du présent guide. BRP se réserve le droit de supprimer ou de modifier en tout temps les spécifications, conceptions, caractéristiques, modèles et pièces d'équipement sans encourir d'obligation.

Les illustrations représentent des constructions types des différents ensembles, et peuvent ne pas reproduire tous les détails ni la forme exacte des pièces. Elles montrent toutefois des pièces dont la fonction est identique ou semblable.

Messages sur la sécurité

Ce guide de l'utilisateur utilise les symboles et les mots suivants pour mettre en évidence des informations particulières :

Ce symbole d'avertissement de sécurité  signale un risque de blessure.

AVERTISSEMENT

Indique un danger potentiel qui, s'il n'est pas évité, peut se traduire en blessure sérieuse ou mort.

 **ATTENTION**

Avertit d'une situation comportant des risques de blessure modérée ou mineure, si on ne l'évite pas.

AVIS

Avertit d'un risque d'endommager gravement des pièces de l'embarcation ou la propriété d'autrui si l'instruction n'est pas suivie.

Cette page est intentionnellement
vide

INFORMATIONS DE SÉCURITÉ

MESSAGES DE SÉCURITÉ SPÉCIAUX

Avertissements importants

Toujours procéder à une *Inspection de pré-utilisation* pour que le transport se fasse de façon sécuritaire.

Toujours suivre les directives de la rubrique *Tractage de la remorque*.

Assurer l'entretien de la remorque conformément au *Programme d'entretien*.

S'assurer de toujours immobiliser la remorque à l'aide de cales de roue lorsqu'on ne l'utilise pas.

Renseignements importants

Sentier

Cette remorque BRP Sea-Doo SWITCH® a été spécialement conçue pour transporter l'embarcation avec laquelle elle a été vendue.

Échelle d'appui du treuil

Utilisez l'échelle de support du treuil pour accéder à l'embarcation sur la remorque. Avant de l'utiliser, la remorque doit être fixée à un véhicule tracteur et sur une surface plane. Assurez-vous que l'embarcation est bien fixée sur la remorque et empêchez le véhicule tracteur et la remorque de rouler (à l'aide de cales).

L'échelle d'embarquement de l'embarcation ne doit pas être utilisée hors de l'eau. L'embarquement à partir de l'arrière de la remorque peut modifier

l'équilibre du poids et faire en sorte que la languette se soulève.

⚠ AVERTISSEMENT

Évitez les blessures causées par le basculement de la remorque vers l'arrière lorsque vous marchez ou vous tenez debout à l'arrière de l'embarcation. Si la remorque n'est pas attachée au véhicule de remorquage, soutenez adéquatement l'arrière de la remorque en plaçant des chandelles sous les deux longerons du châssis avant de monter sur l'embarcation.

Attelage

⚠ AVERTISSEMENT

L'utilisation d'un attelage présentant une charge nominale insuffisante peut en causer la rupture.

Assurez-vous que le diamètre de la rotule d'attelage correspond à la taille du coupleur.

Vérifiez si l'attelage présente de l'usure, de la corrosion ou des fissures avant d'y fixer la remorque. Remplacer les composants concernés s'ils présentent une de ces situations.

⚠ AVERTISSEMENT

Évitez d'utiliser la remorque si un composant est défectueux.

AVIS

Évitez que la prise de l'attelage ne repose sur le sol car la saleté et le sable pourraient s'y infiltrer. Il en résulterait une usure excessive ou un blocage du mécanisme de verrouillage.

Assurez-vous que l'attelage est bien serré avant d'accrocher la remorque au véhicule.

⚠ AVERTISSEMENT

Une remorque mal accrochée peut entraîner une perte de contrôle ou représenter un danger routier. Ne jamais tracter la remorque sans avoir effectué une inspection de préutilisation.

Véhicule de remorquage

Certains véhicules ne sont pas conçus pour tirer une remorque. S'assurer que votre véhicule a été conçu pour le faire et que sa capacité de remorquage est suffisante.

⚠ AVERTISSEMENT

Ne jamais tirer cette remorque au moyen d'un véhicule qui n'est pas conçu à cet effet ou dont la capacité de remorquage est insuffisante.

Accessoires et modifications

Nous recommandons d'utiliser des pièces de rechange et des accessoires BRP d'origine. Ceux-ci sont spécialement conçus pour votre remorque et ils sont fabriqués de façon à répondre aux normes exigeantes de BRP.

N'effectuez pas de modifications non autorisées et n'utilisez aucun accessoire non approuvé par BRP. Puisque de tels changements n'ont pas fait l'objet d'essais chez BRP, ils peuvent accroître les risques d'accidents ou de blessures, sans compter qu'il deviendrait alors illégal d'utiliser la remorque.

EMPLACEMENT DES ÉTIQUETTES IMPORTANTES

Les étiquettes suivantes se trouvent sur votre remorque. Si elles se décollent ou sont endommagées, elles seront remplacées gratuitement. Adressez-vous à un concessionnaire autorisé Sea-Doo.

Veuillez lire attentivement les étiquettes suivantes avant d'utiliser votre remorque.

Étiquettes de sécurité (tous les modèles)

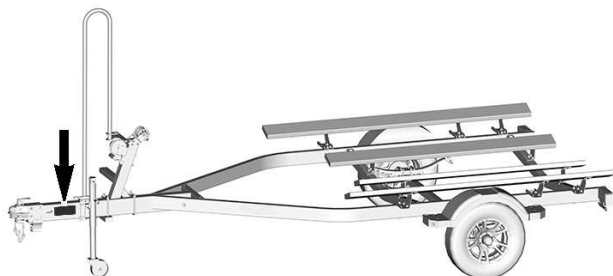

⚠ AVERTISSEMENT

Vous risquez un accident grave grave ou mortel si vous tractez cette remorque sans respecter les instructions d'utilisation du fabricant présentées sur ces étiquettes.

Ne dépassez pas la "capacité de remorquage" du véhicule ni le PTAC ou le PNBV.

⚠ AVERTISSEMENT

Faites les vérifications suivantes avant de tracter la remorque :

- Le coupleur du timon et la rotule d'attelage doivent avoir la même taille. Le coupleur est verrouillé. Les chaînes de sécurité sont croisées sous le timon et fixées au véhicule de remorquage.
- Toutes les lumières de la remorque fonctionnent correctement. • La charge est fixée à la remorque (avant et arrière).
- Le cric d'attelage (si la remorque en est équipée) est rétracté. • Les écrous de roue sont convenablement serrés.
- Les pneus sont gonflés à la pression indiquée sur l'étiquette "Information sur les pneus et le chargement".
- La charge est conforme à la capacité de la remorque et convenablement répartie pour maintenir le poids approprié au timon.
- Les freins de la remorque (si elle en est équipée) sont correctement réglés et le dispositif de dégagement est fixé au véhicule tracteur.

Vous êtes tenu de vous conformer aux exigences locales et nationales en matière de freins, d'immatriculation et de tout équipement supplémentaire. Pour plus d'informations, contactez le département des véhicules à moteur de votre État.

70889229_FR

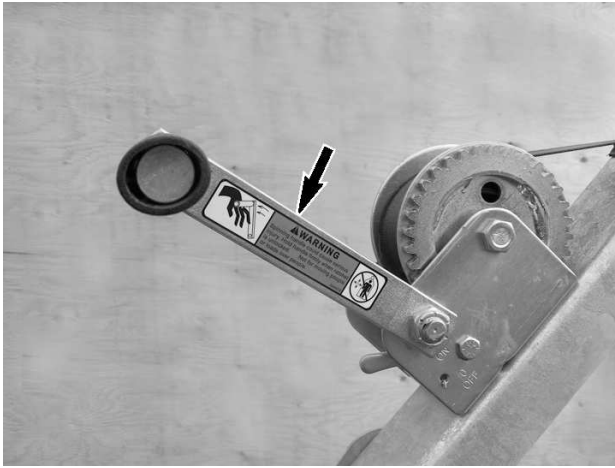
**⚠ AVERTISSEMENT**

La rotation folle de la poignée peut causer des risques de blessures graves. Tenez fermement la poignée lorsque le cliquet est déclenché. Ne pas utiliser pour déplacer une personne ou des charges au-dessus de quelqu'un.

204 457B



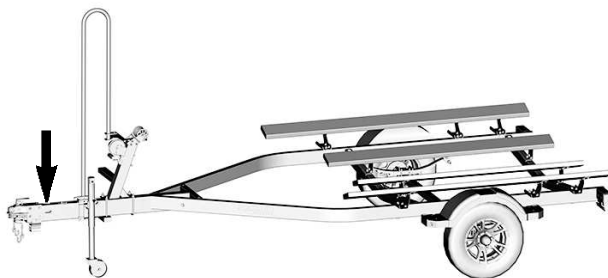

◇ **AVERTISSEMENT** ◇

CAPACITÉ MAXIMALE DE L'ACTIONNEUR

PTAC/ masse totale de la remorque

BOULE 50 mm -

Charge max. 3 500 lbs (2 000 kg)

BOULE 2 pouces -

Charge max. 8 500 lbs (3 855 kg)

CHARGE NOMINALE DU TIMON

PTAC 5% MINIMUM

840 lbs MAXIMUM

LA CAPACITÉ NOMINALE DU COUPLEUR DOIT
SATISFAIRE OU DÉPASSER LE PTAC DE LA
REMORQUE

TOUJOURS UTILISER LES CHÂÎNES DE SÉCURITÉ

VÉRIFIER LE NIVEAU DU LIQUIDE DE FREIN

UTILISEZ UNIQUEMENT DU LIQUIDE POUR

FREIN DOT 3 PROVENANT D'UN CONTENANT

SCELLÉ

FREINS INEFFICACES EN MARCHÉ ARRIÈRE

LIRE LE MANUEL DE L'UTILISATEUR AVANT

L'UTILISATION

SAE & V5 CLASSE 4

MODÈLE MTP 8500

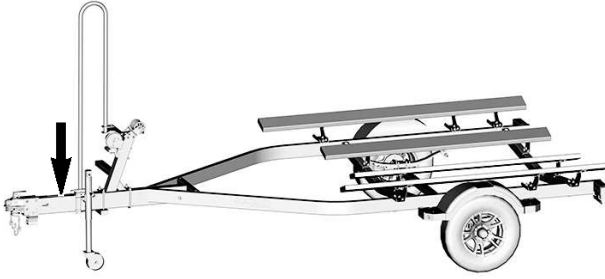

MARINE TRAILER
PERFORMANCE
Houston TX

BREVET EN ATTENTE

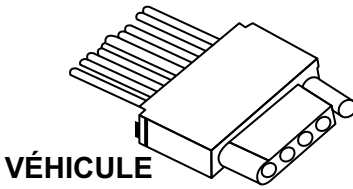

- ATTENTION -

LA REMORQUE EST ÉQUIPÉE DE FREINS À DISQUE. LE VÉHICULE TRACTEUR DOIT ÊTRE ÉQUIPÉ D'UN FAISCEAU DE FILS À 5 BROCHES POUR MANŒVRER CORRECTEMENT LA REMORQUE EN MARCHÉ ARRIÈRE.



VÉHICULE

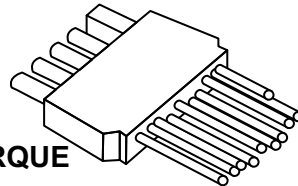

REMORQUE

Étiquettes de renseignements techniques

AVIS

Les informations suivantes peuvent différer des étiquettes figurant sur la remorque. Pour plus d'informations, consultez les étiquettes sur la remorque ou reportez-vous à la section *Spécifications*.

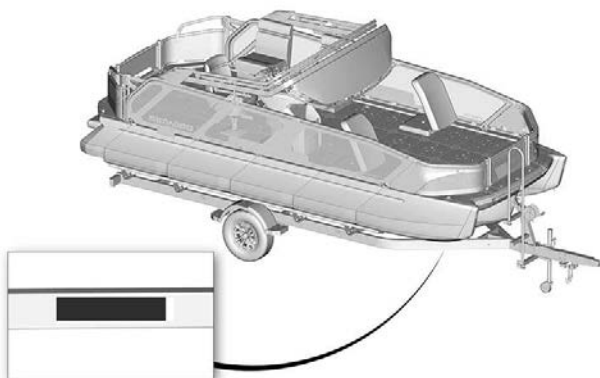

TYPIQUE - EMBLACEMENT DES ÉTIQUETTES

5KTBS1512NFXXXXXX

MFD BY/FABRIQUÉ PAR - KARAVAN TRAILERS INC.

DATE / DATE : 10/21/2021 **MADE IN USA / FAIT AUX É.-U.** **JOB#** 780808

ALL AXLES / TOUS LES ESSIEUX				COLD INFL. PRESSURE / PRESSION À FROID		MAX. LOAD CARRYING CAP / MAX. CAP. DE CHARGE			
GVWR / PNBV		GAWR / PNBE		TIRE/PNEU	KPA	PSI	KG	LBS	RIM
KG	LBS	KG	LBS						
1327	2925	1327	2925	ST185/80R13D	448	65	1111	2450	13x4.5
0	0				0	0	0	0	

THIS VEHICLE CONFORMS TO ALL APPLICABLE U.S. FEDERAL MOTOR VEHICLE SAFETY STANDARDS (FMVSS) IN EFFECT ON THE DATE OF MANUFACTURE SHOWN ABOVE. THIS VEHICLE CONFORMS TO ALL APPLICABLE STANDARDS PRESCRIBED UNDER THE CANADIAN MOTOR VEHICLE SAFETY REGULATIONS IN EFFECT ON THE DATE OF MANUFACTURE SHOWN ABOVE. / CE VÉHICULE EST CONFORME À TOUTES LES NORMES FÉDÉRALES DE SÉCURITÉ AUTOMOBILES QUI LUI SONT APPLICABLES AUX ÉTATS-UNIS (FMVSS) EN VIGUEUR À LA DATE DE FABRICATION INDIQUÉE CI-DESSUS. CE VÉHICULE EST CONFORME À TOUTES LES NORMES QUI LUI SONT APPLICABLES EN VERTU DU RÈGLEMENT SUR LA SÉCURITÉ DES VÉHICULES AUTOMOBILES DU CANADA EN VIGUEUR À LA DATE DE FABRICATION INDIQUÉE CI-DESSUS

TYPE: /TRA/REM PONTON TRAILER / REMORQUE POUR PONTON **SDS-2450-70-ST-13**

SWITCH COMPACT

TIRE AND LOADING INFORMATION

RENSEIGNEMENTS SUR LES PNEUS ET LE CHARGEMENT

The weight of cargo should never exceed 1111 KG 2450 LBS

Le poids du chargement ne doit jamais dépasser 1111 KG 2450 LBS

TIRE PNEU	SIZE DIMENSIONS	COLD TIRE PRESSURE / PRESSION DES PNEUS À FROID	
FRONT AVANT	ST185/80R13D	448 kPA	65 PSI
REAR ARRIÈRE		0 kPA	0 PSI
SPARE DE SECOURS	NONE AUCUN		

SEE OWNER'S MANUAL FOR ADDITIONAL INFORMATION

VOIR LE MANUEL DE L'USAGER POUR PLUS DE RENSEIGNEMENTS

5KTBS1512NFXXXXXX

SWITCH COMPACT

MFD BY/FABRIQUÉ PAR - KARAVAN TRAILERS INC.

DATE / DATE : 10/21/2021 **MADE IN USA / FAIT AUX É.-U.** **JOB#** 780809

5KTBS181XNFXXXXXX

ALL AXLES / TOUS LES ESSIEUX

GVWR / PNBV		GAWR / PNBE		TIRE/PNEU	COLD INFL. PRESSURE / PRESSION / GONFLAGE À FROID		MAX. LOAD CARRYING CAP / MAX. CAP. DE CHARGE		
KG	LBS	KG	LBS		KPA	PSI	KG	LBS	RIM
1356	2990	1356	2990	ST185/80R13D	448	65	1111	2450	13x4.5
0	0				0	0	0	0	

THIS VEHICLE CONFORMS TO ALL APPLICABLE U.S. FEDERAL MOTOR VEHICLE SAFETY STANDARDS (FMVSS) IN EFFECT ON THE DATE OF MANUFACTURE SHOWN ABOVE. THIS VEHICLE CONFORMS TO ALL APPLICABLE STANDARDS PRESCRIBED UNDER THE CANADIAN MOTOR VEHICLE SAFETY REGULATIONS IN EFFECT ON THE DATE OF MANUFACTURE SHOWN ABOVE. / CE VÉHICULE EST CONFORME À TOUTES LES NORMES FÉDÉRALES DE SÉCURITÉ AUTOMOBILES QUI LUI SONT APPLICABLES AUX ÉTATS-UNIS (FMVSS) EN VIGUEUR À LA DATE DE FABRICATION INDIQUÉE CI-DESSUS. CE VÉHICULE EST CONFORME À TOUTES LES NORMES QUI LUI SONT APPLICABLES EN VERTU DU RÈGLEMENT SUR LA SÉCURITÉ DES VÉHICULES AUTOMOBILES DU CANADA EN VIGUEUR À LA DATE DE FABRICATION INDIQUÉE CI-DESSUS

TYPE: /TRA/REM PONTON TRAILER / REMORQUE POUR PONTON **SDS-2450-70-ST-16**

SWITCH 16 PIEDS

TIRE AND LOADING INFORMATION

RENSEIGNEMENTS SUR LES PNEUS ET LE CHARGEMENT

The weight of cargo should never exceed 1111 KG 2450 LBS

Le poids du chargement ne doit jamais dépasser 1111 KG 2450 LBS

TIRE PNEU	SIZE DIMENSIONS	COLD TIRE PRESSURE / PRESSION DES PNEUS À FROID	
FRONT AVANT	ST185/80R13D	448 kPA	65 PSI
REAR ARRIÈRE		0 kPA	0 PSI
SPARE DE SECOURS	NONE AUCUN		

SEE OWNER'S MANUAL FOR ADDITIONAL INFORMATION

VOIR LE MANUEL DE L'USAGER POUR PLUS DE RENSEIGNEMENTS

5KTBS181XNFXXXXXX

SWITCH 16 PIEDS

MFD BY/FABRIQUÉ PAR - KARAVAN TRAILERS INC.

DATE / DATE : 10/21/2021

MADE IN USA / FAIT AUX É.-U.

JOB# 780810

ALL AXLES / TOUS LES ESSIEUX

GVWR / PNBV

GAWR / PNBE

TIRE/PNEU

COLD INFL.
PRESSURE /
PRESSION
GONFLAGE À
FROIDMAX. LOAD
CARRYING CAP /
MAX. CAP. DE
CHARGE

KG LBS

KG LBS

KPA PSI

KG LBS RIM

1519 3349

1519 3349

ST185/80R13D

448 65

1234 2720 13x4.5

0 0

0 0

0 0

THIS VEHICLE CONFORMS TO ALL APPLICABLE U.S. FEDERAL MOTOR VEHICLE SAFETY STANDARDS (FMVSS) IN EFFECT ON THE DATE OF MANUFACTURE SHOWN ABOVE. THIS VEHICLE CONFORMS TO ALL APPLICABLE STANDARDS PRESCRIBED UNDER THE CANADIAN MOTOR VEHICLE SAFETY REGULATIONS IN EFFECT ON THE DATE OF MANUFACTURE SHOWN ABOVE. / CE VÉHICULE EST CONFORME À TOUTES LES NORMES FÉDÉRALES DE SÉCURITÉ AUTOMOBILES QUI LUI SONT APPLICABLES AUX ÉTATS-UNIS (FMVSS) EN VIGUEUR À LA DATE DE FABRICATION INDIQUÉE CI-DESSUS. CE VÉHICULE EST CONFORME À TOUTES LES NORMES QUI LUI SONT APPLICABLES EN VERTU DU RÈGLEMENT SUR LA SÉCURITÉ DES VÉHICULES AUTOMOBILES DU CANADA EN VIGUEUR À LA DATE DE FABRICATION INDIQUÉE CI-DESSUS

TYPE: /TRA/REM PONTOON TRAILER / REMORQUE POUR PONTON

SDS-2700-DB10-70-ST-16

SWITCH 16 PIEDS AVEC FREINS

TIRE AND LOADING INFORMATION**RENSEIGNEMENTS SUR LES PNEUS ET LE CHARGEMENT**

The weight of cargo should never exceed 1234 KG 2720 LBS

Le poids du chargement ne doit jamais dépasser 1234 KG 2720 LBS

TIRE PNEU	SIZE DIMENSIONS	COLD TIRE PRESSURE PRESSION DES PNEUS À FROID
FRONT AVANT	ST185/80R13D	448 kPA 65 PSI
REAR ARRIÈRE		0 kPA 0 PSI
SPARE DE SECOURS	NONE AUCUN	

SEE OWNER'S
MANUAL FOR
ADDITIONAL
INFORMATIONVOIR LE MANUEL
DE L'USAGER
POUR PLUS DE
RENSEIGNEMENTS

5KTBS1913NFXXXXXXX

SWITCH 16 PIEDS AVEC FREINS

5KTBS2215NFXXXXXX

MFD BY/FABRIQUÉ PAR - KARAVAN TRAILERS INC.

DATE / DATE : 10/21/2021 MADE IN USA / FAIT AUX É.-U. JOB# 780811

ALL AXLES / TOUS LES ESSIEUX

GVWR / PNBV		GAWR / PNBE		TIRE/PNEU	COLD INFL. PRESSURE / PRESSION GONFLAGE À FROID		MAX. LOAD CARRYING CAP / MAX. CAP. DE CHARGE		
KG	LBS	KG	LBS		KPA	PSI	KG	LBS	RIM
1696	3740	1696	3740	ST205/75R14C	413	60	1361	3000	14x6
0	0				0	0	0	0	

THIS VEHICLE CONFORMS TO ALL APPLICABLE U.S. FEDERAL MOTOR VEHICLE SAFETY STANDARDS (FMVSS) IN EFFECT ON THE DATE OF MANUFACTURE SHOWN ABOVE. THIS VEHICLE CONFORMS TO ALL APPLICABLE STANDARDS PRESCRIBED UNDER THE CANADIAN MOTOR VEHICLE SAFETY REGULATIONS IN EFFECT ON THE DATE OF MANUFACTURE SHOWN ABOVE. / CE VÉHICULE EST CONFORME À TOUTES LES NORMES FÉDÉRALES DE SÉCURITÉ AUTOMOBILES QUI LUI SONT APPLICABLES AUX ÉTATS-UNIS (FMVSS) EN VIGUEUR À LA DATE DE FABRICATION INDIQUÉE CI-DESSUS. CE VÉHICULE EST CONFORME À TOUTES LES NORMES QUI LUI SONT APPLICABLES EN VERTU DU RÈGLEMENT SUR LA SÉCURITÉ DES VÉHICULES AUTOMOBILES DU CANADA EN VIGUEUR À LA DATE DE FABRICATION INDIQUÉE CI-DESSUS

TYPE: /TRA/REM PONTON TRAILER / REMORQUE POUR PONTON SDS-3100-DB10-70-ST-19

SWITCH 19 PIEDS

TIRE AND LOADING INFORMATION

RENSEIGNEMENTS SUR LES PNEUS ET LE CHARGEMENT

The weight of cargo should never exceed **1361 KG 3000 LBS**

Le poids du chargement ne doit jamais dépasser **1361 KG 3000 LBS**

TIRE PNEU	SIZE DIMENSIONS	COLD TIRE PRESSURE PRESSION DES PNEUS À FROID	
FRONT AVANT	ST205/75R14C	413 kPA	60 PSI
REAR ARRIÈRE		0 kPA	0 PSI
SPARE DE SECOURS	NONE AUCUN		

SEE OWNER'S MANUAL FOR ADDITIONAL INFORMATION

VOIR LE MANUEL DE L'USAGER POUR PLUS DE RENSEIGNEMENTS

5KTBS2215NFXXXXXX

SWITCH 19 PIEDS

RAPPORTER LES DÉFAUTS DE SÉCURITÉ

Votre sécurité a beaucoup d'importance pour Bombardier Produits Récréatifs Inc. (BRP). Si quelque chose vous préoccupe, communiquez avec le groupe support à la clientèle de BRP sur-le-champ.

Si vous pensez que votre véhicule présente un défaut qui pourrait entraîner un accident ou des blessures voire le décès, vous devez informer immédiatement les autorités suivantes, en plus de Bombardier Produits Récréatifs Inc. :

- Aux États-Unis, la National Highway Traffic Safety Administration (NHTSA)
- Au Canada, Transport Canada
- Dans d'autres pays, les autorités compétentes.

Si une de ces autorités reçoit d'autres plaintes analogues, elle peut ouvrir une enquête et, si elle découvre un défaut pour la sécurité, elle peut exiger un rappel et une campagne de modification.

Cependant, ces autorités ne peuvent pas intervenir en cas de différend entre vous et votre concessionnaire ou Bombardier Produits récréatifs inc.

Voici les coordonnées de la NHTSA:



888-327-4236



1 800 424-9153



National Highway Traffic Safety Administration
1200 New Jersey Avenue, SE
Washington, DC 20590 USA



www.safercar.gov

Pour contacter Transport Canada :



819-994-3328 (dans la région de Gatineau-Ottawa et à l'extérieur du pays)
Sans frais: 1 800-333-0510 (au Canada)



Transport Canada - ASFAD
330 Sparks Street
Ottawa, ON
K1A 0N5



<https://www.tc.gc.ca/recalls>

Pour contacter les autorités australiennes :



1-800-815-272 (du lundi au vendredi, de 9h à 17h AEST, en Australie)
Appel depuis l'étranger : +61 2 6274 7444



The Director, Recalls Team Vehicle Safety Operations Branch
Department of Infrastructure, Transport, Regional Development,
Communications and the Arts GPO
Box 594
Canberra ACT
2601



recalls@infrastructure.gov.au

CONSIGNES D'UTILISATION

CONFIGURATION DE LA REMORQUE

Ne pas changer la position de l'essieu.

Le support du treuil est adapté à l'embarcation avec laquelle il est fourni.

Les sommiers sont installés selon la forme de la coque. Ils ne peuvent pas être ajustés.

Poids au timon

Il serait nécessaire d'ajuster la position du support du treuil si des accessoires lourds sont ajoutés ou retirés du ponton.

Déplacer le support du treuil vers l'avant ou l'arrière pour déplacer la masse de l'embarcation. ce qui change le poids exercé sur le timon.

Le poids du timon doit représenter de 7 à 12 % du poids total de la remorque et de l'embarcation, le timon étant parallèle au sol.

Pour l'ajustement, desserrer les 4 écrous sous les brides du support de treuil pour l'amener à la position voulue.

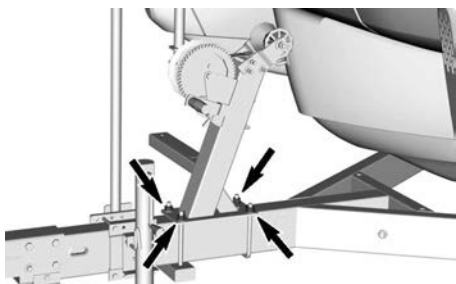

Serrer les écrous au couple recommandé.

Couple de serrage	
Écrous des brides du support de treuil	$27 \pm 3 \text{ Nm}$ ($20 \pm 2 \text{ lbf-pi}$)

AVANT DE PRENDRE LA ROUTE

Attelage de la remorque au véhicule

1. Vérifiez que le coupleur et la boule d'attelage sont de la même taille (2 po/ 50 mm).
2. Se faire guider par quelqu'un et reculer le véhicule de remorquage le plus près possible de la remorque. Cela est plus facile et plus sécuritaire que de tirer la remorque en direction du véhicule.
3. S'assurer que le verrou du coupleur est ouvert.
4. Soulevez l'extrémité avant de la remorque. Placer le coupleur directement au-dessus de la rotule et le descendre complètement sur la rotule.

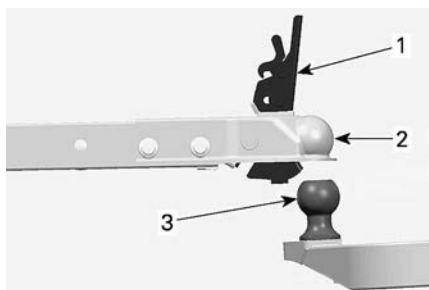

TIPIQUE, NON FREINÉE

1. Verrou du coupleur (ouvert)
2. Coupleur
3. Rotule de remorquage

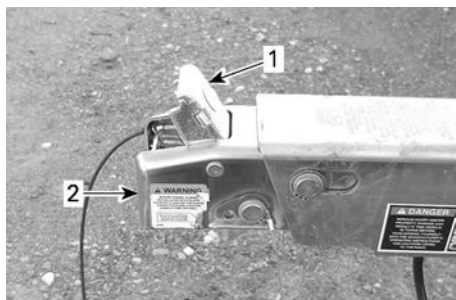

TIPIQUE, FREINÉE

1. Verrou du coupleur (ouvert)
2. Coupleur

5. Regarder sous le coupleur pour s'assurer que le verrou de la rotule

se trouve sous la rotule et non au-dessus.

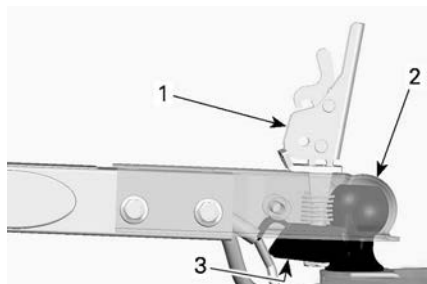

TIPIQUE, NON FREINÉE

1. Verrou du coupleur (ouvert)
2. Rotule d'attelage à l'intérieur du coupleur
3. Bride de la rotule
6. Refermer le coupleur sur la rotule.
7. Levez le timon de la remorque avec le cric. S'il se détache de la rotule, ouvrir le coupleur, s'assurer que le verrou est correctement placé sous la rotule et refermer le coupleur.

⚠ AVERTISSEMENT

Ne pas tracter la remorque si la rotule ne peut pas être verrouillée dans le coupleur. Demander plutôt à un concessionnaire autorisé d'embarcations Sea-Doo d'inspecter la remorque le plus tôt possible.

8. Verrouiller le coupleur à l'aide de la goupille.

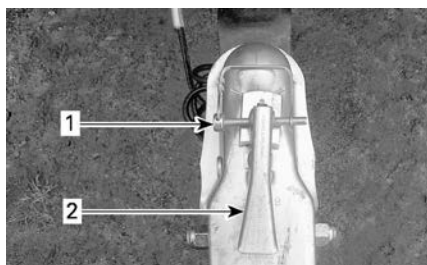

TIPIQUE, NON FREINÉE

1. Goupille de verrouillage
2. Verrou du coupleur (fermé)

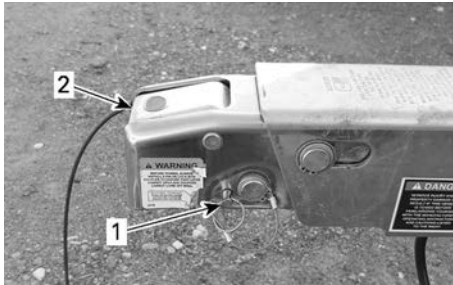

TYPIQUE, FREINÉE

1. Goupille de verrouillage
2. Verrou du coupleur (fermé)

REMARQUE :

Le véhicule de remorquage et la remorque devraient maintenant se trouver de niveau.

9. Attachez les câbles ou les chaînes du timon, en les croisant comme indiqué.

AVIS

Ne pas faire passer le faisceau électrique entre les câbles de sécurité du timon pour ne pas risquer de l'endommager.

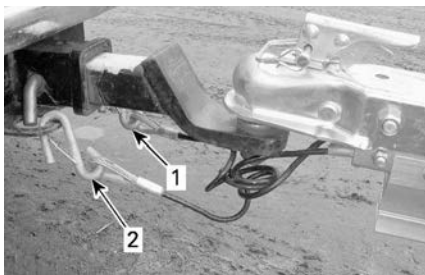

1. Câble de sécurité du timon gauche attaché aux chaînes latérales droites de l'attelage
2. Câble de sécurité du timon droit attaché aux chaînes latérales gauches de l'attelage

10. Connectez le connecteur de la remorque.

REMARQUE : Les remorques freinées sont équipées d'un connecteur électrique à 5 broches. En Australie uniquement, ce connecteur électrique a 7 broches.

11. Attachez le câble de retenue au véhicule de remorquage aussi près du centre que possible. Ne pas attacher les câbles de sécurité du timon.

⚠ AVERTISSEMENT

Ne jamais tracter une remorque si le câble de retenue n'est pas fixé au véhicule de remorquage. Si la remorque venait à se détacher complètement du véhicule tracteur, en cas de défaillance de l'attelage et/ou de la boule de remorquage et des chaînes de sécurité, la tension exercée sur le câble de retenue appliquera une force de freinage à la remorque.

AVIS

Vérifiez que le câble est dégagé du timon de la remorque et qu'il est suffisamment long pour que vous puissiez prendre des virages serrés sans tirer sur ce câble.

12. Vérifiez que la goupille de blocage de marche arrière n'est pas installée avant de prendre la route.



1. Goupille de blocage de marche arrière

⚠ AVERTISSEMENT

La goupille de blocage de la marche arrière empêche le frein de la remorque de s'activer selon les besoins. Cela peut entraîner une perte de contrôle et provoquer des blessures ou la mort.

Inspection de préutilisation

AVERTISSEMENT

Procéder à une inspection avant chaque utilisation afin de détecter les problèmes éventuels de fonctionnement. Cette inspection permet de surveiller l'usure et la détérioration avant qu'elles ne présentent un problème. Remédier à toutes les déficiences découvertes pour réduire le risque de panne ou de collision. Au besoin, rendez-vous chez un concessionnaire de remorques Karavan autorisé.

Action	✓
Assurez-vous que la taille de la boule d'attelage correspond à celle du coupleur (50 mm (2 po)).	
Vérifier que l'embarcation est prête à être remorquée conformément aux recommandations de son fabricant. Reportez-vous au Guide du conducteur de l'embarcation.	
S'assurer que la béquille du timon est rétractée.	
Vérifier l'état des pneus. Voir la section <i>procédures d'entretien</i> pour plus de détails.	
Vérifier la pression des pneus. Se reporter aux valeurs indiquées dans les <i>Caractéristiques</i> .	
Vérifier le serrage des écrous de roue.	
S'assurer que la charge est conforme aux spécifications.	
S'assurer que le coupleur du timon est bien fermé et	

Action	✓
verrouillé. Se reporter à la rubrique <i>Attelage de la remorque au véhicule</i> .	
S'assurer que les câbles de sécurité sont croisés sous le timon et accrochés à l'attelage. Se reporter à la rubrique <i>Attelage de la remorque au véhicule</i> .	
Vérifier le fonctionnement des lumières.	
Nettoyer tous les feux et les réflecteurs.	
Vérifier que l'embarcation est correctement fixée à la remorque à l'arrière.	
Vérifier que l'embarcation est correctement fixée à l'avant. Voir la section <i>Chargement de l'embarcation</i> .	
Vérifier que le câble de retenue est bien fixé. Reportez-vous à la section <i>Attacher la remorque au véhicule tracteur</i> .	
Installez la goupille de blocage de marche arrière comme indiqué.	

TRACTAGE DE LA REMORQUE

Observer les instructions du constructeur du véhicule de remorquage afin de tirer la remorque.

DES BLESSURES GRAVES ET MÊME LA MORT peuvent survenir si on ne se conforme pas à ces instructions :

Avant de tirer la remorque, accorder une attention particulière aux points suivants :

- Garder une distance suffisante en suivant un autre véhicule.
- Lorsqu'on tracte une remorque, prévoir un temps et une distance accrues pour les dépassements et les arrêts.
- Ralentir plus que de coutume avant de prendre un virage. Éviter les virages serrés.
- Prendre les virages avec un rayon plus grand. Effectuer un virage avec une remorque requiert davantage d'espace.
- Reculez lentement. Si possible, demandez à quelqu'un de vous guider. Exercez-vous d'abord dans un espace ouvert.
- Si votre remorque devient instable, vous devez réagir immédiatement. Si vous voyez (ou sentez) votre remorque osciller, n'accélérez PAS. Réduisez votre vitesse en retirant votre pied de l'accélérateur. Ne freinez jamais brutalement, sauf pour éviter une collision. Gardez le volant droit. N'essayez pas de corriger le mouvement de la remorque en tournant le volant. Roulez lentement pour maintenir la stabilité.

⚠ AVERTISSEMENT

N'utilisez jamais le régulateur de vitesse, les aides à la conduite ou la conduite autonome lorsque vous tirez une remorque.

- En arrivant à une côte, réduire sa vitesse avant d'entreprendre une descente. Éviter de freiner de

façon continue. Enfoncer et relâcher les freins à tour de rôle pour éviter qu'ils surchauffent.

Une perte de contrôle de la remorque ou du véhicule et de la remorque peut entraîner la mort ou des blessures graves. Voici les causes les plus communes d'une perte de contrôle de la remorque :

- Vitesse trop élevée compte tenu des conditions.
- Surcharge de la remorque ou charge mal répartie sur la remorque.
- Remorque mal retenue à l'attelage.
- Attelage de remorque inadéquat.
- Pression inadéquate des pneus.
- Écrous de roue non desserrés.
- Entretien insuffisant de la remorque.

Manœuvre en marche arrière

Sur les modèles équipés de freins, il peut être nécessaire d'installer la goupille de blocage de marche arrière pour faire reculer la remorque lorsque le connecteur de la remorque est débranché. Procédez comme suit :

1. S'immobiliser sur un terrain plat.
2. Installer la goupille de blocage de marche arrière comme indiqué.

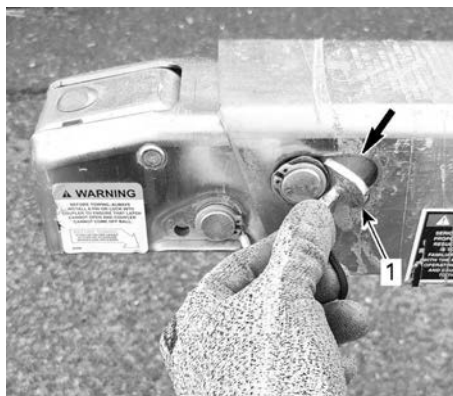

1. Goupille de blocage de marche arrière

3. Procéder à la mise à l'eau de l'embarcation.

MISE À L'EAU DE L'EMBARCATION

1. Préparer l'embarcation pour la mise à l'eau conformément aux recommandations de son fabricant.
2. Enlever les attaches des œillets sur la poupe et sur la remorque.
3. Débrancher le connecteur de la remorque.
4. S'assurer que la voie est libre derrière la remorque (dans l'eau et hors de l'eau).
5. Fixer les câbles d'amarrage aux taquets d'amarrage de l'embarcation. Ne pas les laisser pendre.
6. Demander à quelqu'un de vous guider et reculer le véhicule jusqu'à ce que la remorque atteigne la profondeur souhaitée dans l'eau.
13. Conduire le véhicule de remorquage hors de la rampe.
14. Raccorder le connecteur de la remorque.

REMARQUE : L'embarcation ne doit pas flotter au-dessus des sommiers.

7. Retenir solidement la poignée du treuil et régler le mécanisme de treuillage à la position de déroulement.

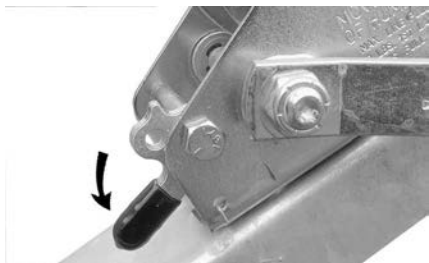

RÉGLER LE TREUIL À LA POSITION DE DÉROULEMENT

8. Une personne doit être sur l'embarcation et une autre doit tenir un câble d'amarrage, si possible.
9. Dérouler le treuil jusqu'à ce que l'embarcation ait glissé de la remorque et qu'elle flotte. On pourrait devoir la pousser légèrement.
10. Attraper les câbles d'amarrage précédemment fixés aux taquets d'amarrage.
11. Détacher l'embarcation de la sangle du treuil.
12. Amarrer l'embarcation.

CHARGEMENT DE L'EMBARCATION

1. Débrancher le connecteur de la remorque.
2. Demander à quelqu'un de vous guider et reculer le véhicule jusqu'à ce que la remorque atteigne la profondeur souhaitée dans l'eau.

REMARQUE : Les sommiers devraient être immergés dans l'eau juste assez pour qu'on puisse tirer l'embarcation sur ceux-ci sans qu'elle ne flotte au-dessus.

3. Dérouler une longueur suffisante de la sangle du treuil,
4. Aligner l'embarcation sur les sommiers de la remorque.

AVIS

Bien que le bateau n'ait besoin que de 30 cm (1 pi) d'eau pour flotter, le moteur doit être démarré avec au moins 90 cm (3 pi) d'eau sous la coque. Si la profondeur de l'eau est inférieure à 90 cm (3 pi) et que le moteur tourne, l'impulseur tourne et des débris peuvent être aspirés du fond et endommager le système de propulsion.

5. Attacher la sangle du treuil à l'œillet de la proue.

AVIS

Fixer la sangle comme indiqué. L'embarcation serait endommagée si la sangle est fixée autrement.

6. Régler le mécanisme du treuil sur « Wind » (Enrouler), puis enrouler jusqu'à ce que la proue de l'embarcation atteigne le rouleau d'arrêt de la proue de la remorque.



RÉGLER LE TREUIL À LA POSITION D'ENROULEMENT

7. Conduire le véhicule de remorque hors de la rampe.
8. Fixer l'embarcation sur la remorque à l'aide des attaches appropriées fixées aux œillets de poupe et aux œillets de la remorque.

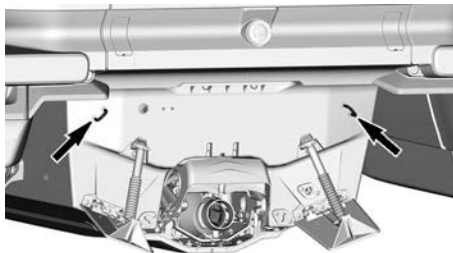

ŒILLETS DE POUPE DE L'EMBARCATION

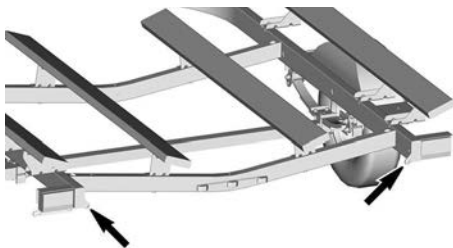

ŒILLETS DE REMORQUE

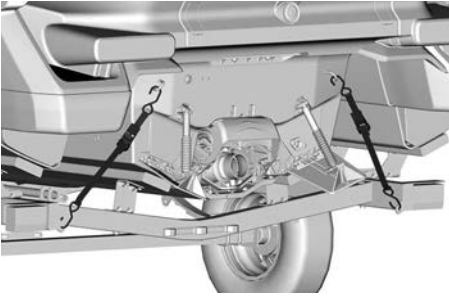

ATTACHES D'ARRIMAGE

9. Accrocher la sangle de sécurité à l'œillet avant.

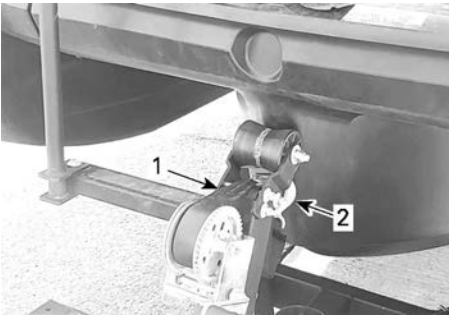

1. Sangle de treuil

2. Sangle de sécurité

10. Connecter le connecteur de la remorque.

Cette page est intentionnellement
vide

ENTRETIEN

CALENDRIER D'ENTRETIEN

L'entretien est très important pour maintenir votre remorque dans un état de fonctionnement sécuritaire.

- Vérifiez le niveau de liquide de frein.

L'entretien périodique ne dispense pas d'effectuer la vérification de pré-utilisation.

REMARQUE :

Si la remorque est utilisée toute l'année, effectuer les opérations d'entretien de *remisage* et de *pré-saison* une fois par année.

Remisage

Effectuer ce qui suit lors du remisage de la remorque:

- Gonflez les pneus à la pression recommandée.
- Vérifier l'état du raccord et le lubrifier.
- Lubrifier la béquille.
- Enduisez tous les connecteurs électriques et les douilles d'ampoule avec de la graisse diélectrique pour prévenir la corrosion.
- Remorques à treuil: Vérifier l'état du treuil et de la courroie. Lubrifier le mécanisme du treuil.
- Si possible, stationnez la remorque dans un endroit protégé, tel un garage, un abri d'auto, etc.
- Soulever la remorque et placer des blocs sous le châssis pour réduire le poids sur la suspension et les roues.

Pré-saison

Après une période de stockage, effectuez les opérations suivantes avant d'utiliser la remorque :

- Vérifier si les roues sont endommagées.
- Vérifier si toutes les attaches sont solides.
- Vérifier les roulements et les joints de roue.
- Vérifier l'état du faisceau électrique et du connecteur.
- Vérifier les câbles de sécurité du timon.

PROCÉDURE D'ENTRETIEN ET D'INSPECTION

Cette section comprend des consignes d'entretien de base. Si vous avez des connaissances en mécanique et que vous possédez les outils requis, vous pouvez effectuer ces procédures. Autrement, veuillez consulter votre concessionnaire autorisé d'embarcations Sea-Doo.

⚠ AVERTISSEMENT

Les spécifications de serrage de la clé dynamométrique doivent être rigoureusement observés. Les dispositifs de blocage déposés (p. ex. languettes de frein, écrous de blocage élastiques, goupilles fendues, etc.), doivent être remplacés.

Les conduits, câbles ou attaches enlevés au cours d'une procédure doivent être réinstallés conformément aux normes de fabrication.

Câbles de sécurité du timon

Inspection des câbles de sécurité du timon

Rechercher les indices de dommages.

Cesser d'utiliser et consulter un concessionnaire Sea-Doo autorisé si les câbles ou leur enveloppe sont endommagés.

Câble de retenue

Inspectez le câble pour vérifier qu'il n'est pas endommagé, usé ou effiloché. Vérifiez que ses raccords d'extrémité sont en bon état. Remplacez-les au besoin.

⚠ AVERTISSEMENT

Ne pas utiliser la remorque si les câbles de sécurité sont endommagés.

Coupleur

Inspection et lubrification du coupleur

Vérifiez le fonctionnement du mécanisme de verrouillage.

Sur les modèles équipés de freins, vérifiez que la goupille de blocage de marche arrière est installée.

Vérifier si le coupleur, le dispositif de retenue de la rotule le mécanisme de verrouillage sont usés ou endommagés.

Appliquer une mince couche de graisse à usages multiples sur la surface interne du coupleur.

Appliquer de l'huile sur le pivot et la surface coulissante du mécanisme de verrouillage.

Freins (si équipés)

Inspection du liquide de frein

1. Retirez le capuchon de protection du maître-cylindre sur le timon de la remorque.

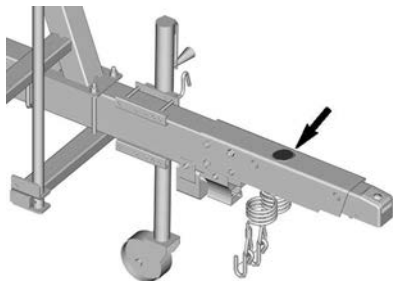

2. Retrait du capuchon du maître-cylindre.

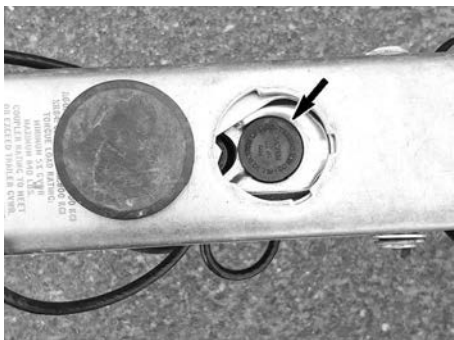

3. Vérifiez le niveau de liquide de frein.



4. Remettez en place le capuchon du maître-cylindre.

Vérifier le système de freinage

Les freins sont hydrauliques à disque. Les freins sont à rattrapage automatique d'usure. Ils ne nécessitent aucun réglage.

Pour conserver les freins en bon état, vérifiez les éléments suivants conformément au *tableau d'entretien périodique* :

- Vérifiez tout le système de freinage à la recherche de fuites de liquide.
- Si les disques sont très usés, ainsi que l'état de leur surface.

- Si les plaquettes de frein sont usées, endommagées ou desserrées.

Adressez-vous à un concessionnaire Sea Doo autorisé de véhicules s'il y a quelque problème que ce soit au niveau du système de freinage ou pour l'entretien.

Faites faire l'entretien du système de freinage par un concessionnaire Sea Doo autorisé, un atelier de réparation ou une personne de votre choix.

Pneus

Pression des pneus

Vérifier la pression des pneus. La pression doit être vérifiée lorsque les pneus sont froids.

REMARQUE :

Ne vérifiez pas la pression des pneus immédiatement après avoir tiré la remorque. Attendre au moins trois heures pour que les pneus refroidissent lorsque la remorque a été tractée sur une distance de 1,6 km (1 mi). ou plus.

La pression préconisée varie avec les modèles. Reportez-vous à la *Fiche technique*.

Inspection des pneus

Remplacez le pneu avant de tirer la remorque si la profondeur de la bande de roulement est inférieure à 1,6 mm (1/16 in) ou si les barres de l'indicateur d'usure intégré sont visibles et à égalité du reste du pneu.

Toujours remplacer un pneu par un autre présentant une dimension et une limite de charge identiques.

Vérifiez les deux parois de chaque pneu afin de détecter les boursoufflures, les coupures ou les bosses et remplacez tout pneu endommagé avant de tirer la remorque.

⚠ AVERTISSEMENT

Une boursofflure, une coupure ou une bosse dans la paroi du pneu peut entraîner son éclatement et une perte de contrôle.

Roues**Inspection des jantes**

Vérifiez si les jantes présentent des fissures, des bosses ou d'autres dommages. Remplacez la jante au besoin.

Moyeux, roulements et joints d'étanchéité**Inspection des roulements de roue**

Placer un cric sous l'essieu et soulever jusqu'à ce que le pneu ne touche plus le sol. Pousser et tirer la roue au niveau du rebord supérieur pour sentir le jeu et tourner ensuite la roue. Si on constate un jeu ou si la roue ne tourne pas de façon régulière, référez-vous à la section *Entretien des roulements de moyeu et de roue* ci-dessous.

Inspection du joint de roulement de roue

Vérifiez périodiquement le bon état des joints d'étanchéité. Une mince pellicule de graisse autour du joint est normale. Remplacer le joint si on constate une fuite excessive ou des dommages.

Système de lubrification

Cette remorque utilise un système Sure Lube sur tous ses essieux. Ses avantages sont les suivants :

- Contrôle facile des moyeux et de leur graissage.
- Changer la graisse dans le moyeu et le roulement (tourner lentement le moyeu tout en mettant de la graisse).
- Graisser le roulement sans enlever les moyeux.

- Graisser le moyeu avec facilité, même pendant un long voyage.

Le graisseur est situé sous le capuchon anti-poussière en caoutchouc. Le graisseur presse la graisse dans l'orifice qui traverse le centre du moyeu et qui sort par le roulement arrière. À ce stade, il lubrifie le roulement arrière et remplit l'intérieur du moyeu. Il graisse ensuite le roulement avant. Quand la graisse sort de l'écrou à créneaux, le moyeu et le roulement sont pleins.

Entretien du moyeu et du roulement de roue

1. Une ou deux fois par an (selon l'utilisation), installez un cric sous l'essieu et levez jusqu'à ce que le pneu décolle du sol.
2. Poussez et tirez sur le bord supérieur de la roue pour sentir le jeu en faisant tourner la roue. Si un jeu est présent, vous devez ajuster l'écrou à créneaux ou changer les roulements. (Voir *Ajustement des roulements* pour régler l'écrou à créneaux)
3. Lorsque vous graissez les roulements, examinez la vieille graisse qui en sort. La présence de petites limailles argentées peut indiquer un problème d'usure des roulements. Ils doivent être remplacés immédiatement.

REMARQUE : Il est important que la goupille fendue sur l'écrou à créneaux soit de la même taille que le trou pour s'assurer que le système Sure Lube fonctionne correctement.

Quand vérifier et quoi

Les remorques sont souvent stockées pendant de longues périodes, il est donc important de les vérifier intégralement avant toute utilisation.

- Les roulements qui ont été revérifiés et reconditionnés avant le

- stockage et après l'immersion dans l'eau salée dureront plus longtemps.
- Vérifiez le niveau de lubrifiant lorsque le moyeu est chaud.
 - Comme il s'agit d'une remorque de bateau, il est recommandé de vérifier juste avant la mise à l'eau que le moyeu est bien rempli de graisse lorsque l'essieu est submergé.

Lubrifiants recommandés

Toute graisse résistante à l'eau de bonne qualité marine est recommandée. Les différents types d'épaississants de graisse ne doivent pas être mélangés.

Reconditionnement des roulements

Comme les roues et les roulements sont immergés dans l'eau lors du chargement et du déchargement, un entretien préventif est nécessaire. Compte tenu des différentes façons dont cette remorque peut être utilisée, suivez ces directives générales.

1. Lorsque l'eau pénètre dans le roulement et entre en contact avec l'acier, il le fait rouiller. Le plus important est donc d'utiliser une graisse de bonne qualité pour les roulements de roue, qui ne se décomposeront pas lorsque de l'eau y est mélangée.
2. Bourrez les roulements en forçant la graisse dans toutes ses petites cavités. Remplissez la cavité dans le moyeu avec de la graisse.
3. Vérifiez que les joints de graisse sont en bon état.
4. Veillez à ce que les roulements et la graisse sont parfaitement propres, sans saleté ou matière étrangère.
5. Les roulements de roue doivent être reconditionnés chaque fois que la remorque est entreposée.

6. Plus la remorque est déplacée dans l'eau, plus les probabilités d'avoir de l'eau dans les roulements augmentent. Les roulements doivent donc absolument être reconditionnés au moins deux fois pendant la saison.
7. L'utilisation d'une remorque sur de longues distances à des avantages et des inconvénients. Une utilisation prolongée peut en effet chauffer le moyeu et le graisser suffisamment pour éliminer l'eau qu'il pourrait contenir. Cependant, lorsque des moyeux chauds entrent dans l'eau peu après un long remorquage, ils se chargeront d'eau par condensation. Il est donc important de les laisser refroidir avant de reculer la remorque dans l'eau.
8. Assurez-vous que les roulements sont correctement réglés (voir *Ajustement des roulements*). Dans la plupart des cas, si un lubrifiant de bonne qualité est utilisé et que les niveaux de lubrifiant sont maintenus, il peut ne pas être nécessaire de reconditionner complètement les roulements. Cependant, si la graisse présente des traces de contamination ou de détérioration, reconditionnez les roulements complètement pour éliminer toute la vieille graisse des roulements et des moyeux. La dépose du roulement arrière endommagera très probablement le joint d'étanchéité arrière. Installez un nouveau joint lors du remontage.

Ajustement des roulements

Les roulements de roue ont été pré-réglés à l'usine. Cependant, la vérification du réglage des roulements après les 80 premiers kilomètres d'utilisation et une deuxième vérification après chaque reconditionnement permet de maximiser leur durée de vie.

1. À l'aide d'un cric, soulevez un côté de la remorque.

2. Saisissez le bord de la roue à deux mains et exercez un mouvement horizontal pour la bouger sur son axe. S'il y a du jeu, retirez le capuchon anti-poussière et la goupille fendue.
3. Tout en faisant tourner la roue, serrez l'écrou de moyeu selon les spécifications. Ne serrez pas trop.

Couple de serrage	
Configuration à deux roulements 1-1/16"	2.3 Nm (20 lbf-in)
Configuration à roulements 1-3/8" et 1-1/16"	3.4 Nm (30 lbf-in)

4. Cherchez le trou dans le moyeu à travers les fentes de l'écrou du moyeu.
 - Si vous pouvez voir une partie du trou à travers la fente de l'écrou, tournez l'écrou dans le sens anti-horaire jusqu'à ce que la fente suivante soit alignée avec le trou transversal. Insérez une goupille fendue.
 - Si vous ne pouvez voir aucune partie du trou de la broche à travers les fentes de l'écrou, tournez l'écrou dans le sens anti-horaire jusqu'à ce que le trou soit aligné avec la première fente disponible de l'écrou. Insérez une goupille fendue.
 - Cet ajustement vous donnera entre un millième et un dixième de millième de jeu, ce qui est conforme à la tolérance d'un ajustement correct.
5. Vérifiez à nouveau le jeu de la roue sur son axe. S'il n'y a pas de mouvement latéral, faites tourner la roue. La roue doit pouvoir tourner facilement et n'avoir aucun jeu.

6. Pliez les extrémités de la goupille fendue pour l'empêcher de se détacher.

REMARQUE : Pour que le système Sure Lube fonctionne correctement, une grande goupille doit être utilisée pour remplir le trou.

7. Remettez la protection anti-poussière. Tapez légèrement sur les bords pour positionner la protection anti-poussière.
8. Utilisez un tournevis et un marteau pour taper sur la protection anti-poussière jusqu'à ce qu'elle soit complètement insérée dans le moyeu et que le bord de la protection anti-poussière soit bien serrée sur le moyeu. Alternez les côtés autour de la protection anti-poussière pour éviter toute flexion.
9. Répétez sur chaque roue.

Feux

Tout l'éclairage est réalisé avec des lampes DEL (diodes électroluminescentes), une technologie qui s'est révélée fiable. Au cas peu probable où ces lampes ne fonctionneraient pas, les faire vérifier par un concessionnaire Sea-Doo autorisé.

Treuil

Inspection du treuil

Vérifier si les engrenages, les bagues et la sangle sont usés ou endommagés.

Lubrification du treuil

Appliquer une mince couche de graisse à usages multiples sur les dents d'engrenage et les points de pivot. Tourner la poignée de façon à répartir la graisse uniformément.

Lubrifier le point de pivot du cliquet avec de l'huile légère.

Cric

Lubrification de la béquille

Retirez le bouchon en plastique pour lubrifier les engrenages avec une graisse polyvalente. Tourner la poignée de façon à répartir la graisse uniformément.

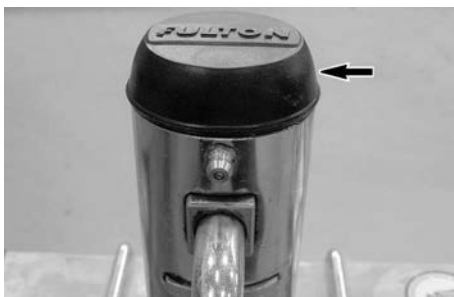

TYPIQUE

Lubrifier le point de pivot de la poignée et l'essieu de roue avec de l'huile légère. Essuyer tout surplus d'huile et tourner les pièces afin de répartir l'huile uniformément.

Sommiers de bois

Vérifier l'état du tapis sur les glissières en bois et la dureté du bois.

ENTRETIEN DE LA REMORQUE

Utilisation en eau salée

Si la remorque est utilisée en eau salée, bien la rincer tous les jours à l'eau douce.

Nettoyage de la remorque

1. Rincer parfaitement la remorque à l'eau douce pour enlever la saleté.
2. Au moyen d'un chiffon doux et propre, lavez la remorque avec un mélange d'eau et de détergent doux, tel un savon spécialement formulé pour les motocyclettes ou les automobiles.
3. Tout en lavant la remorque, vérifiez si elle présente des traces de graisse ou d'huile. Un produit de dégraissage pour automobile peut être utilisé. Suivez les instructions du fabricant à la lettre.
4. Séchez la remorque à l'aide d'un chamois ou d'une serviette douce.



ATTENTION

Ne jamais utiliser un protecteur de vinyle ou de plastique sur les plates-formes pour éviter que celles-ci deviennent glissantes.

Cette page est intentionnellement
vide

RENSEIGNEMENTS TECHNIQUES

NUMÉRO D'IDENTIFICATION DE LA REMORQUE

La remorque comporte un numéro de série. Il se peut que vous deviez repérer ce numéro à des fins de garantie ou pour retracer la remorque en cas de vol. On retrouve le numéro de série sur l'autocollant d'information technique et il est gravé sur le timon de la remorque.

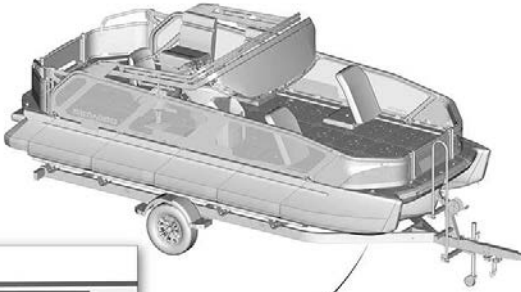

EMPLACEMENT DES ÉTIQUETTES D'INFORMATION TECHNIQUE

MFD BY/FABRIQUÉ PAR - KARAVAN TRAILERS INC.

DATE / DATE : 10/21/2021 **MADE IN USA / FAIT AUX É.-U.** **JOB#** 780808

ALL AXLES / TOUS LES ESSIEUX

GVWR / PNBV		GAWR / PNBE		TIRE/PNEU	COLD INFL. PRESSURE / PRESSION FROID		MAX. LOAD CARRYING CAP / MAX. CAP. DE CHARGE		
KG	LBS	KG	LBS		KPA	PSI	KG	LBS	RIM
1327	2925	1327	2925	ST185/80R13D	448	65	1111	2450	13x4.5
0	0				0	0	0	0	

THIS VEHICLE CONFORMS TO ALL APPLICABLE U.S. FEDERAL MOTOR VEHICLE SAFETY STANDARDS (FMVSS) IN EFFECT ON THE DATE OF MANUFACTURE SHOWN ABOVE. THIS VEHICLE CONFORMS TO ALL APPLICABLE STANDARDS PRESCRIBED UNDER THE CANADIAN MOTOR VEHICLE SAFETY REGULATIONS IN EFFECT ON THE DATE OF MANUFACTURE SHOWN ABOVE. / CE VÉHICULE EST CONFORME À TOUTES LES NORMES FÉDÉRALES DE SÉCURITÉ AUTOMOBILES QUI LUI SONT APPLICABLES AUX ÉTATS-UNIS (FMVSS) EN VIGUEUR À LA DATE DE FABRICATION INDIQUÉE CI-DESSUS. CE VÉHICULE EST CONFORME À TOUTES LES NORMES QUI LUI SONT APPLICABLES EN VERTU DU RÈGLEMENT SUR LA SÉCURITÉ DES VÉHICULES AUTOMOBILES DU CANADA EN VIGUEUR À LA DATE DE FABRICATION INDIQUÉE CI-DESSUS

TYPE: /TRA/REM PONTOON TRAILER / REMORQUE POUR PONTON **SDS-2450-70-ST-13**



TYPIQUE

CARACTÉRISTIQUES TECHNIQUES

MODÈLE	Switch 13	Switch 16	Switch 16 avec freins	Switch 19 avec freins
SUSPENSION				
Type	Ressorts à lames	Ressorts à lames	Ressorts à lames	Ressorts à lames
DIMENSIONS				
Longueur hors tout	4,5 m (14,9 pi)	5,5 m (17,9 pi)	5,7 m (18,9 pi)	6,5 m (21,4 pi)
Largeur hors tout	2,3 m (7,5 pi)	2,3 m (7,5 pi)	2,3 m (7,5 pi)	2,4 m (7,7 pi)
Taille de rotule d'attelage	5 cm (2 po)			
POIDS ET LIMITES DE CHARGE				
Poids à vide approximatif	215 kg (475 lb)	247 kg (545 lb)	285 kg (629 lb)	335,7 kg (740 lb)
Capacité de charge	1127 kg (2485 lb)	1111 kg (2450 lb)	1221 kg (2691 lb)	1364 kg (3000 lb)
PNEUS ET ROUES				
Dimensions du pneu	ST185/80R13D (1480# cap.)	ST185/80R13D (1710# cap.)	ST185/80R13D (1710# cap.)	ST205/75R14C (2040# cap.)
Dimensions des jantes	13 x 4,5 (po)	13 x 4,5 (po)	13 x 4,5 (po)	14 x 6 (po)
Pression à froid	448 kPa (65 PSI)	448 kPa (65 PSI)	448 kPa (65 PSI)	413 kPa (60 PSI)
Couple de serrage des écrous de roue	100 ± 5 Nm (74 ± 4 lbf-ft)			
Profondeur minimale de la bande de roulement	1,6 mm (1/16 po)			
(1) Largeur maximale de l'embarcation (2) Timon au sol (3) Coupleur d'attelage 50,8 cm (20,2 po) au-dessus du sol S. O. : Sans objet				
FREINS				
Type	S. O.	S. O.	Disques rigides, hydrauliques, étrier flottant à 1 piston	Disques rigides, hydrauliques, étrier flottant à 1 piston

MODÈLE	Switch 13	Switch 16	Switch 16 avec freins	Switch 19 avec freins
Volume	S. O.	S. O.	25,4 cm (10 po)	25,4 cm (10 po)
Type de liquide de frein	S. O.	S. O.	DOT 4	DOT 4
Épaisseur minimale des plaquettes de frein	S. O.	S. O.	8 mm (0,32 po)	
Épaisseur minimale du disque de frein	S. O.	S. O.	17 mm (0,67 po)	

GARANTIE

KARAVAN TRAILERS LLC. POLITIQUE DE GARANTIE LIMITÉE : REMORQUE SEA-DOO® SWITCH

Toutes les garanties sont prises en charge directement par Karavan Trailers, LLC.

Un manuel du propriétaire complet est disponible en ligne.

Contactez-nous à l'adresse suivante

- warranty@karavantrailers.com
- 920-928-6411
- Ligne sans frais : 1-866-527-2826
- Australie +61-2-8317-3180

Karavan Trailers, LLC. garantit que chaque nouvelle caravane **Karavan Trailers** est exempte de défauts de matériaux et de fabrication pendant une période d'un (1) an à compter de la date d'achat.

Karavan Trailers réparera ou remplacera, sans frais, toute pièce jugée défectueuse à cause d'un défaut de fabrication ou de matériaux, dans un délai raisonnable après que la remorque ait été retournée, aux frais de l'acheteur, à un distributeur ou à un concessionnaire autorisé de **Karavan Trailers**.

Qui est couvert?

Cette garantie s'applique uniquement à l'acheteur initial.

Comment faire une réclamation ?

1. Votre réclamation doit être déposée sur le site Internet de Karavan à l'adresse suivante : <http://www.karavantrailers.com> ou par écrit à l'adresse suivante : Karavan Trailers, LLC., 100 Karavan Drive, Fox Lake, WI, 53933.
2. La réclamation doit fournir des informations véridiques et complètes lorsqu'elle est déposée.
3. Vous devez coopérer avec Karavan pour tenter de résoudre la réclamation.
4. Seuls Karavan et les concessionnaires agréés peuvent être utilisés pour répondre à la demande de garantie.
5. Karavan peut choisir de réparer ou de remplacer votre produit, ou dans certains cas, vous offrir un remboursement.
6. Karavan vous informera si votre réclamation est couverte par la garantie dans les trente jours suivant la réception de la remorque.
7. Tout litige doit être résolu devant un tribunal étatique ou fédéral.

Qu'est-ce qui n'est pas couvert?

Bien que vous puissiez utiliser les pièces et les services d'entretien et de réparation de votre choix, nous vous recommandons de faire appel à des concessionnaires et à des pièces agréés pour toute réparation ou tout entretien, car une utilisation inappropriée ou incorrecte des pièces, de l'entretien ou des réparations annule cette garantie. Il est recommandé d'utiliser des pièces agréées pour le remplacement des treuils, des feux, des coupleurs, des freins, des crics de langue et des ressorts. Les concessionnaires agréés sont répertoriés sur le site internet de Karavan.

La garantie ne couvre pas les défauts ou dommages causés par des modifications ou altérations non autorisées.

La garantie ne s'applique pas à tout défaut ou dysfonctionnement causé par des dommages, une utilisation déraisonnable ou un manque d'entretien raisonnable et nécessaire.

La garantie ne couvre pas les dommages causés par une surcharge de la remorque au-delà des capacités indiquées ou l'utilisation d'attelages de répartition du poids mal installés en conjonction avec des freins hydrauliques de surcharge.

La formation de rouille n'est pas couverte car la remorque est exposée à des conditions hautement corrosives.

Les pneus ne sont pas couverts. La garantie sur les pneus doit être effectuée auprès du représentant en pneus le plus proche.

Les cuvettes de roulement, les roulements et les joints sont couverts pendant 180 jours à compter de la date d'achat.

L'utilisation d'une unité dans le cadre d'une flotte de location ou à des fins commerciales annule cette garantie.

Autres limitations

Toute garantie implicite, obligation ou responsabilité, y compris, mais sans s'y limiter, toute garantie implicite de qualité marchande ou garantie implicite d'adéquation à un usage particulier, sera limitée à la durée d'un an de la garantie limitée écrite.

Karavan Trailers, LLC. ne peut pas être tenu responsable des frais accessoires du consommateur, y compris, mais sans s'y limiter : perte de temps, perturbations, frais de remorquage, frais de déplacement, hébergement, téléphone, gaz, ou perte ou dommages aux biens personnels ou perte de salaire.

Karavan Trailers, LLC. ne peut pas être tenu responsable des dommages accessoires ou consécutifs à la violation de cette garantie ou de toute autre garantie expresse ou implicite.

Cette garantie vous donne des droits légaux spécifiques, et vous pouvez également avoir d'autres droits qui varient d'un État à l'autre.

Certains États n'autorisent pas la limitation de la durée d'une garantie implicite, et/ou l'exclusion ou la limitation des dommages accessoires ou indirects, de sorte que la limitation ou l'exclusion ci-dessus peut ne pas s'appliquer à vous.

Karavan Trailers, LLC. respectera toutes les lois sur la garantie en vigueur pour les remorques achetées dans des pays autres que les États-Unis.

Chaîne de sécurité de l'œil de proue

AVERTISSEMENT : Le fait de ne pas attacher l'œil de proue indépendamment de la sangle du treuil pourrait permettre à votre bateau de se déplacer pendant le

voyage, ce qui entraînerait une perte de maîtrise du véhicule de remorquage et provoquerait des blessures graves ou des dommages matériels.

Karavan Trailers, LLC. commence à utiliser des chaînes de sécurité de l'œil de poue sur les remorques équipées d'un treuil d'une capacité de 1200 livres et plus. Il est très important que vous utilisiez la chaîne de sécurité de l'œil de poue en tout temps lors du chargement et du déchargement.

La chaîne de sécurité de l'œil de l'arc constitue une protection supplémentaire en cas de défaillance du treuil ou de la sangle du treuil.

Freins

Dans la plupart des États, la loi exige que les remorques dont le poids nominal brut est égal ou supérieur à 3 000 livres soient équipées de freins sur toutes les roues.

Sur demande spéciale, vous pouvez commander des essieux avec des brides de frein pour pouvoir installer des freins. Les freins deviennent de plus en plus nécessaires, surtout depuis l'introduction de la voiture de petite taille.

La plupart des freins de remorque sont conçus pour fonctionner automatiquement lorsque les freins du véhicule tracteur sont actionnés.

Lorsque le véhicule tracteur ralentit ou s'arrête, l'élan vers l'avant de la remorque contre l'attelage à boule exerce une pression sur un maître-cylindre situé dans l'attelage de la remorque.

Cette pression active les freins de la remorque par le biais d'un système de freinage hydraulique.

Avertissement : Les dispositifs d'égalisation du poids ou de stabilisation nuisent à la performance des actionneurs de frein à inertie et ne doivent pas être utilisés.

Les amortisseurs pneumatiques sur l'essieu arrière du véhicule tracteur constituent un bon moyen de mettre à niveau le véhicule et la remorque si nécessaire.

Signalement des défauts de sécurité

Si vous pensez que votre véhicule présente un défaut qui pourrait entraîner un accident ou des blessures graves ou mortelles, vous devez aviser immédiatement la « National Highway Traffic Safety Administration » (NHTSA) en plus de Karavan Trailers, LLC.

Si la NHTSA reçoit d'autres plaintes analogues, elle pourrait entreprendre une enquête et, si elle déterminait qu'il y avait un défaut relié à la sécurité, elle pourrait exiger qu'un rappel et une campagne soient mis de l'avant.

Cependant, la NHTSA ne s'impliquera pas s'il s'agit de situations particulières entre vous, le concessionnaire ou Karavan Trailers, LLC.

Pour communiquer avec la NHTSA, appelez la ligne d'assistance téléphonique sur la sécurité des véhicules au numéro gratuit suivant : 1-800-327-4236 (TTY 1-800-424-9153),

<http://www.safecar.gov>; ou écrivez à : Administrator, NHTSA, 1200 New Jersey Avenue S.E., Washington, DC 20590

Vous pouvez également obtenir de plus amples renseignements à propos de la sécurité des véhicules motorisés sur le site internet : <http://safecar.gov>.

Cette page est intentionnellement
vide

RENSEIGNEMENTS SUR LE CLIENT

INFORMATIONS SUR LA PROTECTION DES RENSEIGNEMENTS PERSONNELS

Bombardier Produits Récréatifs Inc., ses filiales et ses sociétés affiliées (" BRP ") s'engagent à protéger vos renseignements personnels et à appliquer une politique générale de transparence sur nos méthodes de collecte, d'utilisation et de communication de vos renseignements personnels dans le cadre de la gestion de notre relation avec vous. **Vous pouvez obtenir plus de détails en consultant la politique de confidentialité de BRP à l'adresse suivante : <https://www.brp.com/fr/politique-de-confidentialite.html> ou en scannant le code QR ci-dessous.**

Soyez assuré(e) que nous avons mis en place des mesures de sécurité appropriées afin de protéger vos renseignements personnels contre la perte et l'accès non autorisé.

Les renseignements personnels qui peuvent être recueillis par BRP, directement auprès de vous ou auprès de concessionnaires autorisés ou de tiers autorisés, comprennent :

- **Coordonnées, renseignements démographiques et d'enregistrement** (ex : nom, adresse complète, numéro de téléphone, courriel, sexe, historique d'achat de véhicule, langue de communication).
- **Renseignements sur le véhicule** (ex : numéro de série, date d'achat et de livraison, utilisation du véhicule, emplacement du véhicule et ses déplacements).
- **Renseignements de tiers** (ex : renseignements reçus des partenaires de BRP, renseignements sur les activités de marketing conjoint, médias sociaux).
- **Renseignements technologiques** (ex : adresse IP, type de navigateur, type d'appareil, système d'exploitation, pages Web consultées, témoins et technologies similaires lorsque vous utilisez les sites Web ou l'application mobile de BRP ou des concessionnaires).
- **Renseignements d'interaction avec BRP** (ex : renseignements recueillis lorsque vous appelez les représentants des ventes internes de BRP, achetez des articles sur un site Web de BRP, vous inscrivez à des courriels de BRP, participez à des concours et des tirages commandités par BRP ou assistez à des événements commandités par BRP).
- **Renseignements transactionnels** (ex : informations nécessaires au traitement des retours, informations relatives au paiement lorsque vous achetez des produits ou services de BRP par le biais de ses sites Web ou applications mobiles et d'autres questions liées à votre achat de produits BRP).

Ces renseignements pourront être utilisés et traités aux fins suivantes :

- Sûreté et sécurité
- Service à la clientèle pour les ventes et l'après-vente (ex : compléter ou suivre avec vous votre achat ou votre entretien)
- Enregistrement et garantie
- Communication (ex : vous envoyer un sondage de satisfaction BRP)
- Publicité comportementale en ligne, profilage et services de localisation (ex : vous offrir une expérience personnalisée)
- Conformité et règlement des différends
- Marketing et publicité
- Assistance (ex : aide pour tout problème de livraison, traitement des retours et autres questions liées à votre achat de produits BRP)

Nous pouvons également utiliser les renseignements personnels pour générer des données agrégées ou statistiques qui ne permettent plus de vous identifier personnellement.

Vos renseignements personnels peuvent être partagés aux personnes suivantes : BRP, concessionnaires autorisés de BRP, distributeurs, fournisseurs de services, partenaires en publicité et en études de marché et autres tiers autorisés.

Nous pouvons recevoir des renseignements à votre sujet de diverses sources, y compris de tiers, comme les concessionnaires autorisés et les partenaires de BRP, avec lesquels nous offrons des services ou participons à des activités de marketing conjoint. Nous pouvons également recevoir des renseignements à votre sujet de plateformes de médias sociaux comme Facebook et Twitter, lorsque vous interagissez avec nous sur ces plateformes.

Selon les circonstances, vos renseignements personnels peuvent être communiqués en dehors de la région où vous résidez. Vos renseignements personnels ne sont conservés que pendant la durée nécessaire à la réalisation de l'objectif pour lequel nous les avons obtenus et conformément à nos politiques de conservation.

Pour exercer vos droits en matière de protection des renseignements personnels (ex : droit d'accès, droit de rectification), pour retirer votre consentement afin de ne plus vous retrouver sur notre liste d'adresses à des fins de marketing ou pour le sondage sur la satisfaction ou pour toute question générale sur la protection des renseignements personnels, veuillez communiquer avec le responsable de la protection des renseignements personnels de BRP à l'adresse **privacyofficer@brp.com** ou par courrier à l'adresse suivante :
Service juridique de BRP, 726 St-Joseph, Valcourt, Québec, Canada, J0E 2L0.

Lorsque BRP traite vos renseignements personnels, elle le fait en conformité avec sa Politique de confidentialité à l'adresse suivante : <https://www.brp.com/fr/politique-de-confidentialite.html> ou en utilisant le code QR suivant.



NOUS CONTACTER

www.brp.com

Asie-Pacifique

Australie

Level 26
477 Pitt Street
Sydney, NSW 2020

Chine

上海市徐汇区衡山路10号6号楼301
Rm 301, Building 6,
No.10 Heng Shan Rd,
Shanghai, Chine

Japon

21F Shinagawa East One Tower
2-16-1 Konan, Minato-ku-ku,
Tokyo 108-0075

Nouvelle-Zélande

Suite 1.6, 2-8 Osborne Street,
Newmarket, Auckland 2013

Europe, Moyen-Orient et Afrique

Belgique

Oktrooi plein 1
9000 Gent

République tchèque

Stefanikova 43a
Prague 5
150 00

Allemagne

Itterpark 11
40724 Hilden

Finlande

Isoaavantie 7
PL 8040
96101 Rovaniemi

France

Arteparc Bâtiment B
Route de la Côte d'Azur,
13 590 Meyreuil

Norvège

Ingvald Ystgaardsvei 15
N-7484 Trondheim
Salg, marketing, ettermarked

Suède

Spinnvägen 15
903 61 Umeå
Sweden 90821

Suisse

Avenue d'Ouchy 4-6
1006 Lausanne

Amérique latine

Brésil

Av. James Clerck Maxwell, 230
Campinas, Sao Paulo
CEP 13069-380

Mexique

Av. Ferrocarril 202
Parque Industrial Querétaro
Santo Rosa Jauregui, Querétaro
C.P. 76220

Amérique du Nord

Canada

3200A, rue King Ouest,
Suite 300
Sherbrooke (Québec) J1L 1C9

États-Unis

10101 Science Drive
Sturtevant, Wisconsin
53177

CHANGEMENT D'ADRESSE/PROPRIÉTAIRE

Si vous déménagez ou devenez le nouveau propriétaire de l'embarcation, veuillez aviser BRP :

- En prenant contact avec un concessionnaire Sea-Doo autorisé.
- **Amérique du Nord seulement**: en appelant au 1 888 272-9222.
- Postez l'une des cartes de changement d'adresse indiquées aux pages suivantes à l'une des adresses BRP indiquées dans la section *CONTACTEZ--NOUS* de ce guide.

S'il s'agit d'un changement de propriété, veuillez fournir la preuve que le propriétaire précédent accepte le transfert.

Il est important d'aviser BRP même après l'expiration de la garantie limitée car cela nous permet de joindre le propriétaire lorsque nécessaire, comme à l'occasion d'un rappel sécuritaire. C'est la responsabilité du propriétaire d'aviser BRP.

VÉHICULES VOLÉS : En cas de vol de votre bateau, vous devez en informer le service de garantie du distributeur de votre région. Veuillez fournir vos nom, adresse, numéro de téléphone ainsi que le numéro d'identification de la coque et la date à laquelle elle a été volée.

Cette page est
vierge intentionnellement

Cette page est
vierge intentionnellement

Cette page est intentionnellement
vide

No. du modèle
de la **remorque** _____

Numéro d'identification
du **véhicule** (N.I.V) _____

PROPRIÉTAIRE : _____
NOM

No. RUE APP.

VILLE ÉTAT/PROVINCE ZIP/CODE POSTAL

Date d'achat |_____| |_____| |_____|
ANNÉE MOIS JOUR

Date d'expiration de la garantie |_____| |_____| |_____|
ANNÉE MOIS JOUR

Doit être complété par le concessionnaire Sea-Doo au moment de la vente.

MARQUE DU CONCESSIONNAIRE

⚠ AVERTISSEMENT

Ne pas tenir compte des avertissements et des instructions de sécurité présentés dans ce guide, de la VIDÉO DE SÉCURITÉ et des étiquettes apposées sur les produits peut causer des accidents graves ou mortels.



www.brp.com

SKI-DOO®

LYNX®

MANITOU®

SEA-DOO®

ROTAX®

QUINTREX®

CAN-AM®

ALUMACRAFT®