

**can-am**



# GEBRUIKERSHANDLEIDING

Bevat veiligheids-, gebruiks- en onderhoudsinformatie

2025

## WAARSCHUWING

Informeer u over de aspecten waarin dit voertuig anders is.

Lees de gebruikershandleiding.

Voltooi een training (indien beschikbaar), oefen en leer de bedieningselementen kennen.

Raadpleeg plaatselijke wetgeving: rijbewijsverplichtingen kunnen per locatie verschillen.

Bewaar deze gebruikershandleiding altijd bij het voertuig.

**PULSE SERIE**

Vertaling van de oorspronkelijke gebruiksaanwijzing

**⚠ WAARSCHUWING**

Dit voertuig overtreft mogelijk het vermogen van alle andere voertuigen waarmee u al heeft gereden. Neem voldoende tijd om u met uw nieuwe voertuig vertrouwd te maken.

**WAARSCHUWING CONFORM CALIFORNIA PROPOSITION 65**

**⚠ WAARSCHUWING**

Het niet in acht nemen van de veiligheidsmaatregelen en instructies in de gebruikershandleiding en op de veiligheidsetiketten op het product kan leiden tot letsel, inclusief de mogelijkheid van overlijden.

**⚠ WAARSCHUWING**

Bij het bedienen, repareren en onderhouden van een passagiersvoertuig of een off-road motorfiets kunt u worden blootgesteld aan chemicaliën, waaronder uitlaatgas, koolmonoxide, ftalaten, en lood, waarvan in de Staat Californië bekend is dat ze kanker en aangeboren afwijkingen en andere risico's m.b.t. de voortplanting veroorzaken. Om de blootstelling te beperken dient u inademing van uitlaatgas te vermijden, de motor niet stationair te laten draaien, tenzij dat nodig is, uw auto in een goed geventileerde ruimte te onderhouden en handschoenen te dragen of uw handen tijdens onderhoud van uw auto regelmatig te wassen. Ga voor meer informatie naar

[www.p65warnings.ca.gov/products/passenger-vehicle](http://www.p65warnings.ca.gov/products/passenger-vehicle).

**Veiligheidsaanwijzingen**

In deze Gebruikershandleiding worden de volgende symbolen en woorden gebruikt om bepaalde informatie te benadrukken:

**⚠** Dit is het gevarenpictogram. Het verwittigt u voor mogelijke risico's op persoonlijk letsel. Leef alle veiligheidsaanwijzingen die na dit pictogram volgen strikt na om mogelijk letsel of zelfs de dood te voorkomen.

**⚠ GEVAAR**

Duidt op een mogelijk gevaar dat, als het niet wordt vermeden, kan leiden tot ernstige of dodelijke verwondingen.

**⚠ WAARSCHUWING**

Duidt op een mogelijk gevaar dat, als het niet wordt vermeden, kan leiden tot ernstige of dodelijke verwondingen.

**⚠ VOORZICHTIG**

Duidt een gevaarlijke situatie aan die, wanneer ze niet wordt vermeden, zou kunnen leiden tot lichte tot matige verwondingen.

**MERK OP**

Geeft installatie-, bedienings- of onderhoudsinformatie aan die belangrijk is, maar niet aan gevaar gerelateerd. Als deze informatie niet wordt nageleefd, kunnen in bepaalde gevallen onderdelen van het voertuig of andere eigendommen ernstig beschadigd raken.

Deutsch	Dieses Handbuch ist möglicherweise in Ihrer Landessprache verfügbar. Bitte wenden Sie sich an Ihren Händler oder besuchen Sie: <a href="http://www.operatorsguides.brp.com">www.operatorsguides.brp.com</a>
English	This guide may be available in your language. Check with your dealer or go to: <a href="http://www.operatorsguides.brp.com">www.operatorsguides.brp.com</a>
Español	Es posible que este manual esté disponible en su idioma. Consulte a su distribuidor o visite: <a href="http://www.operatorsguides.brp.com">www.operatorsguides.brp.com</a>
Français	Ce guide peut être disponible dans votre langue. Vérifier avec votre concessionnaire ou aller à: <a href="http://www.operatorsguides.brp.com">www.operatorsguides.brp.com</a>
Italiano	Questa guida potrebbe essere disponibile nella propria lingua. Contattare il concessionario o consultare: <a href="http://www.operatorsguides.brp.com">www.operatorsguides.brp.com</a>
中文	本手册可能有您的语种的翻译版本。请向经销商询问，或者登录 <a href="http://www.operatorsguides.brp.com">www.operatorsguides.brp.com</a> 查询。
日本語	このガイドは、言語によって翻訳版が用意されています。ディーラーに問い合わせるか、次のアドレスでご確認ください： <a href="http://www.operatorsguides.brp.com">www.operatorsguides.brp.com</a>
Nederlands	Deze handleiding kan beschikbaar zijn in uw taal. Vraag het aan uw dealer of ga naar: <a href="http://www.operatorsguides.brp.com">www.operatorsguides.brp.com</a>
Norsk	Denne boken kan finnes tilgjengelig på ditt eget språk. Kontakt din forhandler eller gå til: <a href="http://www.operatorsguides.brp.com">www.operatorsguides.brp.com</a>
Português	Este manual pode estar disponível em seu idioma. Fale com sua concessionária ou visite o site: <a href="http://www.operatorsguides.brp.com">www.operatorsguides.brp.com</a>
Русский	Воспользуйтесь руководством на вашем языке. Узнайте о его наличии у дилера или на странице по адресу <a href="http://www.operatorsguides.brp.com">www.operatorsguides.brp.com</a>
Suomi	Käyttöohjekirja voi olla saatavissa omalla kielelläsi. Tarkista jälleenmyyjältä tai käy osoitteessa: <a href="http://www.operatorsguides.brp.com">www.operatorsguides.brp.com</a>
Svenska	Denna bok kan finnas tillgänglig på ditt språk. Kontakta din återförsäljare eller gå till: <a href="http://www.operatorsguides.brp.com">www.operatorsguides.brp.com</a>

<b>Beschreven modellen</b>	<b>Vermogen</b>
<b>Pulse</b>	<b>11 kW (continu, A1 licentie)</b>
	<b>35 kW (standaard)</b>
<b>Pulse '73</b>	<b>35 kW (standaard)</b>



# INHOUDSOPGAVE

---

ALGEMENE INFORMATIE	1
VEILIGHEIDSINFORMATIE	2
VOERTUIGINFORMATIE	3
ONDERHOUD	4
TECHNISCHE INFORMATIE	5
TECHNISCHE SPECIFICATIES	6
OPLOSSEN VAN PROBLEMEN	7
GARANTIE	8
KLANTENINFORMATIE	9

---



# 1 ALGEMENE INFORMATIE - INHOUDSOPGAVE

---

<b>ALGEMENE INFORMATIE</b> .....	<b>1-2</b>
Informeer u voor u vertrekt .....	1-2
Over deze gebruikershandleiding .....	1-2
Dankwoord .....	1-3
Wees een Responsible Rider .....	1-3

---

## ALGEMENE INFORMATIE

Gefeliciteerd met de aankoop van uw nieuwe Can-Am® elektrische motorfiets. U geniet de garantie van Bombardier Recreational Products Inc. (BRP) en kunt steeds een beroep doen op een uitgebreid netwerk van erkende dealers voor onderdelen, service of gewenste accessoires.

Uw dealer staat altijd voor u klaar. Hij is getraind in de voorbereiding en inspectie van uw nieuwe voertuig en heeft ook de definitieve afregeling uitgevoerd voor de overhandiging aan u uitgevoerd.

Voor meer informatie met betrekking tot de service van uw voertuig kunt u contact opnemen met uw dealer.

Bij de levering werd u ook geïnformeerd over de garantievoorwaarden en hebt u de **CHECKLIST VÓÓR AFLEVERING** ondertekend, ter bevestiging dat uw nieuwe voertuig volledig volgens wens werd voorbereid.

### Informeer u voor u vertrekt

Lees voordat u het voertuig gaat besturen de volgende hoofdstukken voor informatie over hoe u zichzelf, uw passagier of omstanders beter kunt beschermen tegen letsel of dodelijke ongevallen.

- *Veiligheidsinformatie*
- *Voertuiginformatie*

Lees ook alle veiligheidslabels op uw voertuig, inclusief de elektronische veiligheidsmeldingen die op het multifunctionele display verschijnen bij het inschakelen van het voertuig.

### Over deze gebruikershandleiding

Deze gebruikershandleiding dient om de eigenaar, bestuurder of passagier vertrouwd te maken met deze motorfiets en de diverse bedieningselementen, onderhouds- en veilige rij-instructies.

Bewaar deze Gebruikershandleiding in het voertuig zodat u deze kunt raadplegen voor gebruik, voor onderhoud, om anderen aanwijzingen te geven en om problemen op te lossen.

Merk op dat de Gebruikershandleiding beschikbaar is in verschillende talen. In geval van discrepanties zal de Engelse versie de overhand hebben.

Voor een extra kopie of afdruk van uw Gebruikershandleiding kunt u terecht op onze website:

**[www.operatorsguides.brp.com](http://www.operatorsguides.brp.com)**

De informatie in dit document is correct op het ogenblik van publicatie. BRP voert echter een beleid van continue verbetering van zijn producten, zonder dat dit enige verbintenis inhoudt tot uitrusting van eerder vervaardigde producten met vernieuwde onderdelen.



Door laattijdige wijzigingen kunnen er verschillen zijn tussen het gefabriceerde product en de beschrijvingen en/of specificaties in deze handleiding. BRP behoudt zich het recht voor op eender welk moment specificaties, ontwerpen, functies, modellen of uitrusting te schrappen of te wijzigen zonder dat dit enige verplichting inhoudt.

Deze gebruikershandleiding moet bij een eventuele verkoop bij het voertuig blijven en aan de nieuwe eigenaar worden overgedragen.

## Dankwoord

BRP dankt de Motorcycle Safety Foundation (MSF) voor zijn toestemming om zijn informatie over verkeersveiligheid door BRP te laten gebruiken in deze gebruikershandleiding.

De MSF is een internationaal erkende vereniging zonder winstoogmerk die door diverse motorfietsfabrikanten wordt gesteund. Het biedt trainingen, hulpmiddelen en samenwerkingsverbanden aan belanghebbenden bij veiligheid op de motor. Ga naar hun website op:

- [www.msf-usa.org](http://www.msf-usa.org)

## Wees een Responsible Rider

Bij BRP zijn we ervan overtuigd dat er een mogelijkheid is voor iedereen in de motorsport- en watersportgemeenschap om samen te komen en opnieuw na te denken over hoe we veiligheid, vaaretiquette en het milieu benaderen. Wij geloven dat als we alle bestuurders de mogelijkheid geven om verantwoord te zijn - om op elkaar te letten en onze trails en speelruimten te beschermen - we de sector inspireren om nieuwkomers te verwelkomen, een meer zorgzame gemeenschap op te bouwen en positieve ervaringen te scheppen.

Of u nu op paden, wegen, water of sneeuw beweegt, BRP zet zich in voor positieve veranderingen. Daarom hebben wij het Responsible Rider-programma tot een belangrijk onderdeel gemaakt van ons initiatief voor Maatschappelijk Verantwoord Ondernemen door middel van actie, onderwijs en zelfredzaamheid voor de gemeenschap.

Voor meer informatie over Responsible Rider, inclusief tips en trucs over veiligheid, omgangsvormen en het milieu, gaat u naar [can-am.brp.com/on-road/ca/en/owner-zone/responsible-rider.html#owners](http://can-am.brp.com/on-road/ca/en/owner-zone/responsible-rider.html#owners)

Of gebruik de volgende QR-code.



## OPMERKINGEN

---

---

---

---

---

---

---

---

---

---

---

---

---

---

---

---

---

---

---

---

---

---

---

---

---

---

---

## 2 VEILIGHEIDSINFORMATIE - INHOUDSOPGAVE

<b>VOORDAT U VAN START GAAT</b> .....	<b>2-2</b>	Kapotte banden .....	2-19
Leeftijd en vaardigheid van bestuurder .....	2-2	Noodmelding .....	2-20
Drugs en alcohol .....	2-2	<b>VOERTUIG TRANSPORTEREN</b> .....	<b>2-21</b>
Persoonlijke beschermingsmiddelen .....	2-2	<b>VEILIGHEIDSINFORMATIE OVER HET</b>	
Toestand van het voertuig .....	2-5	<b>VOERTUIG</b> .....	<b>2-25</b>
Gevaarlijke materialen .....	2-5	Belangrijk veiligheidsbericht voor het rijden .....	2-25
<b>MAAK U VERTROUWD MET DE</b>		Loshangend label veiligheid .....	2-26
<b>MOTORFIETS</b> .....	<b>2-6</b>	Loshangend label conformiteit .....	2-27
Technologische besturingshulpmiddelen .....	2-6	Veiligheidsetiketten .....	2-28
Wat maakt een Can-Am elektrische motorfiets zo		Technische informatie – Hangtag .....	2-36
anders .....	2-7	Voertuiginformatielabels .....	2-37
Lading transporteren .....	2-9	<b>VEILIGHEIDSGEBREKEN MELDEN</b> .....	<b>2-38</b>
Accessoires en aanpassingen .....	2-9	<b>INSPECTIE VOOR HET VERTREK</b> .....	<b>2-39</b>
<b>VEILIG VAREN</b> .....	<b>2-11</b>	Checklist voor het vertrek .....	2-39
Plan uw rit .....	2-11	Inspecteer het volgende voordat u het voertuig	
Alleen rijden .....	2-12	start: .....	2-40
Rijden in een groep .....	2-12	Activeer het voertuig en controleer het volgende: .....	2-42
Rijden met een passagier .....	2-13		
Rijden met een aanhangwagen .....	2-14		
Vermijden van botsingen .....	2-14		
Rijgedrag .....	2-14		
Wegomstandigheden en gevaren .....	2-15		
Bij ongevallen .....	2-17		
Gekanteld voertuig .....	2-19		

---

## VOORDAT U VAN START GAAT

### WAARSCHUWING

Het niet in acht nemen van de voorzorgsmaatregelen en veiligheidsinstructies uit dit hoofdstuk kan leiden tot verwondingen, en zelfs tot de dood.

### Leeftijd en vaardigheid van bestuurder

De bestuurder moet tenminste 16 jaar oud zijn en een geldig motorrijbewijs hebben. In uw land (of provincie) kunnen aanvullende vereisten gelden.

De wetgeving betreffende minimum leeftijd en vereiste licenties kan tussen verschillende jurisdicties verschillen. Neem zeker contact op met de bevoegde plaatselijke instanties voor informatie over het wettelijke gebruik van de motorfiets in het rechtsgebied waar u wilt rijden.

BRP raadt u sterk aan een cursus veilig motorrijden te volgen. Voor de veilige bediening van alle motorfietsen voor gebruik off-road en op de weg is een basistraining vereist.

Als de bestuurder van deze motorfiets een handicap heeft met verminderd gezichtsvermogen, langzamere reactie, verminderd beoordelingsvermogen of moeilijkheid om de scooter te bedienen, wordt de besturing afgeraden. Het veilige gebruik van uw motorfiets is afhankelijk van veel verschillende omstandigheden, zoals het zicht, de snelheid, het weer, de omgeving, het verkeer, de staat van het voertuig en de conditie van de bestuurder en de passagier.

### Drugs en alcohol

Vaar nooit onder invloed van alcohol of drugs. Om op een motorfiets te kunnen rijden moeten bestuurder en passagiers nuchter, oplettend en waakzaam zijn. Gebruik van drugs en alcohol, alleen of gecombineerd, vertraagt uw reactietijd, belemmert uw beoordelingsvermogen, vermindert het helder zien, en hindert uw capaciteiten een motorfiets veilig te bedienen.

### Persoonlijke beschermingsmiddelen

Dit gedeelte is samengesteld op basis van de aanbevelingen voor motorrijders van de MSF (Motorcycle Safety Foundation).

Bij een val of aanrijding zal de beschermende uitrusting verwondingen voorkomen of beperken. Beschermende uitrusting verhoogt ook uw comfort en biedt bescherming tegen de weersomstandigheden.

De aanbevolen basisuitrusting voor bestuurder en passagier omvat stevige laarzen of schoenen tot boven de enkel met antislipzolen, een lange broek, een jas, handschoenen met vingers en vooral, een goedgekeurde helm met een goede gezichtsbescherming.

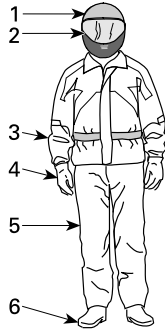

## Rijkleding

1. Goedgekeurde helm
2. Oog- en gezichtsbescherming
3. Jas met lange mouwen
4. Handschoenen
5. Lange broek
6. Schoeisel tot boven de enkel

Een goede uitrusting kan bij een ongeval de ernst van de verwondingen van zowel de bestuurder als de passagiers verkleinen.

## Helmen

Helmen bieden in geval van een botsing bescherming tegen letsels aan het hoofd en de hersenen. Een integraalhelm biest ook bescherming tegen zaken zoals puin, insecten, stenen, enz. Zelfs de beste helm biedt geen garantie tegen letsels, maar uit statistieken blijkt dat het dragen van een helm de het risico op hersenbeschadiging beperkt. Draag voor uw eigen veiligheid dus steeds een helm tijdens het rijden.

Draag alleen een helm die vervaardigd is volgens de normen die van toepassing zijn in uw staat, provincie of land (voorbeeld van markering van een goedgekeurde helm). DOT of ECE 22.06). Als u geen integraalhelm met geïntegreerd vizier draagt, draag dan naast een integraalhelm altijd een veiligheidsbril om uw ogen te beschermen.

Een gewone bril of zonnebril biedt onvoldoende bescherming voor motorrijders. Deze kunnen breken of afvallen en ze laten toe dat wind en vliegende objecten de ogen

Gebruik getinte vizieren, brillen of glazen alleen bij daglicht; gebruik ze niet 's nachts of als er weinig licht is. Gebruik deze niet als u hierdoor minder goed kleuren kunt onderscheiden.

## Overige uitrusting

### Schoeisel

Draag steeds schoenen met een gesloten tip. Laarzen tot boven de enkels bieden bescherming tegen diverse rijrisico's zoals steentjes die van het wegdek vliegen.

---

Vermijd lange schoenveters die in het rempedaal of andere delen vast kunnen raken. Rubberzolen en lage hielen zijn uitstekend om de voeten op de voetsteunen te houden.

## **Handschoenen**

Handschoenen die de vingers helemaal bedekken, beschermen de handen tegen de wind, de zon, de hitte, de koude en vliegende objecten. Goed passende handschoenen geven meer grip op het stuur en zijn minder vermoeiend voor de handen. Stevige, versterkte motorfietshandschoenen beschermen de handen bij valpartijen. Bij speciale handschoenen voor motorrijders zitten de naden aan de buitenkant om irritatie te vermijden, en ze zijn gebogen voor een natuurlijke greep om de handgrepen. Als de handschoenen te dik zijn, kan het moeilijk zijn de besturingselementen te bedienen. Kaphandschoenen zorgen ervoor dat er geen koude lucht in de mouwen stroomt en beschermen de polsen.

## **Jassen, broeken en motorpakken**

Draag een jas en een lange broek, of een volledig motorpak met vulling, hard beschermingsmateriaal of een airbag om het risico op letsel bij een botsing verder te verkleinen. Beschermende motorfietsuitrusting van prima kwaliteit biedt comfort en kan u mee behoeden tegen afleiding door gure omstandigheden. Bij een botsing kan beschermingsuitrusting van goede kwaliteit of uit stevig materiaal, zoals leer of slijtvaste stof, letsels voorkomen of beperken.

Draag geen losse of lange kleding of sjaals die in bewegende delen verstrikt kunnen raken.

Wees zichtbaar op de weg. Kies motoruitrusting met felle kleuren en reflecterende materialen om de zichtbaarheid te vergroten, of draag een reflecterend vest over uw uitrusting.

Onderkoeling optreedt bij een lage lichaamstemperaturen kan leiden tot concentratieverlies, een tragere reactiesnelheid en verlies van vlotte, nauwkeurige spierbewegingen. Bescherm uzelf tijdens ritten bij lage temperaturen tegen onderkoeling door geïsoleerde lagen kleding en winddichte bovenkleding te dragen. Draag verschillende lagen kleding die u kunt verwijderen als u het warm krijgt. Houd er rekening mee dat zelfs bij gematigde temperaturen de gevoelstemperatuur tijdens het rijden lager kan lijken.

## **Regenkleding**

Als u moet rijden in de regen wordt een goed zichtbaar regenpak of een waterbestendig motorpak aangeraden, samen met waterdichte handschoenen en schoeisel.. Voor lange ritten is het een goed idee om regenkleding bij zich te hebben. Droge bestuurders rijden comfortabeler en alerter dan natte, verkleumde bestuurders.

## **Gehoorbescherming**

Langdurige blootstelling aan windgeluid tijdens het rijden kan permanent gehoorverlies veroorzaken. Correct aangebrachte oorbescherming zoals oordopjes kan gehoorverlies tegen gaan. Raadpleeg de lokale wetgeving voor u gehoorbescherming gebruikt.

## Toestand van het voertuig

Houd uw voertuig in een goede conditie. Voer periodieke controles uit en volg het onderhoudsschema. Zie het onderhoudshoofdstuk voor meer informatie.

Voer voorafgaand aan een rit een inspectie van uw motorfiets uit om mogelijke problemen of storingen op te sporen. Let op eventuele meldingen op de multifunctionele display als u het voertuig start. Los eventuele problemen die u ontdekt op voordat u vertrekt. Zie de volledige checklist in het hoofdstuk [Controle voor het vertrek, page 2-39](#).

Laat zo snel mogelijk openstaande terugroepacties om veiligheidsredenen aan uw voertuig uitvoeren. Neem contact op met uw erkende Can-Am-dealer voor een afspraak om de noodzakelijke reparaties gratis te laten uitvoeren.

## Gevaarlijke materialen

Lithium- Ion hoogspanningsaandrijfacu's worden beschouwd als gevaarlijke materialen. Speciale zorg is vereist voor het afvoeren van elektrische voertuigen van BRP of hoogspanningsaandrijfacu's. Raadpleeg de plaatselijke voorschriften met betrekking tot het vervoer of de recyclingvereisten voor gevaarlijke materialen. Neem contact op met een erkende BRP-dealer voor aanvullende informatie.

## MAAK U VERTROUWD MET DE MOTORFIETS

### WAARSCHUWING

Dit voertuig overtreft mogelijk het vermogen van alle andere voertuigen waarmee u al heeft gereden. Neem voldoende tijd om u met uw nieuwe voertuig vertrouwd te maken.

Onervaren bestuurders kunnen de risico's over het hoofd zien en verrast worden door het specifieke gedrag van het voertuig en de omstandigheden van het terrein. Rijd langzaam. Een overmatige snelheid en roekeloos rijden kan dodelijk zijn.



Zorg ervoor dat u de inhoud van deze handleiding goed heeft begrepen, zodat u geheel vertrouwd bent met de bedieningselementen en de werking van de motorfiets, voordat u uw eerste rit begint of passagiers meeneemt (passagierszitting van BRP vereist). Als u daarvoor nog geen gelegenheid had, oefen dan bij een solorit in een geschikte verkeersvrije zone, om u aan het gevoel en de reactie van de regeling te wennen.

Van belang is dat u alle gebruikers, ongeacht hun ervaring, wijst op de wegliggingseigenschappen van deze motorfiets. De configuratie van de motorfiets, zoals wielbreedte, ophangingstype, gewicht, breedte en type kunnen per model verschillen. De rijeigenschappen van de motorfiets worden aanzienlijk beïnvloed door deze eigenschappen.

### Technologische besturingshulpmiddelen

Dit voertuig is uitgerust met ABS (Antilock Braking System) en een Motorcycle Traction Control (MTC).

Het ABS en MTC zijn normaal gesproken 'not ready' wanneer het voertuig wordt ingeschakeld.

Het ABS controlelampje  en het MTC controlelampje  gaan branden het voertuig wordt ingeschakeld en gaan uit wanneer de snelheid van 5 km/h (3,1 MPH) wordt bereikt.

Als de controlelampjes niet uitgaan nadat de maximumsnelheid is overschreden, betekent dit dat de systemen niet werken als gevolg van een storing. Het MTC controlelampje  kan ook zichtbaar zijn op de multifunctionele display om een storing aan te duiden.

Raadpleeg bij een storing in het ABS- of MTC-systeem een erkende BRP-dealer.

### Antiblokkeerremstelsysteem (ABS)

Dit ABS-systeem voor motorfietsen monitort en regelt de voor- en achterremmen afzonderlijk. De ABS-respons is gelijk voor elke rijmodus van het voertuig en kan niet worden uitgeschakeld.



Raadpleeg [Rijmodi, page 3-70](#) voor meer informatie.



## Tractieregeling motorfiets (MTC)

De MTC bewaakt en regelt slip van het aandrijfwielslip tijdens accelereren en remmen. Zo is het goed mogelijk dat het MTC-systeem, om de grip te behouden, de motor niet laat versnellen hoewel u gas geeft. Als de grip is hersteld, neemt het motorkoppel weer toe tot de waarde die aan de stand van de gashendel is gekoppeld.

De MTC kan worden aangepast en uitgeschakeld in verschillende voertuigrijmodi.

- Als de MTC-indicator  actief is, knippert deze om aan te geven dat de slip van het achterwiel beperkt is tot een veilige waarde die afhankelijk is van de geselecteerde rijmodus.
- Als de MTC-indicator  gedeactiveerd is, is deze zichtbaar op de multifunctionele display.

Raadpleeg [Rijmodi, page 3-70](#) voor meer informatie.

## Beperkingen

Het ABS- en MTC-systeem kan u niet in alle omstandigheden de controle over het stuur helpen behouden. Het voertuig is afgesteld om optimaal te werken met een OEM-band die in de fabriek is gemonteerd.

De banden vervangen door niet-OEM-banden kan de doeltreffendheid van deze systemen verkleinen.

BRP raadt u aan alleen OEM-banden op uw voertuig te installeren. Raadpleeg [Technische specificaties, page 6-2](#) voor nadere informatie of neem contact op met een erkende dealer van BRP.

Een correcte bandenspanning en een goed profiel zijn belangrijk om, vooral op losse of natte oppervlakken, tractie te behouden. Te lage bandenspanning kan tot hydroplaning en te warm worden van banden leiden, terwijl een te hoge bandenspanning de efficiëntie van ABS of MTC kan verlagen.

## Wat maakt een Can-Am elektrische motorfiets zo anders

Dit hoofdstuk geeft u meer inzicht in enkele kenmerken en gebruiksfuncties van dit voertuig.

## Geluidsemisatie

Bij normaal gebruik produceert deze elektrische motorfiets aanzienlijk minder geluid dan een gewone motorfiets met verbrandingsmotor. Na activering van het voertuig (starten) gaat de motorfiets wanneer het gaspedaal wordt ingetrapt rijden zonder geluid te maken. U moet er alert op zijn dat omstanders per ongeluk de bedieningselementen aanraken wanneer de motorfiets stilstaat en het aandrijfsysteem is ingeschakeld.

De bestuurder moet tijdens het rijden op de motorfiets extra alert zijn op de omgeving. Omstanders horen de elektrische motorfiets mogelijk niet aankomen. Omstanders weten mogelijk niet dat het aandrijfsysteem van de elektrische motorfiets actief is.

### WAARSCHUWING

Voorkom ernstig of dodelijk letsel bij uzelf of omstanders. Let op: dit voertuig maakt geen motorgeluid als aanwijzing dat het aandrijfsysteem is ingeschakeld. Het voertuig kan gereed zijn om te rijden zonder geluid te maken. Lees op de multifunctionele display hoe u kunt herkennen wanneer het voertuig GEREED is om te rijden. Controleer altijd de status voordat u de gashendel vastpakt. Zet de stopschakelaar UIT om het aandrijfsysteem uit te schakelen wanneer het niet in gebruik is. Zo voorkomt u onbedoelde beweging van de motorfiets door het onbedoeld draaien van de gashendel te voorkomen.

### WAARSCHUWING

Voorkom ernstig of dodelijk letsel bij uzelf of omstanders. Deze motorfiets maakt geen lawaai bij stilstand en maakt weinig lawaai tijdens het rijden. Omstanders zijn zich mogelijk niet bewust van uw aanwezigheid. Controleer altijd of de omgeving vrij is voordat u wegrijdt.

## Geen parkeerrem

Deze motorfiets heeft geen parkeerrem en ook geen conventionele motorfietstransmissie die via een versnelling voorkomt dat het achterwiel in beweging komt wanneer de motorfiets geparkeerd staat. Het achterwiel is te allen tijde mechanisch gekoppeld aan de elektromotor. Als de motorfiets uitgeschakeld is, kan het achterwiel in alle richtingen bewegen.

Zorg er bij het parkeren van de motorfiets voor dat deze op een vlakke ondergrond staat. Als parkeren op een helling de enige optie is, blokkeer het achterwiel dan met behulp van de stoeprand of een wielblok. De zijstandaard alleen is misschien niet genoeg om te voorkomen dat de motorfiets van de helling glijdt. Controleer voordat u de geparkeerde motorfiets op een helling achterlaat of deze goed vast staat.

## Regeneratief remmen (Regen)

Waar dit mogelijk is, onttrekt het regeneratief remmen vermogen aan de bewegende motorfiets via het achterwiel en slaat het op in de hoogspanningsaccu voor gebruik op een tijdstip.

Deze functie kan worden geactiveerd met twee onafhankelijke modusgestuurde manieren en kan worden ingesteld volgens de gebruikersvoorkeuren zoals beschreven in het hoofdstuk [Regeneratiemodus, page 3-72](#).

De beschikbaarheid van regeneratief remmen is afhankelijk van deze instellingen en andere parameters zoals de laadstatus en temperatuur van de hoogspanningsaccu.

De multifunctionele display geeft altijd het momenteel beschikbare regeneratieve remvermogen aan. Zie [Multifunctionele display, page 3-40](#) voor meer informatie.

Regeneratief remmen verschilt in veel opzichten van de voertuigremmen, zoals:

- Werkt alleen op het achterwiel
- Werkt niet bij zeer lage snelheden of stilstand
- Wisselende beschikbaarheid

Het is daarom geen vervanging voor de voertuigremmen, waarmee het voertuig tot stilstand moet worden gebracht.

## WAARSCHUWING

Voorkom dat je verrast wordt en het risico van een ongeval verhoogt. Het regeneratievermogen verschilt afhankelijk van de toestand van het hoogspanningsaandrijfsysteem en kan worden uitgeschakeld. Wees altijd voorbereid om te remmen door de voorremhendel te bedekken voordat u regeneratie vraagt met het gaspedaal.

## Lading transporteren

Lading die op het voertuig wordt vervoerd is van invloed op de handelbaarheid, stabiliteit, autonomie en remafstand van het voertuig. Een juiste lading en gewichtsverdeling zijn daarom erg belangrijk. Voor het vervoeren van ladingen of een passagier is het belangrijk dat u de aanbevelingen opvolgt:

- Belaad het voertuig nooit meer dan de aangegeven waarden. Zie [Technische specificaties, page 6-2](#).
- Stel altijd de ophanging op basis van de totale belasting van de motorfiets af. Zie [Uw rit aanpassen, page 3-74](#).
- Vervoer alleen lading als deze correct is vastgezet met een gecertificeerd accessoire van BRP LinQ. Compatibele accessoires zonder BRP-certificering worden niet als geschikt beschouwd.
- Verlaag altijd uw snelheid, draai geleidelijk en houd een langere remafstand aan wanneer u ladingen vervoert.

## WAARSCHUWING

Als deze aanbevelingen niet worden opgevolgd bij het vervoeren van ladingen, kan dit leiden tot een verlies van de controle.

2

## Accessoires en aanpassingen

Eventuele wijzigingen of toevoegingen van door BRP goedgekeurde accessoires kunnen de besturing van uw voertuig beïnvloeden. Het is belangrijk dat u de tijd neemt om vertrouwd te worden met het voertuig nadat wijzigingen zijn aangebracht, zodat u begrijpt hoe u uw rijgedrag overeenkomstig dient aan te passen.

Installeer geen uitrusting die niet specifiek door BRP voor het voertuig is goedgekeurd en vermijd ongeautoriseerde wijzigingen. Deze wijzigingen en uitrusting zijn niet getest door BRP en kunnen gevaren met zich meebrengen. Ze kunnen bijvoorbeeld:

- Controleverlies en een vergroot risico op een crash met zich meebrengen
- Oververhitting of kortsluiting met een verhoogd risico op brand of brandwonden veroorzaken
- Van invloed zijn op de beschermingsfuncties van het voertuig
- Van invloed zijn op het gedrag van de aanhangwagen tijdens vervoer van het voertuig
- Een risico van verlies van voorwerpen veroorzaken op de weg tijdens het vervoer.

---

Het gebruik van uw voertuig kan hierdoor ook illegaal worden.

Vraag uw BRP dealer om beschikbare geschikte accessoires voor uw voertuig.

Om veiligheidsredenen moeten sommige BRP-accessoires door een BRP-dealer worden geïnstalleerd, maar als u besluit de accessoire zelf te installeren, wanneer dit niet door de dealer hoeft te worden gedaan, is het belangrijk dat u alle instructies zorgvuldig opvolgt en, indien van toepassing, alle informatie begrijpt over het gebruik van het product of voor onderhoud.

Als de accessoire op uw voertuig is geïnstalleerd door iemand anders dan u, raadt BRP u ten zeerste aan om het bijbehorende instructieblad te lezen, omdat er meer informatie kan staan over hoe u het veilig kunt gebruiken of voor onderhoud.

De instructiebladen zijn te vinden op:

- <https://instructions.brp.com>

### **Ongeautoriseerde wijzigingen**

Elke niet specifiek door BRP goedgekeurde wijziging of installatie van apparatuur op het elektrische laagspanningssysteem van dit voertuig kan invloed hebben op het managementsysteem van de hoogspanningsaccu en de veiligheid, levensduur en garantie van het voertuig.

#### **WAARSCHUWING**

Installeer geen uitrusting die niet specifiek door BRP voor het voertuig is goedgekeurd en vermijd ongeautoriseerde wijzigingen aan de elektrische systemen van dit voertuig.

## VEILIG VAREN

### Plan uw rit

Controleer altijd de weersomstandigheden voordat u gaat rijden. Neem passende uitrusting mee voor alle weersomstandigheden die u zou kunnen tegenkomen.

Plan vooraf een route en rij in omstandigheden die passen bij uw rijvaardigheid. Wees voorbereid op de omstandigheden die u mogelijk te wachten staan. Neem water en snacks mee, gereedschappen, trailkaarten, een mobiele telefoon en een verbanddoos.

Het voertuig heeft een accucapaciteit van 8,9 kWh. Laad de accu zo snel mogelijk op als het controlelampje voor de laadstatus van de accu knippert. Plan uw oplaadstops, zeker in afgelegen gebieden.

### Voertuigbereik

De actieradius is de afstand die het voertuig kan afleggen met een volledig opgeladen accu. Verschillende factoren zijn van invloed op de actieradius van het voertuig en de tijd die nodig is om de accu op te laden:

- **Weersomstandigheden** Naast de temperatuur kunnen ook gladheid en sterke tegenwind van invloed zijn op het rijbereik en de prestaties.
- **Terrein:** Ruw terrein of vaak tegen heuvelachtig terrein op rijden vragen meer vermogen van het voertuig, wat van invloed is op de actieradius.

- **Gewicht:** Een passagier en lading vergen meer van het voertuig.
- **Rijstijl:** Een agressieve rijstijl of hard rijden vraagt meer vermogen dan een conservatieve rijstijl. Rijden op de snelweg vraagt aanzienlijk meer vermogen.
- **Starten en stoppen:** Het kost meer vermogen om te accelereren naar kruissnelheid dan om één snelheid te behouden. Afremmen met regeneratie draagt bij aan een grotere actieradius van het voertuig.
- **Accessoires:** Extra accessoires verhogen het gewicht en het verbruik van vermogen.

Het bereik wordt berekend met gebruik van twee soorten standaardtestprocedures van de industrie:

- **Woonplaats:** Deze bereiktest is bedoeld om het rijgedrag te bepalen tijdens “stop-and-go” gebruik, wat vooral voorkomt in stedelijk gebied.
- **Gecombineerd:** Deze bereiktest is gebaseerd op een berekening die uitgaat van een gebruikscyclus die bestaat uit 50% stad / 50% snelweg.

Woonplaats	168 km (105 mijl)
Gecombineerd	130 km (80 mijl)

Gegevens over eerdere ritten, zoals prestaties en rijstijl, worden ingezet voor het berekenen van de actieradius van het voertuig.

---

## **Alleen rijden.**

Alleen op pad gaan met uw elektrische motorfiets kan ook gevaarlijk zijn, vooral als u afgelegen wegen op gaat. De brandstof kan opraken u kunt een ongeluk krijgen of uw motorfiets kan beschadigd raken. Vergeet niet dat uw motorfiets verder kan rijden, dan u misschien binnen één dag kunt lopen. Rijd nooit alleen en laat zelfs dan iemand weten waar u naartoe gaat en wanneer u ongeveer denkt terug te zijn.

## **Rijden in een groep**

Houd voor de start een groepsoverleg om de route, rust- en laadpauzes af te spreken, handsignalen door te nemen en het tempo te bepalen op basis van het vaardigheidsniveau van elke motorrijder. Wijs een persoon aan die op kop rijdt en een die achteraan rijdt. Motorrijders die op kop en achteraan rijden moeten ervaren zijn en de rijprocedures kennen. Als u met meerdere personen rijdt, houd de groep dan klein of deel deze op in kleinere groepen. Volg op een gepaste afstand van minstens twee (2) seconden tussen motoren om motorrijders voldoende tijd en ruimte te geven om te reageren in geval van gevaar. Rijd op de weg in gespreide formatie. Elke motorrijder dient regelmatig de volgende motorrijder te controleren en te vertragen indien er iemand achterop raakt en hem of haar de kans te geven zich weer bij de groep aan te sluiten. Geen enkele motorrijder mag de wet overtreden of zodanig rijden dat inhalen niet meer mogelijk is.

## Rijden met een passagier

Dit voertuig is ontworpen voor gebruik door één (1) bestuurder. Indien het voertuig is uitgerust met een passagierszitting van BRP, kan dit voertuig maximaal één (1) passagier achter de bestuurder vervoeren. Neem nooit meer dan één passagier mee.

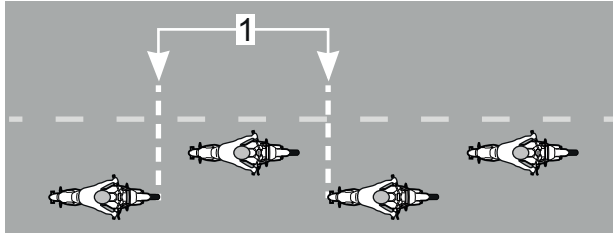

### Positie bij het rijden op de weg in een groep

1. Twee (2) seconden afstand

### WAARSCHUWING

Neem nooit een passagier mee als er geen door BRP goedgekeurde passagierszitting op het voertuig is geïnstalleerd.

Neem pas een passagier mee als u voldoende rijervaring hebt opgedaan in diverse omstandigheden en uw voertuig perfect kunt besturen.

De passagier moet met zijn beide voeten goed op de voetsteunen kunnen rusten en met zijn handen de bestuurder kunnen vasthouden om het risico om van de motorfiets te worden geslingerd te verminderen.

De bestuurder is verantwoordelijk voor de veiligheid van zijn/haar passagier en dient de passagier te informeren over de basisregels van rijden op een motorfiets. Herinner uw passagier eraan met u mee te leunen in bochten, zonder het voertuig te laten kantelen.

Stel de vering af op basis van het gewicht voordat u een rit maakt op de motorfiets. Zie [Uw rit aanpassen, page 3-74](#) voor meer informatie.

---

Wees zeer voorzichtig, rijd langzamer en houd de passagier regelmatig in de gaten. Houd uw passagier tijdens het rijden in de gaten. Informeer de passagier dat hij/zij u moet vragen om onmiddellijk te vertragen of stoppen indien hij/zij zich tijdens het rijden ongemakkelijk of onzeker voelt.

Het remvermogen en de stuurcontrole nemen af als u een rit maakt met een passagier. Verlaag de snelheid en houd rekening met extra ruimte om te manoeuvreren.

## **Rijden met een aanhangwagen**

Dit voertuig is niet geschikt voor het slepen van ladingen.

Sleep met dit voertuig nooit een aanhangwagen of een ander voertuig.

Wijzig het voertuig niet om ladingen mee te slepen.

## **Vermijden van botsingen**

Houd altijd een veilige afstand van andere voertuigen en omstanders. Bumperkleven moet worden vermeden omdat dit u onvoldoende tijd geeft om te reageren. Houd een geschikte afstand tot het voertuig voor u aan, minstens twee seconden. Als de remafstand langer wordt door de omstandigheden of bij een beperkte zichtbaarheid, houd dan meer afstand voor een grotere veiligheidsmarge. Speel op veilig

Wees altijd alert op onverwachte situaties. Houd voortdurend mensen, voorwerpen, andere voertuigen en andere mogelijke gevaren om u heen in de gaten. Plan vooruit en laat voldoende ruimte en tijd om problemen uit de weg te gaan. Blijf altijd alert. Wees u steeds bewust van uw omgeving. Kijk regelmatig in de spiegels om achter u, naast u en de dode hoek te controleren voordat u uitwijkt. Als u remt, denk er dan aan dat voertuigen achter u mogelijk niet zo snel kunnen stoppen als u.

Zorg dat u zichtbaar bent voor anderen. Zorg voordat u begint dat uw lichten aan zijn en naar behoren werken. Geef met uw richtingaanwijzers aan wat u van plan bent en zorg dat de richtingaanwijzers na uw manoeuvre terug uit zijn. Ze aanlaten kan andere weggebruikers in verwarring brengen. Rijd zo weinig mogelijk in de dode hoek.

Rij op een trail altijd aan de juiste kant - volgens de landelijke wet- en regelgeving - om botsingen te voorkomen, vooral wanneer het zicht beperkt is (bijv. voor een heuveltop of bocht). Ga er nooit van uit dat er geen andere gebruikers op het trail aanwezig zijn. Wees extra voorzichtig wanneer u van het trail af gaat.

## **Rijgedrag**

Overschrijd nooit uw eigen grenzen en stuurvaardigheid en gebruik de motorfiets uitsluitend conform het bedoelde gebruik. Rijd niet agressief, zigzag niet tussen rijbanen of het verkeer.



Het maken van sprongen kan gevaarlijke situaties opleveren. Dit vereist ervaring en mag alleen in een bekende, gecontroleerde omgeving. Maak nooit sprongen op een trail. Controleverlies kan leiden tot een botsing met rotsen, bomen of een andere gebruiker.

## Racen

Een overmatige snelheid en roekeloos rijden kan dodelijk zijn. Volg de geldende maximumsnelheden die gelden voor de weg of het trail waar u rijdt. Zorg dat u bekend bent met de lokale regels. Rijd steeds met een snelheid die geschikt is voor de wegomstandigheden, de weersomstandigheden en uw eigen rijvaardigheden. In veel gevallen kunt u als u te hard rijdt niet of niet snel genoeg reageren op onverwachte situaties.

## Wegomstandigheden en gevaren

### Oppervlakken met weinig tractie

De grip van de banden op het wegdek beperkt het maximale remvermogen en de tractie van de motorfiets. Zelfs met ABS en MTC, neemt uw remafstand toe:

- op een ondergrond met slechte tractie (zoals bladeren, olie, zand, modder, grind, sneeuw, nat wegdek enz.)
- als u niet de aanbevolen bandenspanning aanhoudt, of
- als het bandenprofiel verslechterd is.

Wees extra voorzichtig en verlaag uw snelheid op oppervlakken met slechte tractie, zoals modder, zand, grind, nat wegdek of bladeren.

Als uw banden de grip op het wegdek verliezen, zelfs met ABS of MTC, kunt u de controle over het voertuig verliezen.

Als een wegoppervlak geheel of gedeeltelijk is bedekt met ijs, sneeuw of smeltende sneeuw krijgt het voertuig onvoldoende grip om de controle over het stuur te bewaren. Rijd niet op ijs, sneeuw of smeltende sneeuw.

### **OPMERKING**

De grip van de voertuigbanden neemt af als de temperatuur lager is dan 10 °C (50 °F).

Dit voertuig is niet geschikt voor offroad-gebruik. Gebruik het voertuig steeds op goed onderhouden wegen. Gebruik het voertuig op geen enkel ander terrein.

De selectie van de juiste voertuigrijmodus kan helpen om de reactie van het voertuig aan te passen aan de wegomstandigheden. Zie voor meer informatie.

---

## Nat wegdek

### Water

#### WAARSCHUWING

Uw voertuig is ontworpen om natte omstandigheden te weerstaan, inclusief regen of plassen. Langdurige onderdempeling (overstromingen, zout water) van het voertuig kan echter schade veroorzaken of het voertuig tijdelijk onbruikbaar maken. Stop het gebruik van het voertuig als het ondergedompeld is. Laat het voertuig voor de volgende rit inspecteren door een BRP-dealer. Neem onmiddellijk contact op met de lokale nooddiensten voor hulp bij rook of brand.

Normaal hebt u op een wegdek dat vochtig of nat is voldoende tractie om de controle over het stuur te behouden, zolang er geen laag water op het wegdek ligt (zoals bij plassen of water dat over de weg stroomt). Aquaplaning is een risico als u te snel rijdt terwijl er zich een waterlaag op de weg begint te vormen. In dieper water is het risico op aquaplaning groter. Let op het opspattende water van andere voertuigen die door water rijden om een idee te krijgen van hoe diep het water is.

Bij aquaplaning gaan één of meer wielen op een laag water omhoog, zodat die het contact met de weg verliezen. Bij aquaplaning krijgen de wielen niet de tractie die vereist is om de controle over het voertuig te behouden. U kunt de controle over het voertuig verliezen en gaan slippen. ABS of MTC kunnen u dan niet helpen.

Vermijd grote waterplassen of stromend water, en rijd trager of ga aan de kant staan bij zware regen. Vertraag vooraf zoveel mogelijk als u door water moet.

In het midden van een rijvak kan het bijzonder glad zijn als het pas is begonnen regenen, omdat olie en stof zich daar met het water vermengen. Als het wat langer heeft geregend, kan het water op een versleten wegdek in groeven samenstromen. Vermijd die twee zones met weinig tractie.

Test uw remmen als u door water hebt gereden. Rem eventueel meerdere keren om de remblokjes te laten drogen door wrijving.

Met goed onderhouden banden loop u minder risico op aquaplaning. Houd steeds de aanbevolen bandspanning aan.

Zie [Bandenspanning, page 4-18](#) en [Technische specificaties, page 6-2](#).

Vervang banden waarop de maximale loopvlakslijtage-indicator zichtbaar is om het risico op aquaplaning zo klein mogelijk te houden.

## Hellingen

De elektrische motor van deze elektrische motorfiets is verbonden met het achterwiel, maar wrijving van de elektrische motor houdt het voertuig niet op zijn plaats.

Als u stilstaat, kan het voertuig gaan rollen. Houd de remhendel/ het rempedaal ingedrukt als u op een helling stilstaat. Om op een helling te starten, houdt u de remhendel en/of het rempedaal ingedrukt terwijl u gas geeft. Laat de rem(men) los wanneer u de respons van de gashendel voelt.

## Obstakels, gaten en bulten

Probeer zo weinig mogelijk over obstakels, gaten en bulten te rijden. Als u er toch over moet rijden, vertraag dan zoveel mogelijk van tevoren en laat de rem los terwijl u eroverheen gaat.

Nader bij spoorwegovergangen het spoor altijd zo recht mogelijk om de kans op slippen te verkleinen.

Benader brede obstakels of hobbels zo recht mogelijk, indien mogelijk. Bestuurders staan best even op de voetsteunen en absorberen de schok met de benen als er over een obstakel, bult of gat wordt gereden.

Als u over smallere obstakels, hobbels of gaten rijdt, houd dan het stuur stevig vast en zorg ervoor dat u niet per ongeluk het gaspedaal indrukt. Blijf altijd alert om bij te sturen als dat nodig is.

Als u op een te groot obstakel, bult of gat rijdt, kan het voertuig opspringen en op u botsen, kunt u eraf vliegen, er de controle over verliezen of kan het gaan tollen of omslaan.

Als u niet tijdig helemaal tot stilstand kunt komen om een obstakel te vermijden, kunt u uitwijken.

### VOORZICHTIG

We adviseren u niet tegelijkertijd te sturen en remmen. Rem bij voorkeur wanneer het voertuig weer verticaal staat. Als de rem wordt gebruikt tijdens een stuurmanoeuvre kan het voertuig kan makkelijk slippen of vallen.

Als u onderweg een groot dier tegenkomt, bijvoorbeeld een hert, stopt u er best voor en wacht tot het dier weggaat, of rijdt u er langzaam voorbij.

## Bij ongevallen

Neem, afhankelijk van de ernst van de situatie, voorzorgsmaatregelen indien de hoogspanningsonderdelen beschadigd zijn, waardoor een risico op elektrische schokken en/of brand ontstaat.

Elektrische voertuigen van BRP zijn voorzien van een bewakingssysteem dat aangeeft of het hoogspanningssysteem defect is. Dit wordt met verklikkerpictogrammen en waarschuwingen zichtbaar gemaakt op het multifunctionele display.

- Blijf alert op tekenen van brand in een lithiumaccu, zoals rook, een knallend/sissend geluid of een brandlucht die afkomstig is van de hoogspanningsaccu.
- Vermijd onnodige positioneringshandelingen van het voertuig.

Draai het contact uit en laat het voertuig afkoelen (multifunctionele display gaat uit).

Als het noodzakelijk is om de motorfiets op te tillen, doe dit dan alleen aan de handgrepen van het stuur.

Inspecteer zichtbare hoogspanningsonderdelen, zoals de deksels van de hoogspanningsaccu onder meer op deuken of scheuren, en hoogspanningskabels op scheuren of kpen.

### GEVAAR

Voorkom contact met hoogspanning. Dit kan ernstig tot dodelijk letsel veroorzaken.

Als er zichtbare schade is, zijn de hoogspanningsonderdelen wellicht beschadigd. Manipuleer het voertuig niet. Neem contact op met de plaatselijke hulpdienst voor onmiddellijke hulp. Zie [Noodmelding, page 2-20](#).

Als er geen uitwendige schade aan de hoogspanningsonderdelen zichtbaar is, schakelt u de sleutel aan.

Als er foutcodes of meldingen op de multifunctionele display worden weergegeven, draait u de sleutel weer uit en neemt u contact op met een erkende BRP-dealer. Zie [Noodmelding, page 2-20](#).

Ga door met het volgende als er geen codes of berichten worden weergegeven.

Zie [Onderhoudsprocedures, page 4-8](#) en inspecteer het volgende.

- Controleer het koelvloeistofpeil regelmatig en vul bij indien nodig. Zie [Koelvloeistofpeil controleren, page 4-13](#) en [Koelvloeistof bijvullen, page 4-13](#). Rijd niet met uw voertuig als er een lek is. Het hoogspanningssysteem vereist een goed werkend koelsysteem.
- Inspecteer het voertuig voor u vertrekt. Zie [Controle voor het vertrek, page 2-39](#).

Het voertuig moet zo snel mogelijk door een erkende BRP-dealer worden geïnspecteerd en indien nodig door een erkende BRP-dealer worden gerepareerd. Het voertuig in elk geval buiten parkeren/stallen totdat de inspectie is voltooid.

### WAARSCHUWING

Ga er altijd van uit dat het hoogspanningssysteem van een beschadigd voertuig niet werkt. De hoogspanningsonderdelen van het voertuig mogen alleen worden onderhouden door een erkende servicemonteur. Verander niets aan de hoogspanningsonderdelen.

### WAARSCHUWING

Neem onmiddellijk contact op met de lokale nooddiensten voor hulp bij rook of brand.

## Gekanteld voertuig

De motorfiets is uitgerust met een kantelpositiesensor (TOPS). Deze sensor detecteert of het voertuig op zijn kant ligt en activeert de kantelfunctie.

Wanneer de kantelfunctie actief is:

1. Het aandrijfsysteem is uitgeschakeld en kan niet worden ingeschakeld;
2. De noodknipperlichten zijn ingeschakeld (richtingaanwijzers knipperen);
3. Het bericht "Voertuig gekanteld" wordt weergegeven op de multifunctionele display;
4. Het verklikkerlampje Storing aandrijfsysteem knippert.

Inspecteer zichtbare hoogspanningsonderdelen, zoals de deksels van de hoogspanningsaccu onder meer op deuken of scheuren, en hoogspanningskabels op scheuren of kpen.

### GEVAAR

Voorkom contact met hoogspanning. Dit kan ernstig tot dodelijk letsel veroorzaken. Als er zichtbare schade is, zijn de hoogspanningsonderdelen wellicht beschadigd. Manipuleer het voertuig niet. Neem contact op met de plaatselijke hulpdienst voor onmiddellijke hulp. Zie [Noodmelding, page 2-20](#).

Als er geen schade zichtbaar is, zet u het voertuig weer op zijn wielen, klapt u de zijstandaard uit en schakelt u de kantelfunctie uit.

Schakel de kantelfunctie uit door de motorfiets rechtop te zetten en de sleutelschakelaar eerst in de stand uit en vervolgens in de stand aan te zetten.

Als er foutcodes of meldingen op de multifunctionele display worden weergegeven, draait u de sleutel weer uit en neemt u contact op met een erkende BRP-dealer. Zie [Noodmelding, page 2-20](#).

Ga door met het volgende als er geen codes of berichten worden weergegeven.

Zie het hoofdstuk [Onderhoudsprocedures, page 4-8](#) en inspecteer het volgende.

- Inspecteer het voertuig voor u vertrekt. Zie [Checklist voor het vertrek, page 2-39](#).
- Controleer het koelvloeistofpeil regelmatig en vul bij indien nodig. Rijd niet met uw voertuig als er een lek is. Het hoogspanningssysteem vereist een goed werkend koelsysteem.

Wanneer het voertuig is omgeslagen, moet het door een erkende BRP dealer worden geïnspecteerd.

## Kapotte banden

Als u plots een kapotte band of klapband krijgt, houd het stuur dan stevig vast, verminder geleidelijk vaart en stuur voorzichtig naar een veilige plek om tot stilstand te komen. Vermijd hard remmen of scherp draaien.

Als u de controle over het voertuig verlies en het voertuig omvalt, raadpleegt u [Noodmelding, page 2-20](#) of [Gekanteld voertuig, page 2-19](#). Als het voertuig veilig kan worden verplaatst, moet het naar een erkende BRP-dealer worden vervoerd voor een inspectie en het vervangen van de band. Zie .

## Noodmelding

Elektrische voertuigen van BRP zijn voor uw veiligheid uitgerust met veiligheidsvoorzieningen. Indien er een incident, ongeluk of onderdompeling in water plaatsvindt, is het noodzakelijk om extra voorzorgsmaatregelen te nemen om uzelf te beschermen tegen de hoogspanningsgevaaren die het gevolg zijn van schade aan de binnen- of de buitenkant van hoogspanningsonderdelen.

Stop in een dergelijke situatie het gebruik van het voertuig. Laat het voertuig voor de volgende rit inspecteren door een BRP-dealer. Neem contact op met de plaatselijke hulpdienst voor onmiddellijke hulp.

### GEVAAR

De lithium-ion hoogspanningsaandrijfacu of hoogspanningsonderdelen kunnen een elektrische schok en/of brand veroorzaken als ze beschadigd raken. Koppel blootliggende verbindingen en/of beschadigde onderdelen niet af en raak ze niet aan met de blote handen, niet-geïsoleerde gereedschappen of andere metalen voorwerpen. Voorkom contact met hoogspanning. Dit kan ernstig tot dodelijk letsel veroorzaken.

Een beschadigde lithium-ion hoogspanningsaccu kan elektrolyt lekken en/of ontvlambaar gas genereren. Contact met elektrolyt veroorzaakt ernstig letsel. Spoel het getroffen gebied met water en raadpleeg onmiddellijk een arts.

Het hoogspanningssysteem van het voertuig moet worden uitgeschakeld met behulp van de afsluitlocaties van de First Responder Cut Loop (FRCL). Deze zijn bereikbaar door de bestuurdersstoel of het onderste carrosseriepaneel aan weerszijden van de motorfiets te verwijderen. Zie [Veiligheidsetiketten, page 2-28](#).

Het gebruik van de FRCL is voorbehouden aan het personeel van de eerste hulpdiensten. De elektrische motorfiets mag alleen worden opgetild of in positie worden gebracht door personeel dat hiervoor goed is opgeleid en uitgerust en weet dat het voertuig een risico op hoogspanningsgevaar met zich meebrengt.

Aanvullende informatie is te vinden in de *Noodmeldingengids*. Deze is beschikbaar op dit adres:

- [operatorsguides.brp.com](http://operatorsguides.brp.com)

## VOERTUIG TRANSPORTEREN

### GEVAAR

Voorkom contact met hoogspanning. Dit kan ernstig tot dodelijk letsel veroorzaken. Als het voertuig bij een ongeval betrokken is geweest, zijn de hoogspanningsonderdelen wellicht beschadigd.

Probeer het voertuig nog niet op een aanhanger of sleepwagen te zetten. Sleep het voertuig niet met een snelheid die het achterwiel doet bewegen. Neem contact op met de lokale nooddienst voor onmiddellijke hulp. Zie [Noodmelding, page 2-20](#).

Als uw voertuig moet worden vervoerd, moet deze op een dieplader of een aanhangwagen met een vlak laadbed van de juiste grootte en het juiste vermogen worden geladen om beweging van het achterwiel te voorkomen.

### WAARSCHUWING

Zorg dat alle stoelen, accessoires en lading goed vastzitten, of verwijder ze om te voorkomen dat ze op de weg vallen en een gevaar vormen voor achteropkomende voertuigen.

### WAARSCHUWING

Vervoer het voertuig niet met de rijrichting naar achteren. Als het voertuig met de rijrichting naar achteren wordt vervoerd, kan de rijwind de windschermen beschadigen of zelfs verlies van het windscherm veroorzaken.

De elektrische motor van het voertuig is mechanisch verbonden met het achterwiel en kan elektriciteit opwekken wanneer het ronddraait.

#### MERK OP

Dit voertuig is voorzien van een elektrische motor die spanning kan genereren door te worden geroteerd. Als het contact op UIT staat of de hoogspanningsaccu leeg is, kan er verdere schade aan de motor of de omvormer ontstaan als het achterwiel wordt gedraaid.

Als het voertuig op UIT staat, vermijd trekken, duwen of slepen van het voertuig met als doel het achterwiel te laten draaien. Indien nodig, kan het voertuig tijdelijk worden verplaatst met een snelheid van maximaal 10 km/u (6 mph).

Het voertuig moet rechtop worden vastgezet wanneer het wordt opgetild of in een bepaalde positie wordt gebracht. Gebruik nooit metalen of geleidende onderdelen om het voertuig op te tillen, in een bepaalde positie te brengen of vast te zetten.

Wanneer u een sleep- of transportdienst contacteert, vraag dan zeker of ze een aanhangwagen met een vlak laadbed, een laadplatform of een verstelbare laadbrug om het voertuig veilig op te tillen, spanbanden en wielblokken voor motorfietsen hebben. Zorg ervoor dat het voertuig correct wordt getransporteerd volgens de instructies in dit hoofdstuk.

#### MERK OP

Vermijd kettingen om het voertuig mee vast te binden — die kunnen de laklaag of de plastic componenten beschadigen.

Om het voertuig te laden voor transport gaat u als volgt te werk:

1. Zet stopschakelaar in de stopstand.
2. Trek de sleutel uit het contactslot.
3. Breng een riem aan rond de buitenbuizen van de voorvork, tussen de onderste en bovenste driehoeksklem.

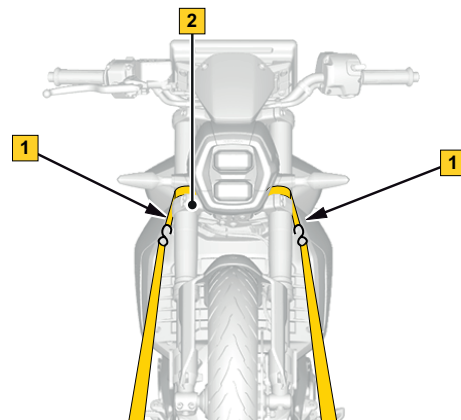

#### typisch

1. Riem
2. Onderste kroonplaat

4. Bevestig de riemen aan de lierkabel. Gebruik waar mogelijk kettingen of extra riemen om de riemen als hieronder



aangegeven mee aan de lierkabel te bevestigen om schade aan het spatbord te vermijden.

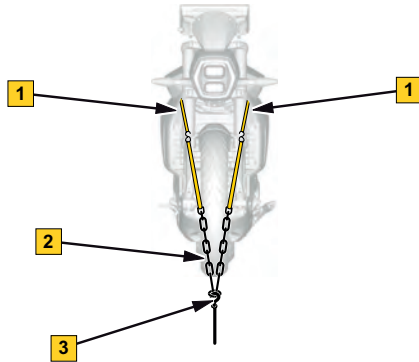

### typisch

1. Riem rond de kroonplaat van de voorophanging
2. Kettingen of banden
3. Lierkabel

5. Trek het voertuig met de lier op de aanhangwagen. Het voorwiel moet worden vastgezet in een wielblok voor motorfietsen.

### OPMERKING:

Als het voertuig moet worden geduwd, doe dat dan alleen langs de linkerkant zodat u indien nodig bij de zijstandaard kunt en uw rechterhand op de remhendel houden om het voertuig te stoppen wanneer dat nodig is.

6. Maak de riemen aan de voorkant aan het vlakke laadbed vast met spanbanden. Zorg ervoor dat de voorvork lichtjes wordt samengedrukt wanneer u de riemen vastmaakt. Dit voorkomt dat de riemen losraken of te los blijken tijdens het transport.

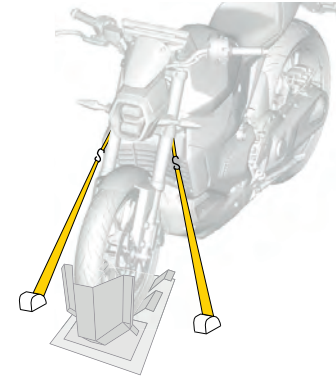

7. Voer alleen een bevestigingsriem door de binnenkant van de velg van het achterwiel. Haal de spanband niet over de swingarm en zet het voertuig niet vast door de banden door de spaken te halen.

### MERK OP

Haal de spanband niet over de swingarm en zet het voertuig niet vast door de banden door de spaken te halen. Dit kan het voertuig beschadigen.

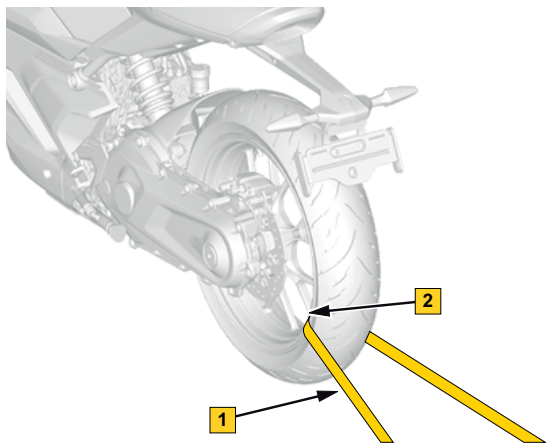

### Bevestiging van het achterwiel - typisch

1. Bevestigingsriem
2. **UITSLUITEND** door de velg van het achterwiel.

8. Maak de bevestigingsband van het achterwiel met behulp van een ratelsleutel stevig vast aan de achterkant van het vlakke laadbed.

9. Zorg ervoor dat beide banden rondom de buitenbuizen van de vork stevig aan het vlakke laadbed zijn bevestigd.

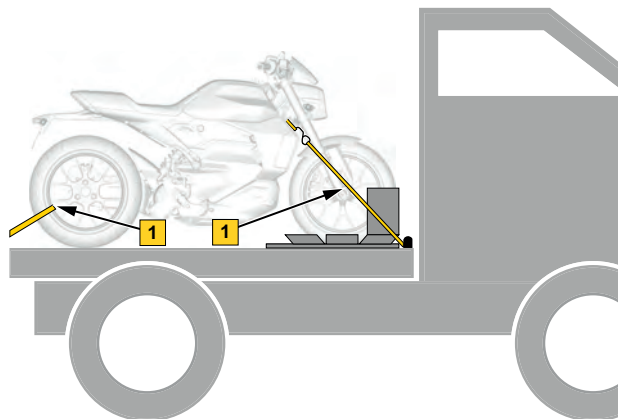

### typisch - voertuig naar sleepvoertuig gericht

1. Voor- en achterwielen stevig bevestigd op het vlakke laadbed.

## **VEILIGHEIDSINFORMATIE OVER HET VOERTUIG**

Dit voertuig is bij zijn levering voorzien van etiketten en labels met belangrijke veiligheidsinformatie.

Iedereen die met dit voertuig wil rijden dient deze informatie over het voertuig te lezen en te begrijpen voor hij vertrekt.

In geval van tegenstrijdigheid tussen deze handleiding en het voertuig, hebben de veiligheidslabels op het voertuig voorrang boven de labels in deze handleiding.

### **Belangrijk veiligheidsbericht voor het rijden**

Telkens wanneer het voertuig startklaar is, wordt een belangrijk veiligheidsbericht weergegeven op de multifunctionele display.

Lees het bericht zorgvuldig door en begrijp het.

Scroll met uw vinger over het scherm om het volledige bericht te zien.

#### **WAARSCHUWING**

Deze elektrische motorfiets van Can-Am is een bijzonder type vervoermiddel. Het vereist speciale ervaring en kennis. Lees de gebruikershandleiding. Volg een opleiding, oefen en maak u vertrouwd met de bedieningselementen en zorg dat u in het bezit bent van het juiste rijbewijs.

Draag een helm, oogbescherming en beschermende kleding.

Ken de limieten die voor de verschillende wegen gelden. Rijd niet op ijs of sneeuw. Vermijd plassen en stromend water.

Dit type voertuig kan hydroplaneren op water en slippen op kiezel-, aarde- en zandwegen. Kunt u deze wegtoestanden niet vermijden, rijd dan traag.

Vergeet niet: Elektrische voertuigen zijn geluidsarm. Controleer altijd of de omgeving vrij is voordat u wegrijdt. Omstanders zijn zich mogelijk niet bewust van uw aanwezigheid.

Het regeneratief remmen verschilt afhankelijk van de temperatuur van de voedingseenheid en het laadniveau. Wees te allen tijde voorbereid om te remmen. Draai de gashendel naar achteren (van u af) om het voertuig te activeren.

## Loshangend label veiligheid

### ▲ WAARSCHUWING

Deze elektrische Can-Am motorfiets is anders dan andere voertuigen. Het vereist speciale ervaring en kennis.

Lees de gebruikershandleiding. Volg een trainingscursus, oefen, raak voldoende bekend met de bedieningen en haal een rijbewijs.

Draag een helm, oogbescherming en geschikte beschermende kleding.

Ken de limieten die voor de verschillende wegen gelden.

Rijd niet op ijs of sneeuw. Vermijd plassen en stromend water. Dit type voertuig kan hydroplaneren op water en slippen op kiezel-, aarde- en zandwegen. Kunt u deze wegtoestanden niet vermijden, rijd dan traag.

#### Vergeet niet:

Elektrische voertuigen genereren lage geluidsniveaus. • Zorg ervoor dat de omgeving vrij is en veilig voordat u het voertuig in beweging zet. Omstanders zijn zich mogelijk niet bewust van uw aanwezigheid. Regeneratief remmen kan fluctueren afhankelijk van de voedingseenheid en het laadniveau. Wees altijd bereid om te remmen.

Dit label mag alleen worden verwijderd door de klant.

10071\_NL

### ▲ AVERTISSEMENT

Cette motocyclette électrique Can-Am est différente des autres véhicules. Elle exige des compétences et des connaissances particulières.

Lisez le guide du conducteur. Suivez une formation, exercez vous, apprenez à maîtriser les commandes et obtenez le permis approprié.

Portez un casque, une protection pour les yeux et des vêtements appropriés.

Apprenez à connaître les limites dans différentes conditions routières. Ne conduisez pas sur la glace ou la neige. Évitez les flaques et les ruissellements d'eau. Ce type de véhicule peut faire de l'aquaplanage sur les chaussées détrempées et dérapier sur les routes couvertes de gravier, de terre ou de sable. Si vous devez conduire dans ces conditions, ralentissez.

#### Gardez toujours à l'esprit:

Les véhicules électriques génèrent un faible niveau de bruit. Assurez-vous de vérifier l'environnement autour du véhicule avant de vous déplacer. Les passants pourraient ne pas être avertis de votre présence. Le freinage régénératif variera en fonction de la température et du niveau de charge du groupe motopropulseur. Soyez prêt à utiliser les freins en tout temps.

Cette étiquette ne peut être retirée que par le client.

10071\_NL



## Loshangend label conformiteit

### Waarschuwing conform California Proposition 65

**⚠ WAARSCHUWING:** Bij het bedienen, repareren en onderhouden van een passagiersvoertuig of een off-road motorfiets kunt u worden blootgesteld aan chemicaliën, waaronder uitlaatgas, koolmonoxide, ftalaten, en lood, waarvan in de Staat Californië bekend is dat ze kanker en aangeboren afwijkingen en andere risico's m.b.t. de voortplanting veroorzaken. Om de blootstelling te beperken dient u inademing van uitlaatgas te vermijden, de motor niet stationair te laten draaien, tenzij dat nodig is, uw auto in een goed geventileerde ruimte te onderhouden en handschoenen te dragen of uw handen tijdens onderhoud van uw auto regelmatig te wassen. Ga voor meer informatie naar [www.P65Warnings.ca.gov/passenger-vehicle](http://www.P65Warnings.ca.gov/passenger-vehicle).

**⚠ WAARSCHUWING:** Accupolen, aansluitingen en bijbehorende accessoires scheiden chemicaliën af, waarvan de staat Californië weet dat deze kanker, geboortefwijkingen of ander reproductief letsel kunnen veroorzaken. Om de blootstelling te beperken dient u handschoenen te dragen of uw handen tijdens onderhoud van dit voertuig regelmatig te wassen. Ga voor meer informatie naar [www.P65Warnings.ca.gov](http://www.P65Warnings.ca.gov)

12093\_NL

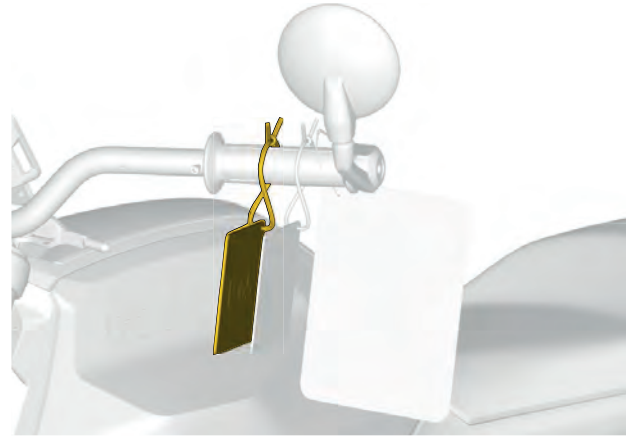

## Veiligheidsetiketten

De volgende labels bevinden zich op uw voertuig en moeten als vaste onderdelen van het voertuig worden beschouwd. Als ze ontbreken of beschadigd zijn, kunnen ze kosteloos worden vervangen. Ga naar een erkende dealer van BRP.



WAARSCHUWINGSLABEL PASSAGIER

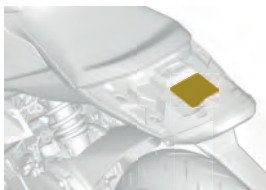

Accessoiresteun



Label met instructies voor het opladen - Modellen voor Canada en VS



Klepje van laadpoort



Label elektrische schok



Label hoogspanning

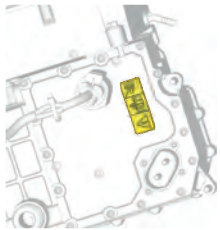

Omvormer

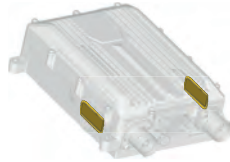

Lader aan boord

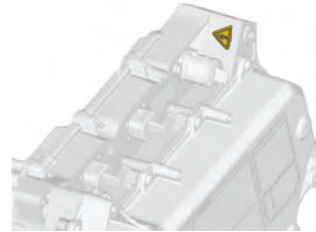

Hoogspanningsaccu



E-motor

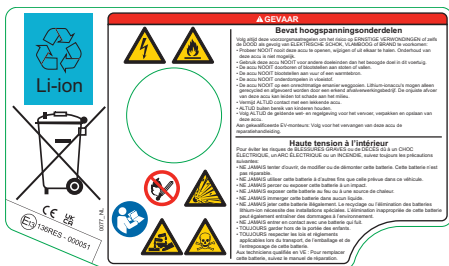

Gevarenlabel hoogspanningsaccu

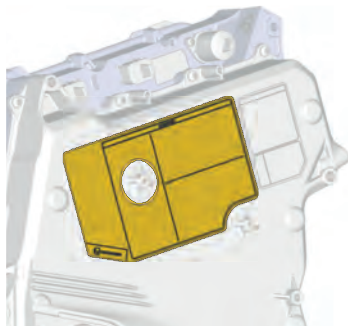

Hoogspanningsaccu

## Labeltekst

### GEVAAR

#### Hoogspanningsonderdelen binnenin

Volg altijd deze voorzorgsmaatregelen om het risico op ernstig of dodelijk letsel als gevolg van een elektrische schok, vlambogen of brand te voorkomen:

Probeer **NOOIT** deze accu te openen, aan te passen of uit elkaar te halen. Deze accu kan niet worden onderhouden.

Gebruik deze accu **NOOIT** voor een ander doel dan waarvoor hij bedoeld is in dit voertuig.

Maak **NOOIT** gaten in deze accu en stel deze accu **NOOIT** bloot aan schokken.

Stel deze accu **NOOIT** bloot aan vuur of een warmtebron.

Dompel deze accu **NOOIT** onder in een vloeistof.

Gooi deze accu **NOOIT** op onwettige wijze weg. Voor het recyclen of weggooien van lithium-ionaccu's zijn speciale voorzieningen nodig. Onjuiste verwijdering van deze accu kan ook leiden tot schade aan het milieu.

Kom **NOOIT** in contact met een lekkende accu.

**ALTIJD** buiten bereik van kinderen houden.

Volg **ALTIJD** de van toepassing zijnde wet- en regelgeving bij het vervoeren, verpakken en opslaan van deze accu.

Voor gekwalificeerde EV-monteurs: Volg de reparatiehandleiding voor het vervangen van deze accu.





**Waarschuwinglabel  
hoogspanning**

## Labeltekst

**WAARSCHUWING**

V voorkom elektrische schokken die kunnen leiden tot ernstig of dodelijk letsel door:

het hoogspanningssysteem (HV) **NOOIT** zelf te onderhouden. Voor het hoogspanningssysteem zijn speciale gereedschappen, geschikte PBM en een opleiding vereist. Het hoogspanningssysteem mag alleen

**2**



**Hoogspanningsaccu**



**Hoogspanningsaccu**

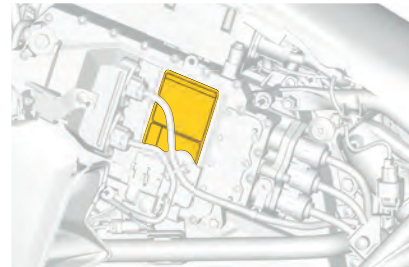

**Omvormer**

---

worden onderhouden door een  
gekwalificeerde monteur van Bombardier  
Recreational Products.

## Cut-loop hulpverleners (FRCL)

Het label toont de kabel die moet worden afgekoppeld om het hoogspanningssysteem uit te schakelen tijdens een noodgeval. Het gebruik van de FRCL is voorbehouden aan het personeel van de eerste hulpdiensten.



2

### FRCL-label

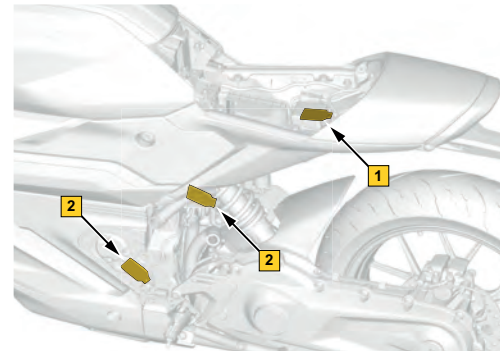

1. Opbergvak bestuurderszitting
2. Zijden (links, rechts) van de hoogspanningsaccu



**Dop koelvloeistofreservoir**

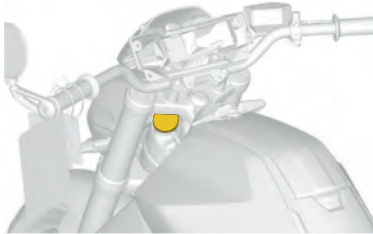

**Koelvloeistofreservoir**



**Vloeistof voorrem**

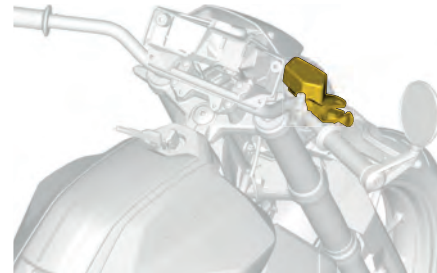

**Vloeistofreservoir voorrem**



Vloeistof achterrem

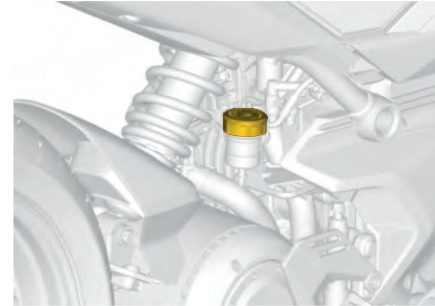

Voeistofreservoirs achterrem

## Technische informatie – Hangtag



### BLIJF VERBODEN MET ANDERE CAN-AM MOTORFIETSEN

Bekijk de recentste voertuiginformatie rechtstreeks op uw telefoon

- ACCUPANNING
- GESCHIKT RESTEREND BEREIK
- GESCHAPTE TIJD TOT VOLLEDIG OPLADEN
- LOCATE WAN VOERTUIG

#### EERSTE RIT

- 1 Download de BRP GO! app
- 2 Creëer uw BRP GO! account
- 3 Stel nauwkeurige locatiebepaling toe in de app
- 4 Voeg uw voertuig toe aan uw account  
Ga naar 'Mijn profiel' > Voertuig toevoegen
- 5 Koppel uw telefoon aan het voertuig via Bluetooth

#### ELKE RIT

- 1 Open BRP GO! op uw telefoon  
Zorg ervoor dat de internettoegang op uw telefoon aan uw voertuig is gekoppeld
- 2 Rijden maar
- 3 Controleer de recentste informatie over uw voertuig  
Ga naar 'Mijn profiel' > Mijn voertuigen



SCAN OM BRP GO! TE DOWNLOADEN



### HAAL HET MEESTE UIT UW 10,25 INCH DISPLAY

#### APPLE CARPLAY

Gebruik uw favoriete apps op het voertuigdisplay

- 1 Koppel uw headset aan het voertuig via Bluetooth
- 2 Sluit uw iPhone via de USB-kabel aan op uw voertuig
- 3 Open de Apple CarPlay applet
- 4 Geniet van uw favoriete apps (Google Maps, Spotify en meer)

#### BEDIENINGSMODULE STUUR

Bedien gemakkelijk de applets en ritinstellingen terwijl u onderweg bent

#### APPLET SWITCHER

Schakel tussen uw favoriete applets



#### RIJ-INSTELLINGEN

Stel de voertuigdynamiek af op basis van uw persoonlijke rijstijl



#### STEMASSISTENT

Krijg hands-free hulp van Siri of Google Assistent



SCAN OM MEER TE WETEN TE KOMEN OVER HET 10,25 DISPLAY



704910482\_NL

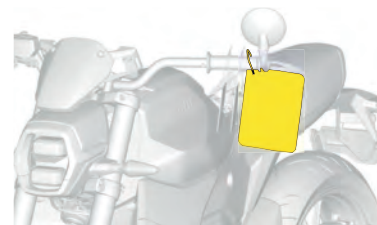

## Hangtag van multifunctionele display

Voertuiginformatielabels

VERVAARDIGD DOOR / FABRIQUÉ PAR: BOMBARDIER RECREATIONAL PRODUCTS Inc.

GVWR / PNBV:

BAND / PNEU	GAWR / PNBE	BANDENMAAT / DIM. PNEU	VELGMAAT / DIM. JANTE	KOUDE BANDENSPIJNING / PRESSION DE GONFL À FROID
VOOR / AV	<input type="text" value="kg"/>	<input type="text"/>	<input type="text"/>	<input type="text" value="kPa"/>
ACHTER / AR	<input type="text" value="kg"/>	<input type="text"/>	<input type="text"/>	<input type="text" value="kPa"/>

Bandeninformatielabel

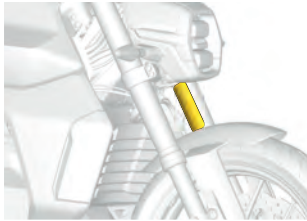

Voorvorken

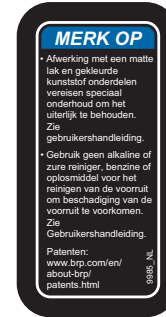

Kennisgevingslabel voertuigonderhoud

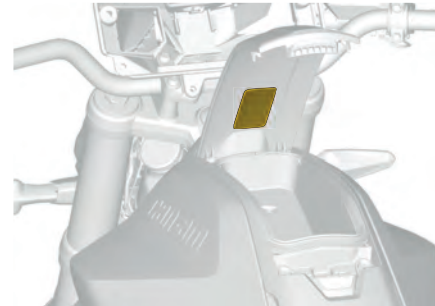

Handschoenvak

---

## VEILIGHEIDSGEBREKEN MELDEN

Uw veiligheid is voor Bombardier Recreational Products Inc. (BRP) van het grootste belang. Neem met al uw bedenkingen onmiddellijk contact op met de klantendienst van BRP.

Als u denkt dat uw voertuig een gebrek vertoont dat tot een ongeval, letsel of de dood zou kunnen leiden, moet u daarvan onmiddellijk de volgende instanties en ook Bombardier Recreational Products Inc. op de hoogte brengen:

- In de VS, de National Highway Traffic Safety Administration (NHTSA)
- In Canada, Transport Canada
- In andere landen van de wereld, de bevoegde instanties.

Als één van deze instanties meer dergelijke klachten ontvangt, kan het een onderzoek instellen en als het tot de conclusie komt dat een groep voertuigen een veiligheidsgebrek vertoont, kan het een terugname- en herstelcampagne bevelen.

Deze instanties komen echter niet tussen bij individuele problemen tussen u, uw dealer of Bombardier Recreational Products Inc.

### Contact opnemen met NHTSA:



888-327-4236



1 800-424-9153



National Highway Traffic Safety Administration  
1200 New Jersey Avenue, SE  
Washington, DC 20590



[www.safercar.gov](http://www.safercar.gov)

### Contact opnemen met Transport Canada:



819-994-3328 (Gatineau-Ottawa regio of internationaal)  
Gratis nummer: 1 800-333-0510 (in Canada)



Transport Canada - ASFAD  
330 Sparks Street  
Ottawa, ON  
K1A 0N5



<https://www.tc.gc.ca/recalls>



## INSPECTIE VOOR HET VERTREK

### Checklist voor het vertrek

We raden u aan uw voertuig periodiek aan een inspectie te onderwerpen en het onderhoudsschema van uw voertuig te volgen. Hoewel het niet vereist is, wordt het aanbevolen dat de voorseizoensvoorbereiding van uw voertuig door een erkende Can-Am On-Road dealer wordt uitgevoerd. Elk bezoek is voor u dealer een uitstekende mogelijkheid om na te gaan of uw voertuig onder een garantiecampagne valt of dat er toepasselijke software-updates zijn. We raden u tevens aan uw erkende Can-Am On-Road op tijd te bezoeken als u van een terugroepactie hoort.

#### GEVAAR

Risico op ERNSTIG of DODELIJK LETSEL als gevolg van een ELEKTRISCHE SCHOK, VLAMBOGEN of brand BRAND.  
Het hoogspanningsaandrijfsysteem van het voertuig is een zelfstandig systeem.

- Verander niets aan de hoogspanningsonderdelen.
- De veiligheid van de gebruiker is gewaarborgd zolang de hoogspanningsonderdelen niet worden gemanipuleerd en/of gewijzigd terwijl het voertuig is ingeschakeld.
- BRP adviseert ten zeerste om werkzaamheden aan het hoogspanningsaandrijfsysteem uit te laten voeren door een erkend BRP-dealer.

### WAARSCHUWING

Vermijd bij het uitvoeren van inspecties, onderhoudswerkzaamheden of afstellingsprocedures elektrische schokken die kunnen leiden tot ernstig of dodelijk letsel.

- Procedures die niet in de volgende hoofdstukken worden beschreven, vereisen speciaal gereedschap en grondige kennis van de betreffende technologie.
- Voer geen werkzaamheden uit die afwijken van de werkzaamheden in deze gebruikershandleiding.
- Voer inspecties, onderhouds- en/of afstellingswerkzaamheden die in de volgende hoofdstukken worden beschreven altijd uit met de laadkabel van het voertuig losgekoppeld, de stopschakelaar in de stand OFF en de autosleutel verwijderd, tenzij anders vermeld.
- Het gebruik van persoonlijke beschermingsmiddelen (PBM), zoals een veiligheidsbril en veiligheidsschoenen, wordt aanbevolen.

### WAARSCHUWING

Voer vóór iedere rit een controle vóór gebruik uit om mogelijke problemen met de werking op te sporen. De controle vóór gebruik kan u helpen om slijtage en aantasting op te volgen voordat ze problematisch worden. Corrigeer alle problemen die u ontdekt om het risico op een panne of ongeval te vermijden. Raadpleeg desgevallend een erkende Can-Am On-Road dealer.

### Inspecteer het volgende voordat u het voertuig start:

<i>Stuk</i>	<i>Werkwijze</i>	
Gewicht	Zorg ervoor dat de totale belasting op het voertuig (inclusief bestuurder, passagier, lading en extra accessoires) niet hoger is dan de aanbevolen belasting zoals aangegeven in <a href="#">Technische specificaties, page 6-2</a> .	
Accessoires	Verzekert u ervan dat de accessoires goed vastzitten op de motorfiets.	
Handschoenvak en alle onderhoudsdeksels	Trekken om te zien of het goed vastzit. Zie <a href="#">Handschoenvak, page 3-32</a> .	

<b>Stuk</b>	<b>Werkwijze</b>	
Stuur en remmen	Ga na of het voertuig voor de bestuurder geconfigureerd is. Zorg dat alle stuur- en remonderdelen goed vastzitten. Zie <a href="#">Stuur aanpassen, page 3-9</a> , <a href="#">Afregeeling remhendel, page 3-5</a> en <a href="#">Afregeeling rempedaal, page 3-7</a>	
Remvloeistof	Controleer het remvloeistofpeil en pas het aan. Zie <a href="#">Controle van het remvloeistofpeil, page 4-9</a> .	
Remhendel	Controleer of de bestuurder het remhendel over de hele pedaalslag kan indrukken. Zie <a href="#">Afregeeling remhendel, page 3-5</a> .	
Rempedaal	Controleer of de bestuurder het rempedaal over de hele pedaalslag kan indrukken. Zie <a href="#">Afregeeling rempedaal, page 3-7</a> .	
Gashendel	Meerdere keren draaien. Het moet vrij te bedienen zijn en na het loslaten terugkeren in ruststand.	
Koelvloeistofpeil	Controleer het koelvloeistofpeil en pas het aan. Zie <a href="#">Controle van het koelvloeistofpeil, page 4-13</a> .	
Lekkage	Controleer de remmen, ophanging, vorken en koelvloeistof visueel op lekken. Zie <a href="#">Onderhoudsprocedures, page 4-8</a> .	
Velgen	Zorg ervoor dat de as- en wielmoeren goed vastzitten, controleer de wielspaken en controleer op schade. Zie <a href="#">Wielen en banden, page 4-16</a> .	
Banden	Controleer op schade. Controleer op loopvlakslijtage. Controleer de bandenspanning. Zie <a href="#">Wielen en banden, page 4-16</a> .	

<b>Stuk</b>	<b>Werkwijze</b>	
Wielophanging	Inspecteer schokbreker en vorken op beschadigingen of lekken.	
Spiegels	Reinigen en afstellen. Zie <a href="#">Spiegels afstellen, page 3-35</a> .	

### Activeer het voertuig en controleer het volgende:

<b>Stuk</b>	<b>Werkwijze</b>	
Multifunctionele meter	Controleer de verklikkerlichtjes, de meldingen en het laadniveau. Zie <a href="#">Multifunctionele display, page 3-40</a> .	
Lichten	Controleer of de koplampen, achterlichten, remlichten, kentekenplaatverlichting en richtingaanwijzers werken. Zie <a href="#">Lichten, page 4-24</a> .	
Claxon	Controleer de werking.	
Besturing	Controleer of het stuur vlot werkt. Zie <a href="#">Stuur, page 3-8</a> .	
Stopknop	Controleer of de stopschakelaar naar behoren functioneert. Zie <a href="#">Werking van de stopschakelaar, page 3-18</a> .	
Zijstandaard	Controleer of de schakelaar van de zijstandaard naar behoren werkt. Reinig en vet de zijstandaard in als deze niet soepel beweegt. Zie <a href="#">Werking van zijstandaard, page 3-31</a> .	
Remmen	Duw het voertuig langzaam naar voren en schakel de remmen met de remhendel/het rempedaal afzonderlijk in om deze te testen. Zie <a href="#">Remsysteem inspecteren, page 4-11</a> .	

<b>Stuk</b>	<b>Werkwijze</b>	
Accessoires (indien aanwezig)	Verzeker u ervan dat de accessoires goed vastzitten.	
Opbergtas (indien hiermee uitgerust)	Controleer of de opbergtassen goed vastzitten.	
Passagiersstoel (indien hiermee uitgerust)	Verzeker u ervan dat de passagiersstoel goed vastzit.	
Voetsteunen (indien hiermee uitgerust)	Zorg ervoor dat de voetsteunen van uw passagiers volledig kunnen worden uitgeklappt.	
Handgrepen (indien hiermee uitgerust)	Controleer de stevigheid van de handgrepen voor de passagier.	

## OPMERKINGEN

---

---

---

---

---

---

---

---

---

---

---

---

---

---

---

---

---

---

---

---

---

---

---

---

---

---

---

### 3 VOERTUIGINFORMATIE - INHOUDSOPGAVE

<b>ELEMENTAIRE BEDIENING</b> .....	<b>3-2</b>
Gashendel .....	3-2
Remhendel .....	3-4
Rempedaal .....	3-6
Stuur .....	3-8
<b>SECUNDAIRE BEDIENINGSELEMENTEN</b> .....	<b>3-11</b>
Contactslot .....	3-11
Multifunctionele schakelaar .....	3-13
Startknop .....	3-17
Stopschakelaar .....	3-18
<b>CARROSSERIE EN ZITTING</b> .....	<b>3-20</b>
Bestuurdersstoel .....	3-21
Bestuurdersvoetsteunen .....	3-24
Handgrepen .....	3-26
Stroomlijnkuijpe achter .....	3-27
Fairing achter, boven .....	3-29
Zijstandaard .....	3-31
<b>UITRUSTING</b> .....	<b>3-32</b>
Handschoenvak .....	3-32
LinQ-systeem .....	3-34
Spiegels .....	3-35
Gebruikershandleiding .....	3-37
USB-poort .....	3-37
Windscherm (indien aanwezig) .....	3-38

<b>MULTIFUNCTIONELE DISPLAY</b> .....	<b>3-40</b>
Locatie multifunctionele display .....	3-40
Werking multifunctionele display .....	3-40
Multifunctionele display reinigen .....	3-57

<b>OVERZICHT VAN ELEKTRISCHE VOERTUIGEN</b> .....	<b>3-58</b>
Hoogspanningsonderdelen .....	3-58
Laadpoort .....	3-59
Lithium-Ion hoogspanningsaandrijfacu .....	3-61
Voertuig opladen .....	3-63

<b>HET VOERTUIG BEDIENEN</b> .....	<b>3-67</b>
Het voertuig starten .....	3-67
Schakelen van en naar Achteruit .....	3-69
Gereed-modus .....	3-69
Rijmodi .....	3-70
Regeneratiemodus .....	3-72
Het voertuig UIT-schakelen .....	3-73

<b>UW RIT AANPASSEN</b> .....	<b>3-74</b>
Richtlijnen voor het afstellen van de ophanging .....	3-75
Afstellen van de ophanging (voorbelasting) .....	3-76

## ELEMENTAIRE BEDIENING

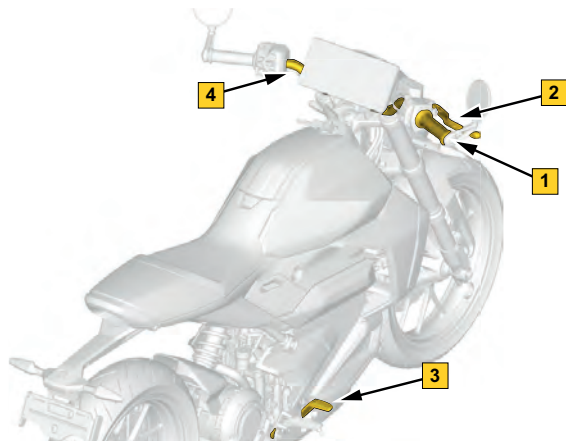

1. Gashendel
2. Remhendel
3. Rempedaal
4. Stuur

## Gashendel

### Locatie gashendel



### Werking gashendel

Draai aan de rechterhandgreep om de gashendel te bedienen. Hiermee regelt u de snelheid van het voertuig door de elektrische motor te regelen.

Draai de gashendel naar u toe om te accelereren.



De responsnelheid van de gashendel kan worden aangepast aan de wensen van de bestuurder. Raadpleeg voor meer informatie.

Laat de gashendel los of draai deze van u af om te vertragen met gebruik van regeneratie.

Bedek altijd de voorremhendel voordat u de gashendel van u af draait. Zo kunt u altijd de remmen gebruiken.

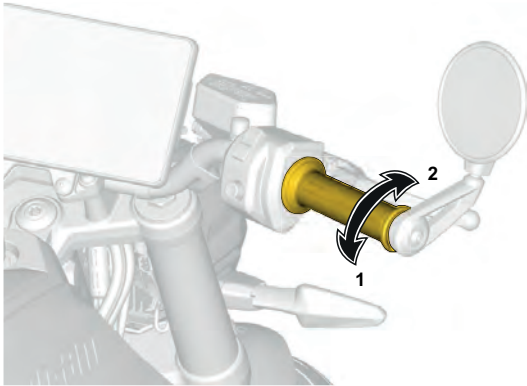

1. Acceleratie
2. Regenereren

Regeneratief remmen werkt alleen onder de volgende omstandigheden:

- Het voertuig rijdt
- Regeneratief remmen is geactiveerd in de voertuiginstellingen
- De gashendel is losgelaten of van u af gedraaid
- De hoogspanningsaccu kan de gegenereerde energie opslaan

De responsnelheid van regeneratief remmen kan worden aangepast aan de wensen van de bestuurder. Zie [regeneratief remmen-modi](#), page 3-72 voor meer informatie.

---

## Remhendel

### Locatie remhendel

De parkeerremhendel bevindt zich rechts aan het stuur. De remhendel bedient de voorremmen.

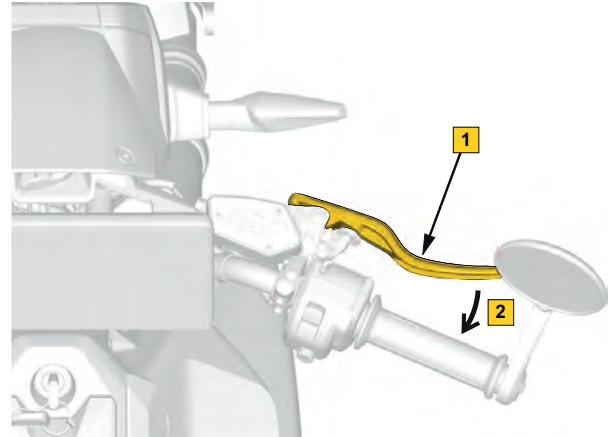
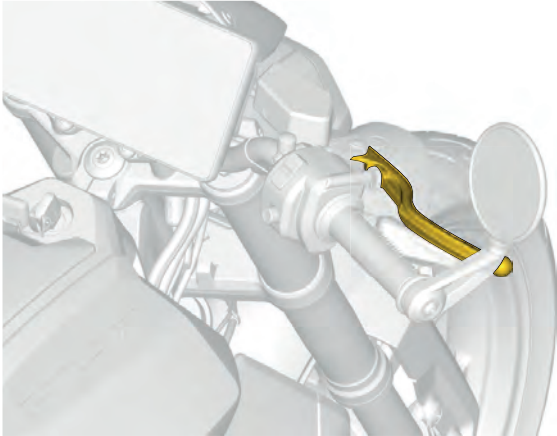

1. Remhendel
2. Rem inschakelen

### Werking remhendel

Breng de remhendel richting de handgreep om de rem in te schakelen. Wanneer de hendel wordt losgelaten, keert deze automatisch terug naar de ruststand. Het remeffect is evenredig met de kracht die op de hendel wordt uitgeoefend (tot een terreinafhankelijke limiet).

### Afregeling remhendel

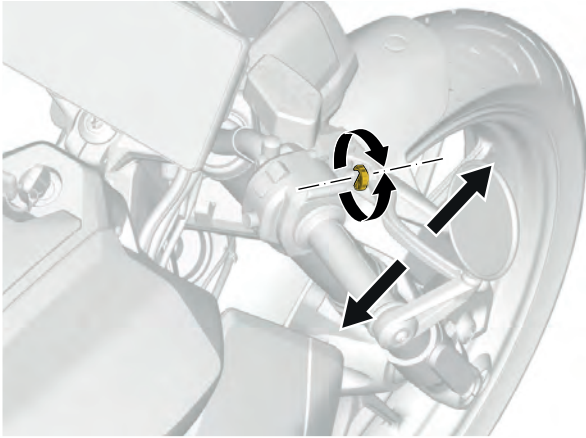

De stand van de voorremhendel kan worden afgesteld door aan het stelwiel te draaien dat zich aan het begin van de hendel bevindt, tussen de hendel en de gashendel. Draai het wiel rechtsom of linksom, om de afstand tussen de hendel en de gashendel aan te passen.

### Het reservoir van de hoofdcilinder van de voorrem afstellen.

1. Draai de twee bouten los genoeg om de remhendel/het reservoir van de hoofdcilinder van de rem gemakkelijk te kunnen verplaatsen op het stuur.

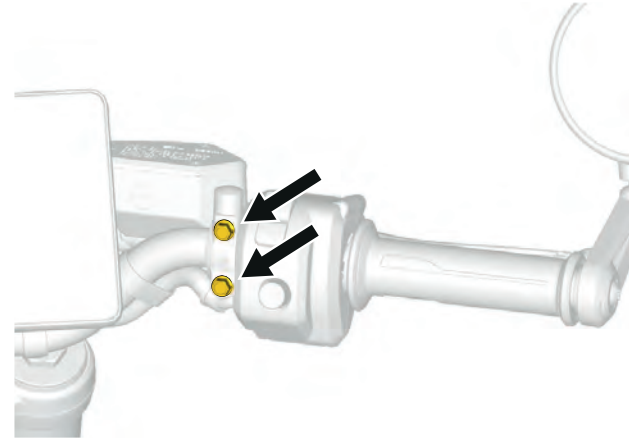

#### OPMERKING:

Als de twee bouten niet ver genoeg worden losgedraaid, kan de remhendel krasen op het stuur achterlaten.

2. Zoek de referentiemarkering op het stuur en neem de afstands- en draaigrenzen in acht.

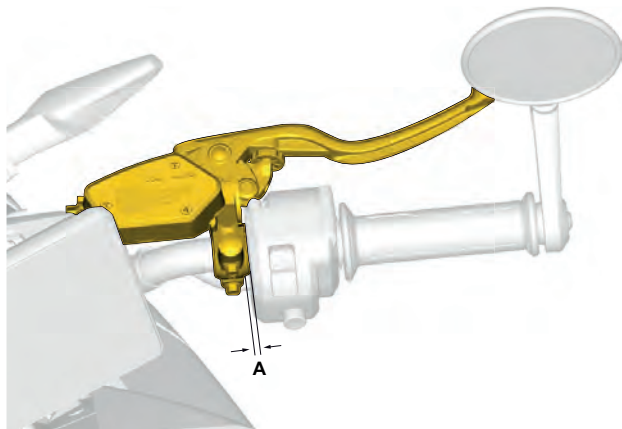

A. 0 tot 5 mm (0 tot 0,197 in) tussen het stuur en de remhendel.

3. Zet de remhendel in de gewenste stand terwijl de bestuurder op de bestuurderszitting zit. Zorg ervoor dat het remreservoir of andere onderdelen geen enkel deel van het voertuig raken in de stuurslotstand (in beide richtingen).
4. Draai de twee bouten aan volgens specificatie.

<b>AANDRAAIMOMENT</b>	
Stelbouten remhendel	8,5 ± 1,5 Nm (75,23 ± 13,28 lbf-in)

## Rempedaal

### Locatie rempedaal

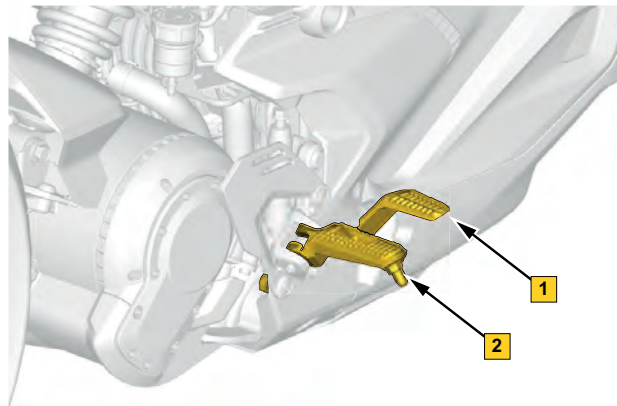

1. Rempedaal
2. Bestuurdersvoetsteun

### Werking rempedaal

Het rempedaal bevindt zich aan de rechterkant van de voetsteun van de bestuurder. Druk dit in om te remmen. Met dit pedaal remt u op het achterwiel.

**MERK OP**

Zorg ervoor dat uw voet tijdens het rijden niet op het rempedaal rust. Hierdoor kan de achterrem oververhitten.

**Afregeling rempedaal**

1. Verwijder het rechterhielscherm. Zie [Hielkap verwijderen](#), page 3-24.
2. Draai de hoofdcilindervorkmoer los.

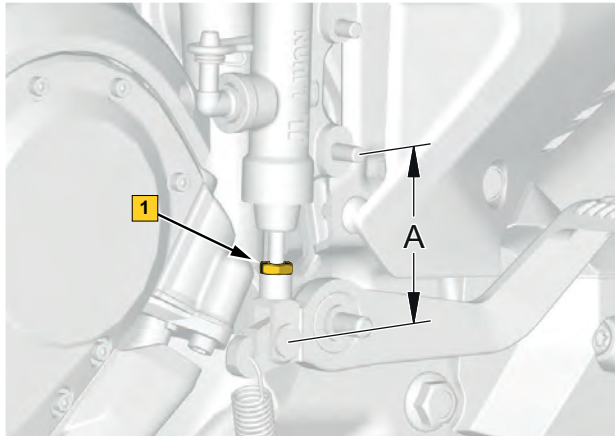

1. Moer hoofdcilindervork

3. Verwijder de veer, de splitpen, de ring en de as van het rempedaal.

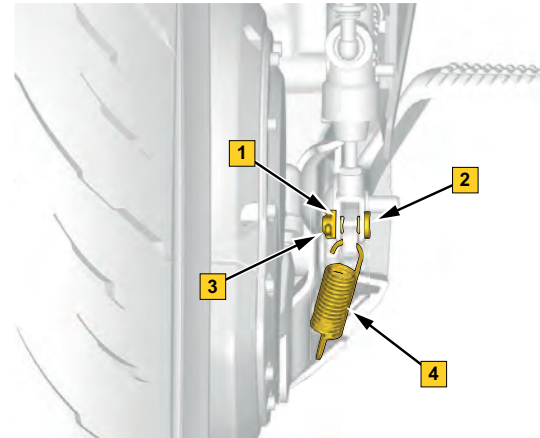

1. Sluitring
2. As
3. Veer
4. Splitpen

4. Maak het rempedaal los en draai de hoofdcilindervork om de lengte aan te passen.
5. Breng het rempedaal aan in de hoofdcilindervork en plaats de as en de veer tijdelijk terug.

6. Controleer of de afstelling van het rempedaal klopt met de wensen van de bestuurder en binnen de tolerantie ligt.

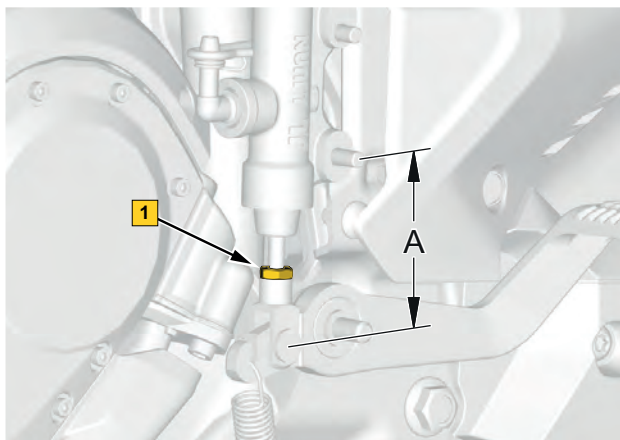

A. Afstellingstolerantie  $67,5 \pm 3 \text{ mm}$  ( $2,56 \pm 0,12 \text{ inch}$ )

7. Draai de moer van de hoofdcilindervork vast volgens specificatie.

Aandraaimoment	
Moer hoofdcilindervork	$5,5 \pm 1,5 \text{ Nm}$ ( $4,07 \pm 1,11 \text{ lbf-ft}$ )

8. Installeer de veer, de as, de ring en de splitpen op het rempedaal.

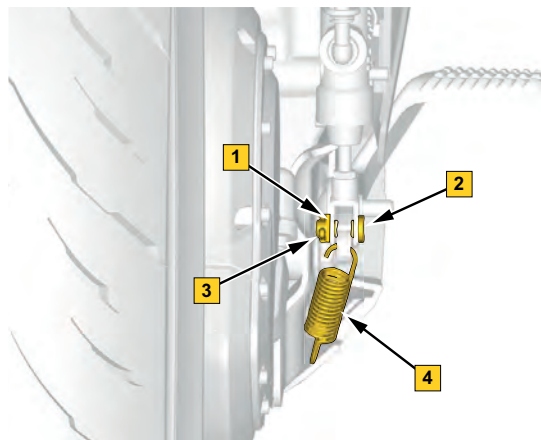

1. Sluitering
2. As
3. Veer
4. Splitpen

9. Installeer het rechterhielscherm. Zie [Hielkap monteren, page 3-25](#).

## Stuur

Neem het stuur met de beide handen vast als u op de motorfiets rijdt. Het stuur kan worden aangepast aan de wensen van de bestuurder. Zie [Stuur aanpassen, page 3-9](#).

## Locatie stuur

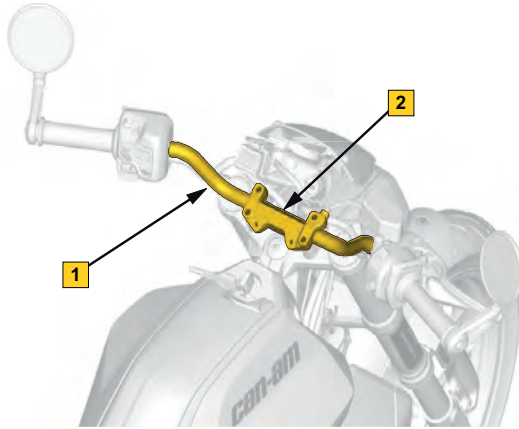

1. Stuur
2. Stuursteun

## Stuur aanpassen

## WAARSCHUWING

Het stuur, de remhendel en het rempedaal kunnen eenvoudig aan de wensen van de bestuurder worden aangepast.

Het is belangrijk dat alle bedieningselementen altijd volledig toegankelijk en eenvoudig te gebruiken moeten zijn voor de persoon die het voertuig bestuurt.

Neem de tijd om het voertuig af te stellen voordat u gaat rijden.

Zorg ervoor dat het voertuig uitgeschakeld en de stopschakelaar op STOP staat voordat er afstellingen aan bedieningselementen worden uitgevoerd.

1. Verwijder de multifunctionele display. Zie .

2. Draai de vier bevestigingen zo ver los dat u het stuur gemakkelijk van de bovenste steun kunt draaien.

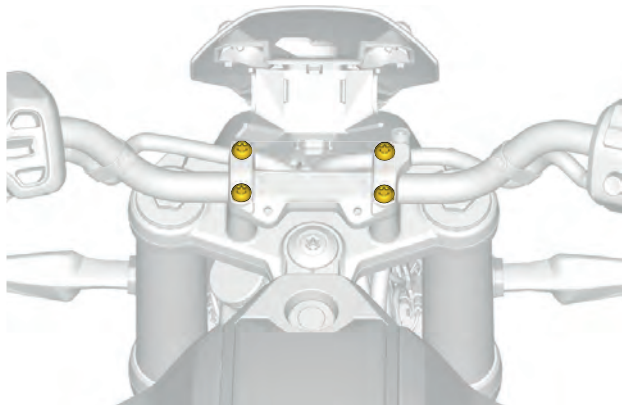

3. Controleer voordat u de bevestigingen van de steun van het stuur vastdraait of de twee stippen aan de achterkant uitgelijnd zijn met het bovenoppervlak van de steun. En zorg

ervoor dat het stuur tijdens het afstellen niet in contact komt met de steun van het multifunctionele display.

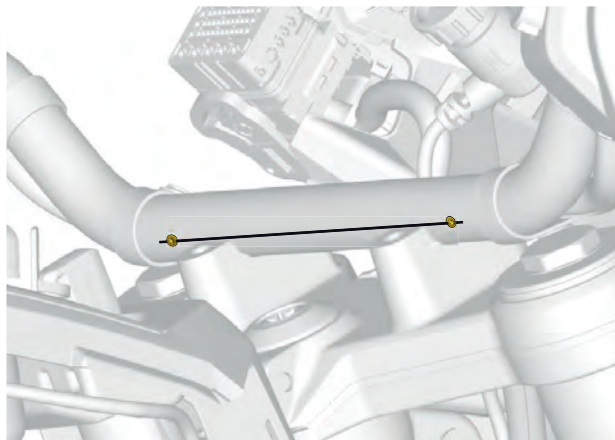

4. Draai de vier bevestigingen aan volgens specificatie.

<b>AANDRAAIMOMENT</b>	
Bovenste stuursteunbevestigingen	24,5 ± 3,5 Nm (18,07 ± 2,58 lbf-ft)

5. Breng de multifunctionele display aan. Zie .



## SECUNDAIRE BEDIENINGSELEMENTEN

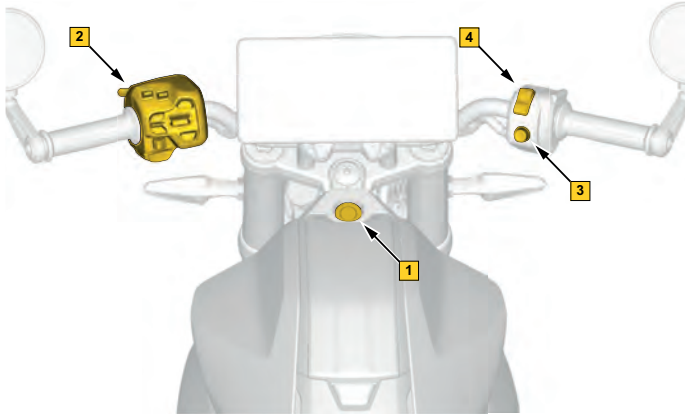

1. Contactschakelaar
2. Multifunctionele schakelaar
3. Startknop
4. Stopknop

### Contactslot

#### Werking van de sleutelschakelaar

#### UIT

In deze stand kan de sleutel in het contact worden geplaatst of eruit worden gehaald.

In de UIT-stand wordt het elektrische systeem van het voertuig uitgeschakeld.

#### AAN

Wanneer de sleutel in deze stand wordt gedraaid, wordt het elektrische systeem van het voertuig geactiveerd.

De multifunctionele display schakelt in.

De lichten van het voertuig gaan branden.

Het aandrijfsysteem kan worden ingeschakeld.

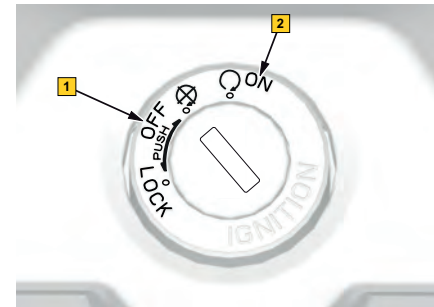

1. UIT
2. AAN

### MERK OP

Niet forceren indien de sleutel niet vlot draait. Trek hem eruit en steek hem er opnieuw in.

### WAARSCHUWING

Als u de contactschakelaar op UIT zet tijdens het rijden, blijft het elektrische systeem ingeschakeld, maar worden de claxon en het aandrijfsysteem uitgeschakeld. Het aandrijfsysteem kan niet op ON worden gezet tijdens het rijden als het werd uitgeschakeld door de contactsleutel op uit te zetten. Stop de motorfiets in deze situatie op een veilige plaats en voer de startvolgorde uit om door te gaan.

Het voertuig wordt geleverd met twee sleutels. Bewaar de reservesleutel en de sleuteltag op een veilige plaats, want om een andere sleutel te laten maken bij een officiële Can-Am On-Road-dealer, **moet** u uw reservesleutel of sleuteltag hebben.

### Werking stuurslot

Het stuurmechanisme vergrendelen:

1. Steek de sleutel in het contact en draai de contactschakelaar naar de stand OFF.
2. Draai het stuur helemaal naar rechts of naar links.
3. Draai de sleutel een kwartslag linksom in de stand van het stuurslot.



### Stand van de sleutel om het stuur te vergrendelen

4. Neem de sleutel uit de contactschakelaar.
- Ga als volgt te werk om het stuurmechanisme ontgrendelen:
1. Steek de sleutel in de contactschakelaar en draai deze rechtsom naar stand OFF.
  2. Verwijder de sleutel.

## Multifunctionele schakelaar

### Locatie van multifunctionele schakelaar

De multifunctionele schakelaar bevindt zich links aan het stuur.

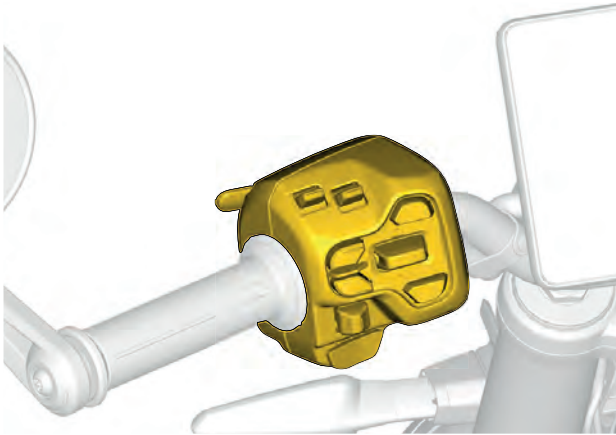

### Werking van de multifunctionele schakelaar

Alle bedieningselementen op de multifunctionele schakelaar werken alleen als het contact op AAN staat.

## Geluidsregeling

De knoppen voor de geluidsregeling bevinden zich linksboven op de multifunctionele schakelaar.

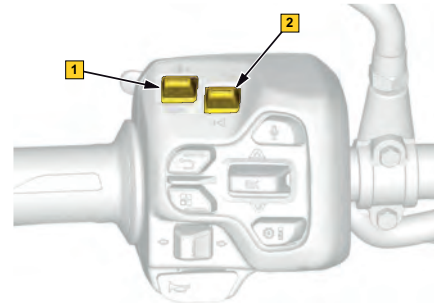

1. Volume omhoog / omlaag
2. Audio vorige / volgende

### Volume omhoog / omlaag

Wordt gebruikt om het volume van het audiosysteem van het voertuig af te stellen.



## Audio vorige / volgende

Wordt gebruikt om naar het volgende of vorige nummer of kanaal te gaan.

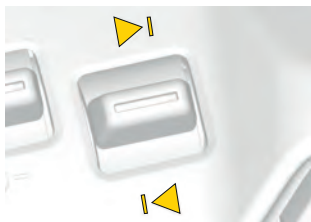

## Dimschakelaar

De koplampschakelaar bevindt zich aan de achterzijde van de linker multifunctionele schakelaar.

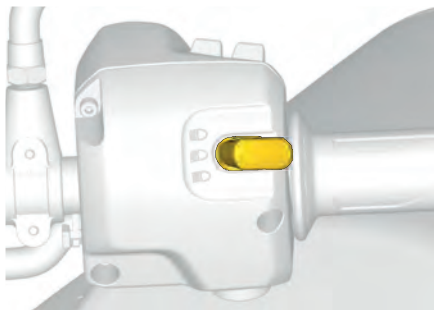

De schakelaar dient om het grootlicht aan of uit te zetten. Het dimlicht schakelt automatisch in wanneer het voertuig wordt ingeschakeld en schakelt automatisch uit wanneer het voertuig wordt uitgeschakeld.

Het pictogram  verschijnt op de multifunctionele display wanneer de koplamp wordt ingeschakeld.

Om de het grootlicht te kiezen, drukt u de schakelaar naar voren. Om het grootlicht uit te schakelen, drukt u de schakelaar naar achteren in de neutraalstand.

Om de grootlichten te laten knipperen, drukt u de schakelaar helemaal in en laat u deze weer los. Het grootlicht blijft aan zolang u de schakelaar naar onder houdt en keert terug naar dimlicht zodra de schakelaar in de neutraalstand wordt gezet.

## Claxonknop

De claxonknop bevindt zich onderaan de linker multifunctionele schakelaar.

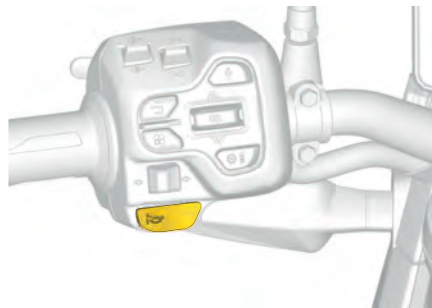

Druk op de knop om de claxon te activeren.

**OPMERKING:**

De claxon werkt alleen met de contactsleutel in de stand ON.

### Multimediaregeling

De knoppen voor de multimediaregeling bevinden zich in het midden van de multifunctionele schakelaar.

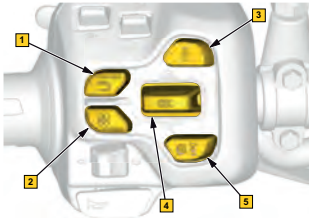

1. *Knop Terug*
2. *Knop Applet Switcher*
3. *Knop stemassistent*
4. *Knop OK / Selecteren*
5. *Knop Rij-instellingen*

### Knop Terug



Wordt gebruikt om terug te keren naar de vorige pagina/het vorige menu.

---

## Knop Applet Switcher



Wordt gebruikt om applets te wijzigen die zijn geconfigureerd in het manager menu Applet Switcher.

- Telefoon
- Media
- Statistieken
- Apple CarPlay
- Navigatie-app

## Knop stemassistent



Wordt gebruikt om de stemassistent van de telefoon te activeren. De gebruiker moet een telefoon en een headset hebben die via Bluetooth verbonden zijn om deze functie te kunnen gebruiken.

## Knop OK / Selecteren



Beweeg de knop omhoog of omlaag om door de opties op het multifunctionele display te navigeren.

Druk op de knop om een keuze of opdracht te accepteren.

### Knop Rij-instellingen

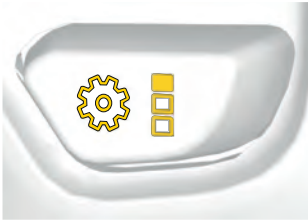

Snelle toegang tot het schakelen tussen de rij-instellingenmenu's.

### Richtingaanwijzerknop

De richtingaanwijzerknop bevindt zich linksonder op de multifunctionele schakelaar.

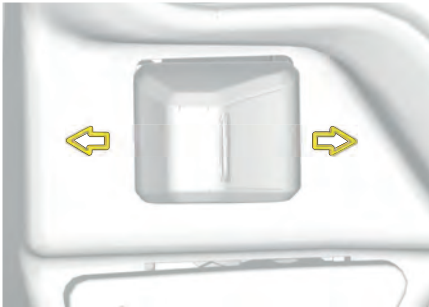

Een van de volgende pictogrammen (◀▶) verschijnt op de multifunctionele display wanneer de richtingaanwijzer wordt ingeschakeld.

Na een gewone bocht, een flauwe bocht of verwisseling van rijstrook gaat de richtingaanwijzerknop niet automatisch uit, maar zult u hem manueel moeten uitzetten.

De knop indrukken om de richtingaanwijzer uit te schakelen.

### Startknop

#### Locatie startknop

De startknop bevindt zich onderaan de multifunctionele schakelaar aan de rechterzijde.

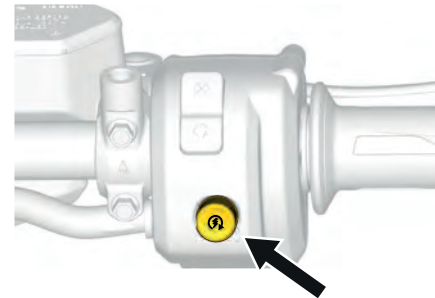

## Bediening met startknop

De startknop dient om het voertuig te starten en om over te schakelen van de modus Drive naar de modus Reverse, wanneer deze knop wordt ingedrukt.

Zorg ervoor dat de startknop vrij werkt en terugkeert naar de neutraalstand nadat deze is ingedrukt.

Zie [Het voertuig bedienen, page 3-67](#) en [Schakelen van en naar Achteruit, page 3-69](#) voor meer informatie.

## Stopschakelaar

### Locatie van de stopschakelaar

De stopschakelaar bevindt zich bovenaan de multifunctionele schakelaar aan de rechterzijde.



## Werking van de stopschakelaar

Het voertuigaandrijfsysteem wordt uitgeschakeld met de stopschakelaar.

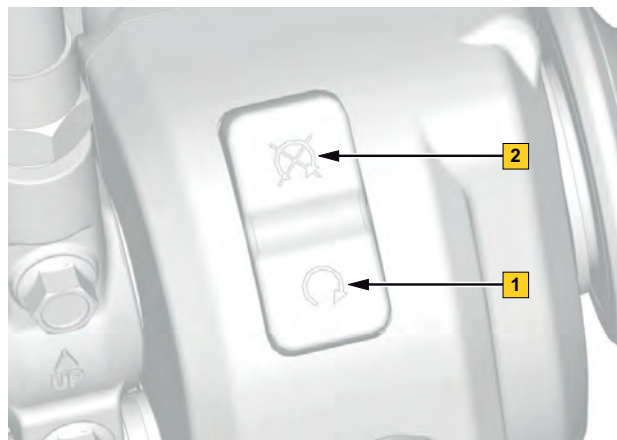

1. AAN
2. UIT

De stopschakelaar moet op ON (1) staan om het voertuigaandrijfsysteem te kunnen laten werken. Het schakelt het aandrijfsysteem uit wanneer deze schakelaar op OFF (2) staat.





### MERK OP

Als het voertuig rijdt, kan de aandrijving worden hersteld als deze is uitgeschakeld door de stopschakelaar. De schakelaar moet weer op ON worden gezet en het gaspedaal moet worden losgelaten.

Onder een snelheid van 10 km/u kan de aandrijving niet worden hersteld en moet de bestuurder de motorfiets volledig stoppen en de activeringssequentie uitvoeren om de rit te hervatten. Zie [Het voertuig bedienen, page 3-67](#).

# CARROSSERIE EN ZITTING

## Locatie carrosseriepanelen

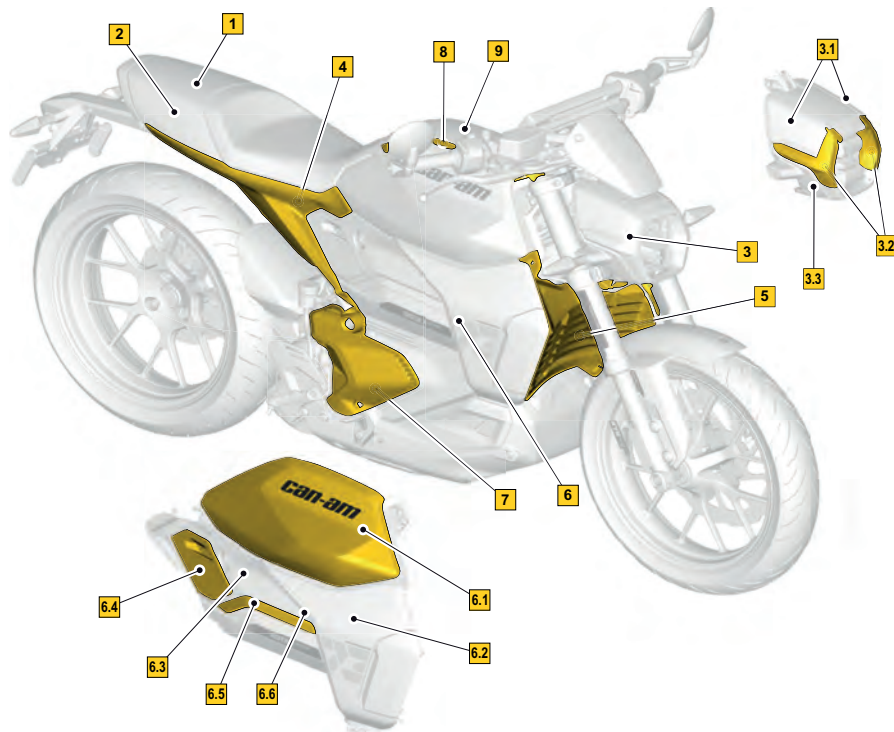

1. Fairing achter, boven
2. Accessoire-ondersteuning
3. Console
  - 3.1 Sierpanelen zijkant
  - 3.2 Kenmerkende verlichting (uitsluitend 73) / Stroomlijnkuip zijkant koplamp
  - 3.3 Koplampkap
4. Kap achterkant (uitsluitend 73)
5. Grille
6. Carrosseriepaneel zijkant
  - 6.1 Stroomlijnkuip zijkant
  - 6.2 Radiatorfairing
  - 6.3 Middelste fairing
  - 6.4 Klepje laadpoort (alleen rechts)
  - 6.5 Trim zijpaneel
  - 6.6 Luchtdeflector
7. Onderste corrosseriepaneel
8. Handschoenvak (middelste fairing)
9. Klepje handschoenvak

## Bestuurdersstoel

### Bestuurderszitting reinigen

#### MERK OP

Gebruik geen hogedruksputten (zoals die soms in de carwash te vinden zijn) want die kunnen schade aan bepaalde onderdelen van het voertuig toebrengen.

De bestuurderszitting reinigen:

1. Verwijder de bestuurderszitting van het voertuig. Zie [Bestuurderszitting verwijderen, page 3-21](#).
2. Spoel de bestuurderszitting grondig met water om loszittend vuil te verwijderen.
3. Gebruik een zachte, schone doek om de bestuurderszitting te wassen met water en een mild reinigingsproduct, zoals zeep bedoeld voor het wassen van motorfietsen of auto's.

#### WAARSCHUWING

Breng op de stoelen geen vinyl- of plasticbeschermer aan want die maken het oppervlak glad zodat de bestuurder of passagier van het voertuig kan glijden.

4. Droog de bestuurderszitting met een zeem of een zachte handdoek.
5. Installeer de bestuurderszitting op het voertuig. Zie [Bestuurderszitting installeren, page 3-23](#).

### Bestuurderszitting verwijderen

1. Open het handschoenvak.

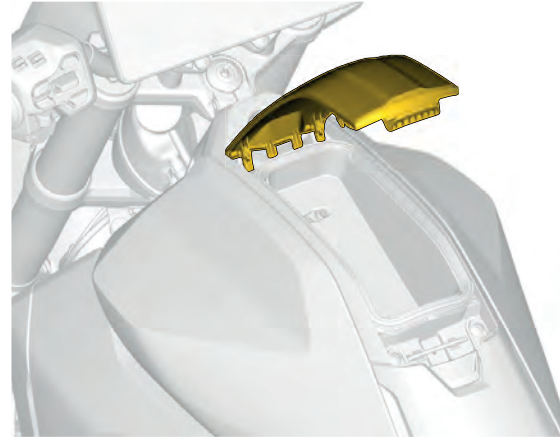

#### MERK OP

Forceer de klemmetjes van het handschoenvak niet.

- 
2. Verwijder de twee schroeven aan de voorzijde met het gereedschap (A) in het handschoenvak.

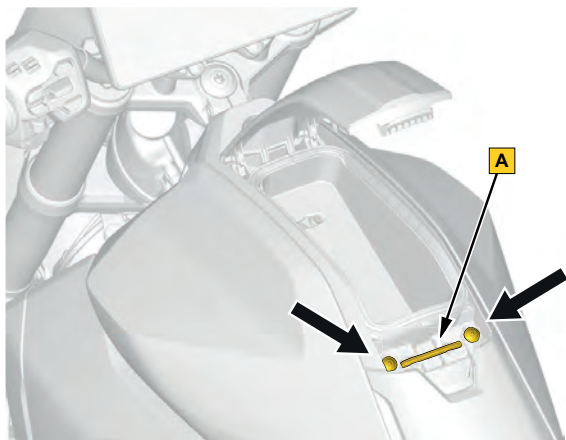

3. Zet de voorkant van de bestuurderszitting omhoog (1) en trek hem naar voren om de achterste haak (2) los te maken.

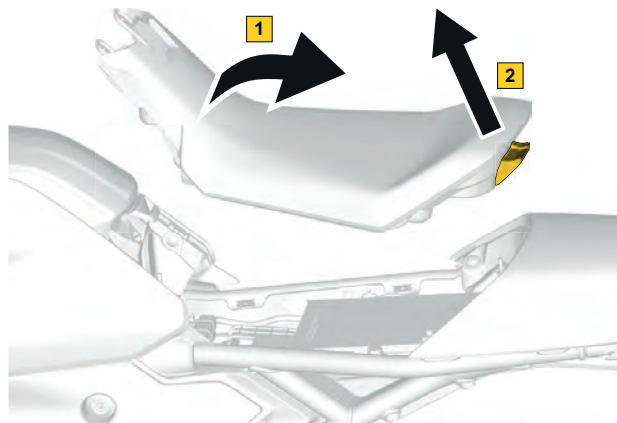

Door de zitting te verwijderen, kunt u bij de volgende onderdelen komen:

- 12V accu
- Zekeringdoos
- BRP-diagnoseaansluiting
- OBDII-diagnoseaansluiting
- Gebruikershandleiding
- Installatie van bepaalde accessoires
- Aansluiting Cut-loop hulpverleners (FRCL)

## Bestuurderszitting installeren

1. Bevestig de achterhaak van de bestuurderszitting aan de motorfiets (1) en laat de bestuurderszitting op zijn plaats zakken (2).

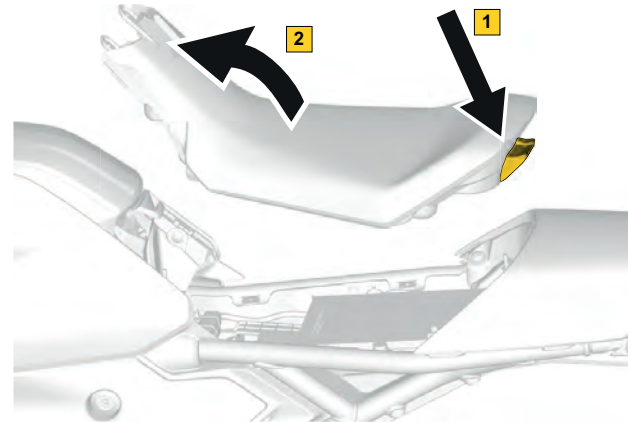

2. Monteer de twee voorste bevestigingen van de bestuurderszitting en draai ze vast volgens specificatie.

<b>AANDRAAIMOMENT</b>	
Bevestigingen voor	2,5 ± 0,5 Nm (22,13 ± 4,43 lbf-in)

## Bestuurdersvoetsteunen

### Plaats van voetsteun bestuurder

De voetsteunen voor de bestuurder zijn gemonteerd op de voetsteun.

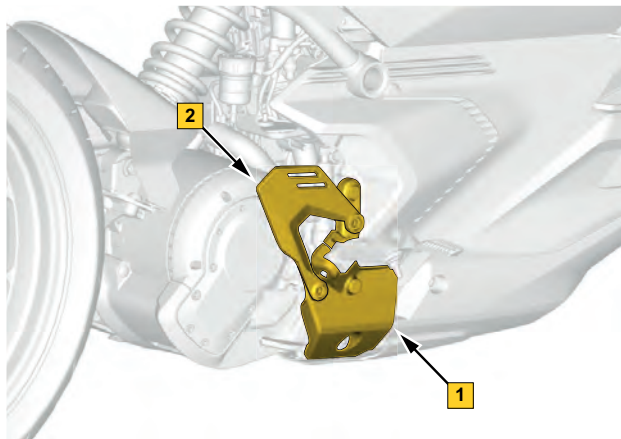

1. Rechterkant voetsteun
2. Hielkap

### Werking van bestuurdersvoetsteunen

De voetsteunen van de bestuurder zijn scharnierend en bewegen omhoog als ze in contact met de grond komen.

De voetsteunen zijn voorzien van een veer waardoor ze na de opwaartse beweging terugkeren naar de oorspronkelijke stand.

### WAARSCHUWING

Breng geen wijzigingen of aanpassingen aan in de oorspronkelijke configuratie van de voetsteunen voor de bestuurder die de opwaartse beweging en/of automatische teruggang zouden kunnen verhinderen of beperken.

### Hielkap verwijderen

1. Verwijder de bevestigingsschroeven van de hielkap.

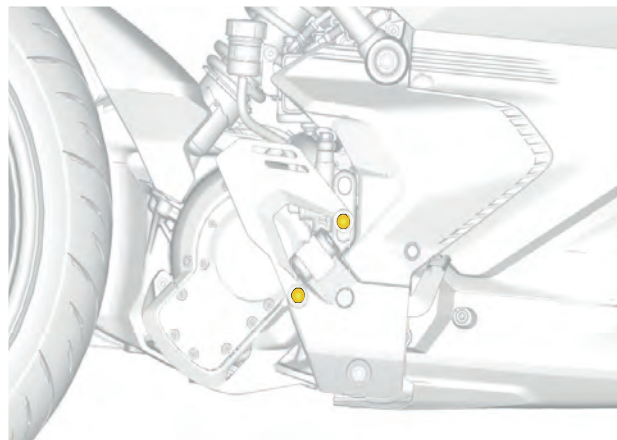

2. Verwijder de hielkap van het voertuig.

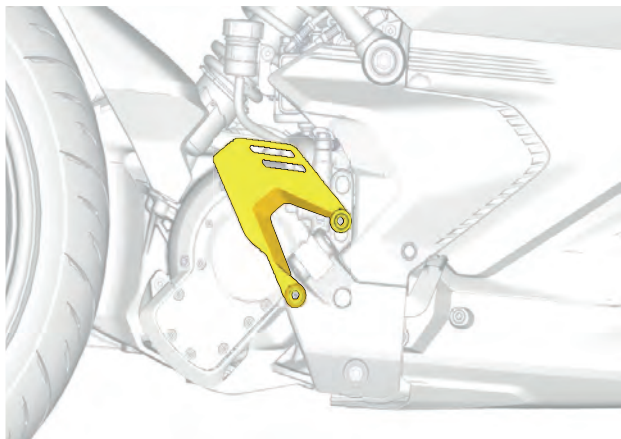

## Hielkap monteren

1. Monteer de hielkap op het voertuig.

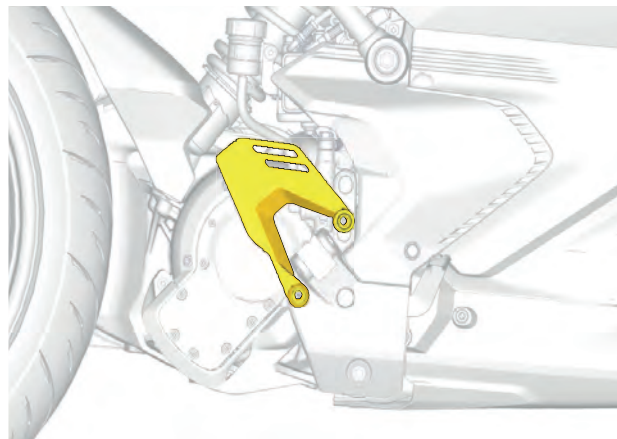

## 2. Plaats de bevestigingen van de hielkap.

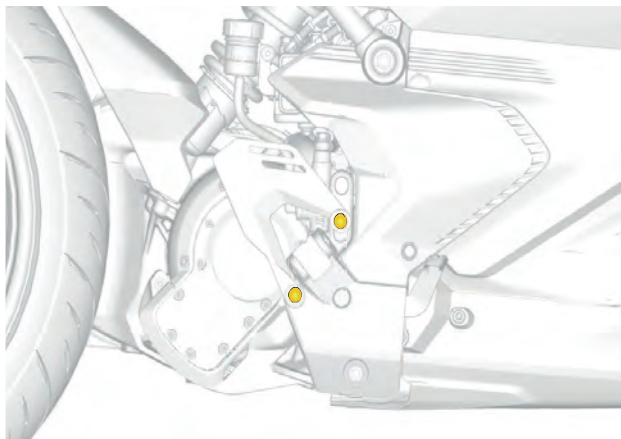

Aandraaimoment	
Bevestigingen hielkap	3,25 ± 0,25 Nm (28,75 ± 2,25 lbf-in)

## Handgrepen

### Locatie handgrepen

De handgrepen bevinden zich aan weerszijden van het stuur.



### Handgrepen reinigen

#### **MERK OP**

Gebruik geen hogedrukspuiten (zoals die soms in de carwash te vinden zijn) want die kunnen schade aan bepaalde onderdelen van het voertuig toebrengen.

De handgrepen reinigen:



1. Spoel de handgrepen grondig met water om loszittend vuil te verwijderen.
2. Gebruik een zachte, schone doek om de handgrepen te wassen met water en een mild reinigingsproduct, zoals zeep bedoeld voor het wassen van motorfietsen of auto's.

#### WAARSCHUWING

Breng geen beschermmiddel voor vinyl of kunststof aan. Deze producten maken de zitting glad, en de bestuurder moet tijdens het rijden stabiel op de zitting blijven zitten.

3. Droog de handgrepen met een zeemlap of een zachte handdoek.

#### Handgrepen inspecteren

1. Maak de handgrepen schoon. Zie [Handgrepen reinigen, page 3-26](#).
2. Controleer handgrepen op:
  - Scheurtjes
  - Verbogen
  - Overige beschadigingen
  - Correcte werking

Vervang de handgrepen indien nodig.

Doe voor het vervangen van de handgrepen een beroep op een erkende Can-Am dealer.

## Stroomlijnkuip achter

### Verwijderen van fairing aan de achterkant

Pulse '73 editie

1. Verwijder de bevestigingen waarmee de fairing aan de achterzijde wordt bevestigd.

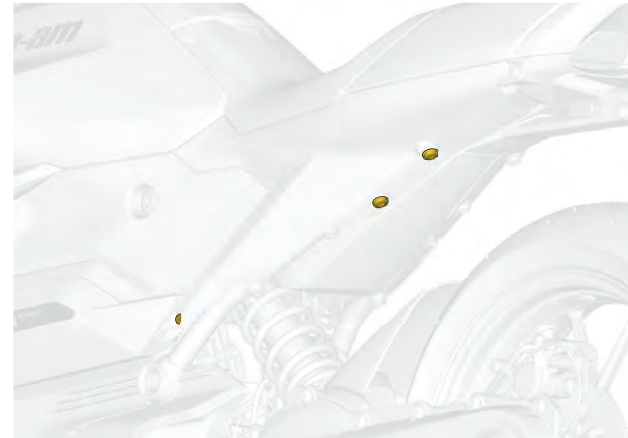

OPMERKING: Linkerzijde weergegeven, rechterzijde gelijksoortig.

2. Verwijder de fairing aan de achterzijde.

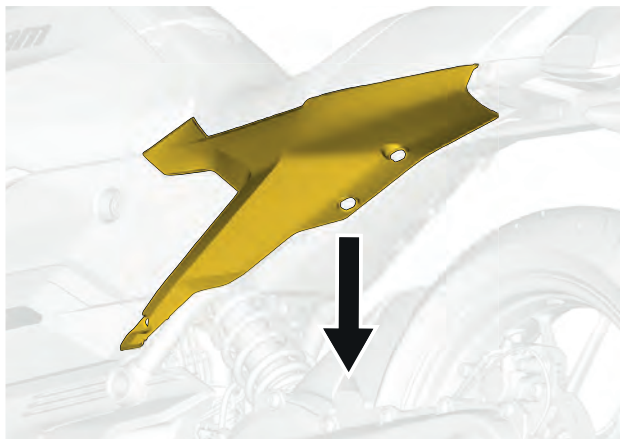

OPMERKING: Linkerzijde weergegeven, rechterzijde gelijksoortig.

### Installatie van fairing aan de achterkant

Pulse '73 editie

1. Klem de stroomlijnkap vast. Zorg ervoor dat u de middelste klem goed vastzet.

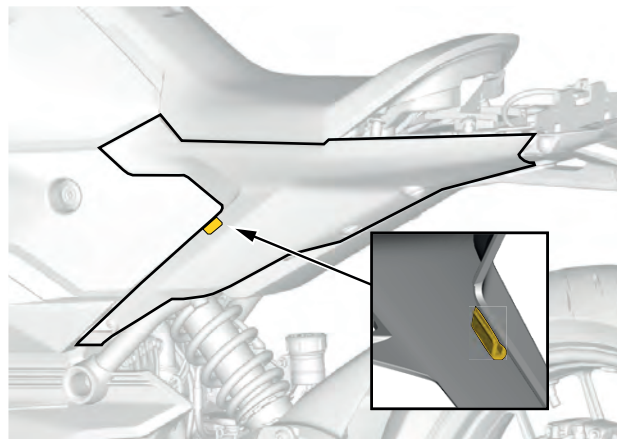

2. Installeer de bevestigingen waarmee de fairing aan de achterzijde wordt bevestigd.

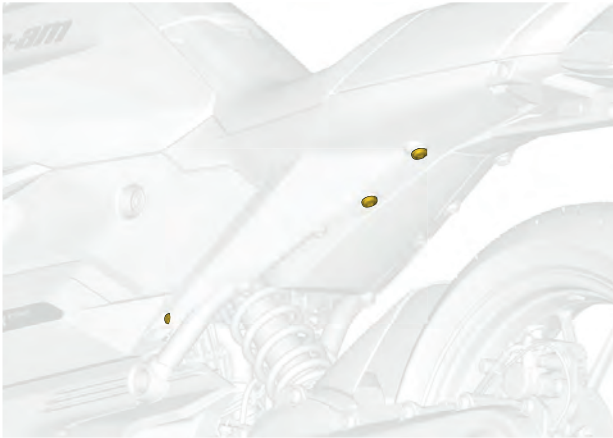

OPMERKING: Linkerzijde weergegeven, rechterzijde gelijksoortig.

Aandraaimoment	
Bevestiging van fairing aan de achterzijde (M8 type)	8 ± 1 Nm (66,38 ± 4,42 lbf-in)
Bevestiging van fairing aan de achterzijde (M5 type)	2,5 ± 0,5 Nm (22,13 ± 4,43 lbf-in)

3

## Fairing achter, boven

### Bovenste fairing aan de achterkant verwijderen

1. Verwijder de bestuurszitting. Zie [Bestuurszitting verwijderen, page 3-21](#).

- 
2. Duw de achterste bovenkuip stevig van de achterkant van het voertuig naar de voorkant.

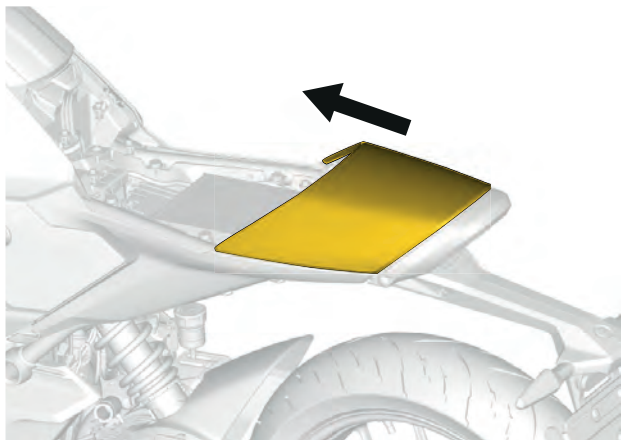

### Achterste bovenkuip monteren

1. Duw de achterste bovenkuip stevig van de voorkant van het voertuig naar de achterkant.

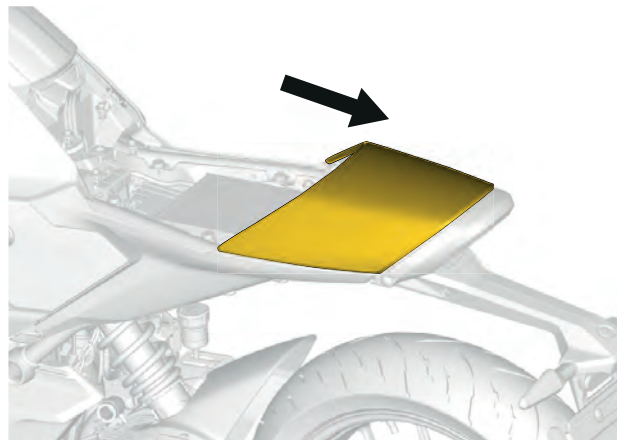

2. Installeer de bestuurderszitting. Zie [Bestuurderszitting installeren, page 3-23](#).

## Zijstandaard

### Locatie zijstandaard

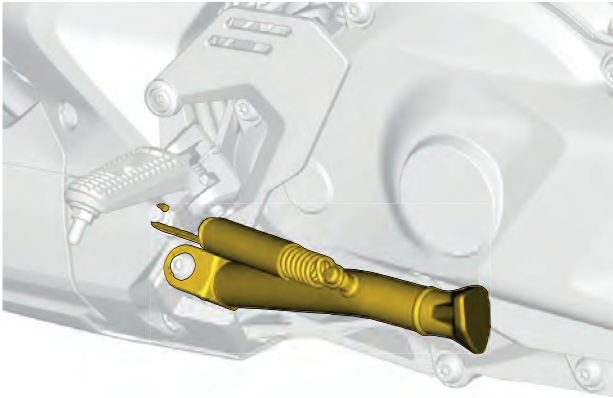

### Werking van zijstandaard

De zijstandaard klapt uit en ondersteunt de motorfiets wanneer deze geparkeerd staat. De sleutel moet in de stand UIT staan wanneer de motorfiets geparkeerd staat.

De zijstandaard is uitgerust met een sensor die de stand van de zijstandaard monitort en de voeding naar de motor in-/uitschakelt op basis van de stand van de zijstandaard.

### MERK OP

- Wanneer de zijstandaard wordt uitgeklappt bij een snelheid van 5 km/u of hoger, verschijnt er een melding op de multifunctionele display.
- Wanneer de zijstandaard wordt uitgeklappt terwijl het voertuig met een snelheid lager dan 10 km/u rijdt, wordt de aandrijving uitgeschakeld.
- Wanneer de zijstandaard wordt uitgeklappt terwijl het voertuig met een snelheid van 10 km/u of hoger rijdt, blijft de aandrijving actief, maar in de beperkte prestaties-modus (vermogen en snelheid zijn beperkt). Deze modus blijft behouden totdat er een sleutelcyclus wordt uitgevoerd.

---

## UITRUSTING

### Handschoenvak

#### Plaats van deksel handschoenenkastje

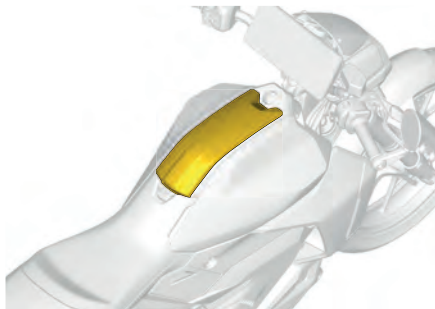

3. Sluit de klep wanneer u klaar bent.

#### OPMERKING:

Sluit altijd het handschoenvak na gebruik en laat geen persoonlijke bezittingen achter als u de motorfiets onbeheerd achterlaat.

#### Werking handschoenvak

Berg een mobiel apparaat of andere kleine eigendommen op om ze te beschermen tegen de elementen tijdens het rijden. Het handschoenvak openen:

1. Kijk voordat u het handschoenvak opent na of het stuur niet is vergrendeld.
2. Trek de schakelaar naar de bestuurder toe om het handschoenvak te openen.

**Klepje handschoenvak verwijderen**

1. Open het klepje van het handschoenvak.

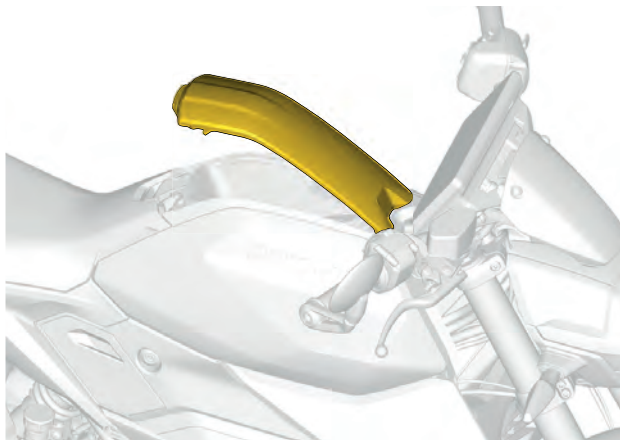

2. Trek aan het deksel van het handschoenenkastje om het uit het voertuig te verwijderen.

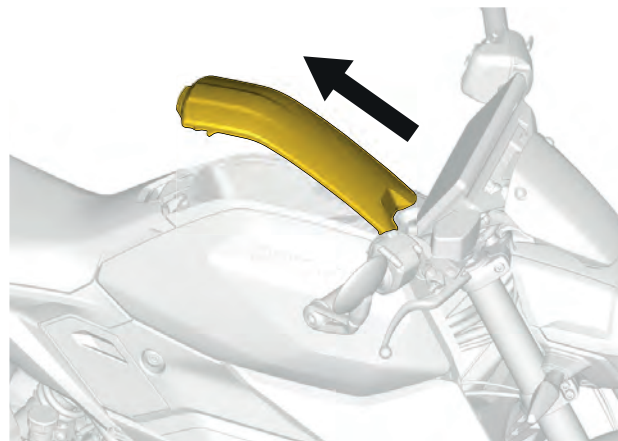

## Klepje handschoenvak installeren

1. Druk op het klepje van het handschoenvak om deze op het voertuig te installeren.

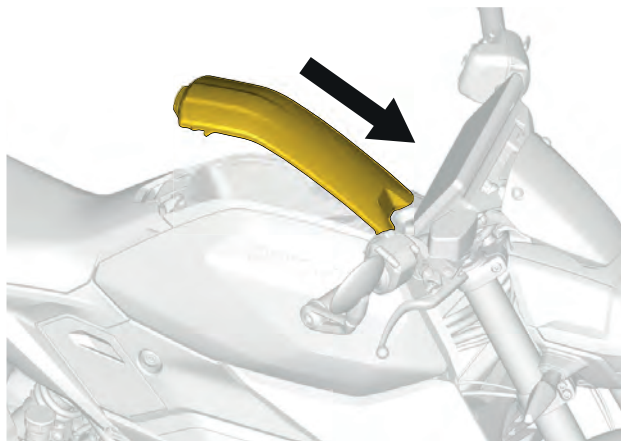

2. Sluit het klepje van het handschoenvak.

## LinQ-systeem

### Locatie LinQ-systeem

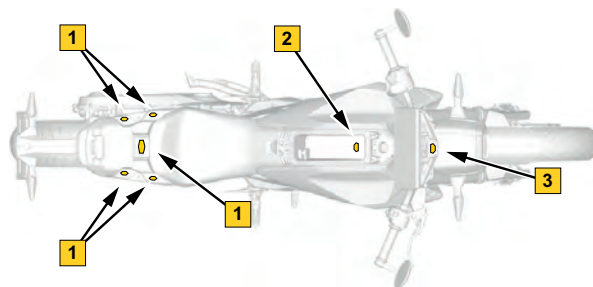

1. *Accessoiresteun LinQ-systeem*
2. *Handschoenvak LinQ-systeem*
3. *Console LinQ-systeem*

### Werking LinQ-systeem

Exclusief bij BRP: LinQ is een systeem waar geen gereedschap voor nodig is, voor een vrijwel onmiddellijke montage van accessoires.

Accessoires zijn snel met de hand te monteren en verwijderen. Het duurt slechts enkele seconden en is volledig veilig.



Het LinQ-systeem is geschikt voor elk terrein en is ontworpen om een kracht tot 4 G te weerstaan bij gebruik van compatibele accessoires.

Raadpleeg een Can-Am On-Road-dealer voor accessoires die geschikt zijn voor dit voertuig.

## Spiegels

### Plaats van spiegels

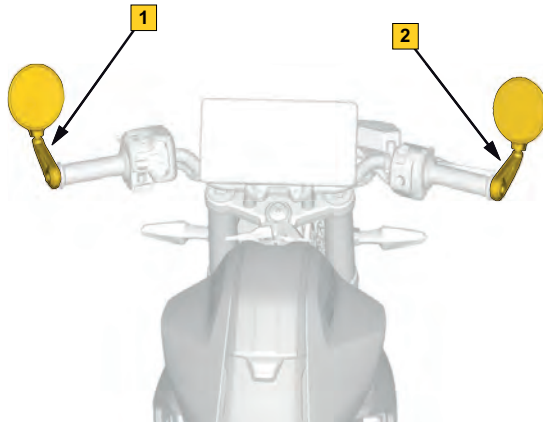

1. Spiegel linkerzijde
2. Spiegel rechterzijde

## Spiegels afstellen

Elke spiegel kan worden aangepast aan de voorkeuren van de bestuurder door hier rustig aan te draaien.

### MERK OP

Probeer niet de spiegelarm te draaien. Hij moet horizontaal (naar voren) gericht blijven.

### WAARSCHUWING

Stel de spiegels niet af terwijl het voertuig in beweging is.

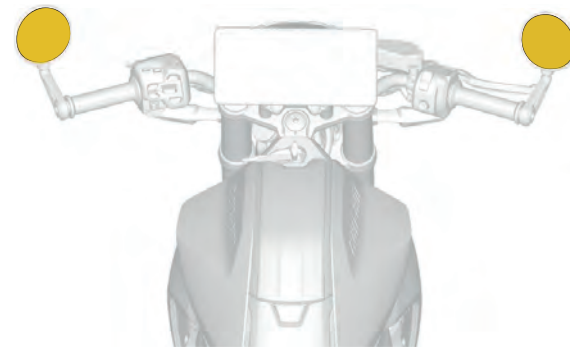

## Afstelling spiegelsteun

Het kan gebeuren dat de steun los komt te zitten en tijdens het gebruik van het voertuig afzakt. Doe het volgende om de steun te herpositioneren en goed vast te zetten.

1. Draai de bevestiging van de spiegelsteun ongeveer 10 tot 13 mm (3/8 tot 1/2 inch) los.

### MERK OP

Draai de schroef niet helemaal los om te voorkomen dat u onderdelen kwijtraakt.

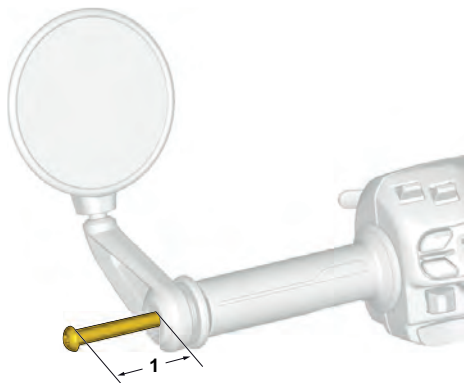

1. 10 tot 13 mm (3/8 tot 1/2 inch)

2. Sla op de bevestiging om deze naar binnen te drukken en het bevestigingsmechanisme van de steun los te maken.
3. Druk de steun volledig tegen het stuur.
4. Positioneer de markering op de steun loodrecht ten opzichte van de grond.

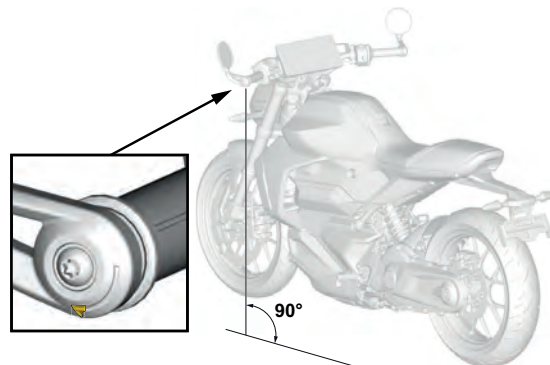

5. Hou de steun vast en draai de bevestiging vast.

Aandraaimoment	
Spiegelbevestiging	$8 \pm 1 \text{ Nm}$ (70,80 ± 8,85 lbf-in)

6. Stel de spiegels af.

## Gebruikershandleiding

### Locatie gebruikershandleiding

De gebruikershandleiding ligt onder de bestuurderszitting.

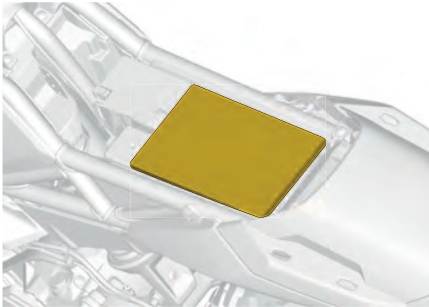

## USB-poort

### Locatie van USB-poort

Er bevindt zich een USB-poort in het handschoenvak.

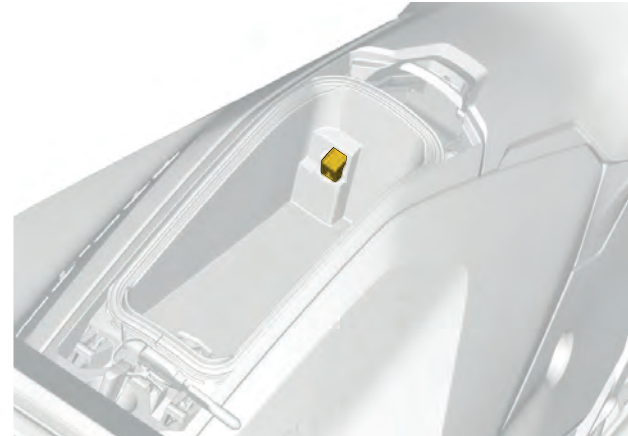

3

### Werking USB-poort

De USB-poort dient voor het opladen van mobiele telefoons of andere apparaten (de maximale voedingsstroom is 2,1 ampère).

De USB-poort moet worden gebruikt om Apple CarPlay te starten.

## Windscherm (indien aanwezig)

### Plaats van windscherm

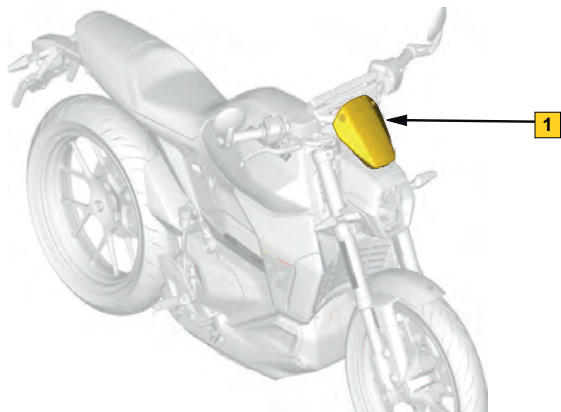

1. Windscherm

### Windscherm verwijderen

1. Verwijder zo nodig de multifunctionele display. Zie [Multifunctionele display verwijderen](#).

2. Draai de LinQ-hendel om het windscherm los te maken van de console en verwijder het windscherm van het voertuig.

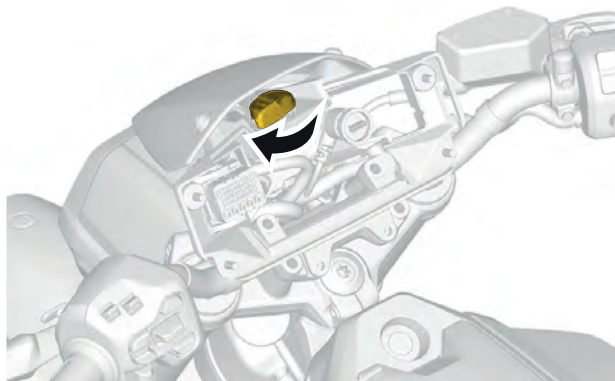

### Controle windscherm

#### WAARSCHUWING

Windschermen van polycarbonaat mogen nooit worden gerepareerd door te lassen of op andere manieren.

1. Controleer het windscherm op:
  - Barsten
  - Bevestigingen goed aangedraaid

- Correcte installatie
2. Vervang het windscherm en de bevestigingen indien nodig.

## Installatie winddeflector

1. Plaats het windscherm op het voertuig en lijn de clip uit op de onderkant van de bevestiging van het windscherm.
2. Draai de LinQ-hendel om het windscherm stevig vast te zetten op de console.

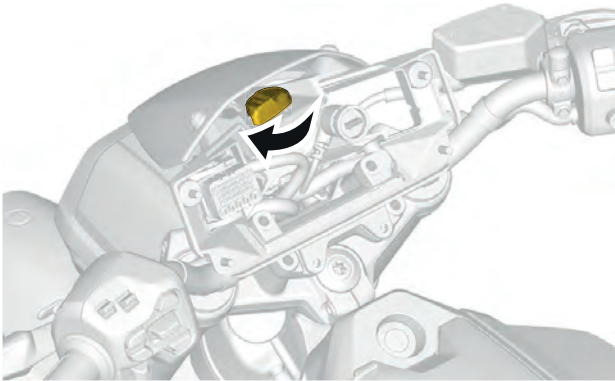

## MULTIFUNCTIONELE DISPLAY

### WAARSCHUWING

Het aflezen of bedienen van de multifunctionele display kan u van het voertuig afleiden en in het bijzonder uw aandacht voor de omgeving doen afnemen. Let altijd op de wegomstandigheden om u heen en kijk altijd goed rond of er geen obstakels in uw buurt zijn. Werp tijdens het rijden slechts een korte blik op de multifunctionele display om de aandacht bij de verkeersomstandigheden te houden.

Het multifunctionele instrumentenbord omvat digitale meters (snelheidsmeter en prestatiemeter), verklikkerlichtjes, controlelampjes, indicatorlichtjes, bedieningselementen en een infotainmentsysteem met digitaal scherm.

Wij raden u aan om eerst te oefenen en enkele functies van het infotainmentsysteem voordat u aan uw rit begint. Als u er gewend aan raakt zullen ze onderweg gemakkelijker te gebruiken zijn.

Het aanraakscherm wordt gedeactiveerd zodra het voertuig rijdt.

Wanneer het voertuig in beweging is, kan alleen de multifunctionele schakelaar aan het linker stuur worden gebruikt om door de menu's en functies van de display te navigeren.

Als u op de knop **Applet Switcher** op de multifunctionele schakelaar van het linker stuur drukt, kunt u de applets doorlopen op de display aan de rechterzijde, in de volgorde die in de voorkeuren is vastgelegd.

### Locatie multifunctionele display

Het multifunctionele display bevindt zich op het middelste gedeelte van het stuur.

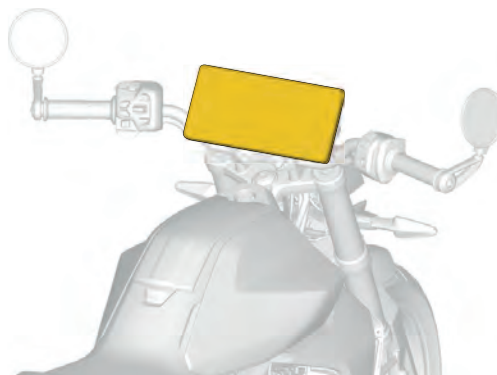

### Werking multifunctionele display

#### Standaard weergave

#### Lichtmodus



## Display volledige weergave

### Display linkerzijkant

In de modus volledige weergave omvat het display aan de linkerzijkant:

- Rijmodus
- Snelheidsmeter
- Ritmeter

Druk lang op de tripmeter (A) om een van de volgende opties weer te geven. Doorloop de opties door meerdere keren lang te drukken.

- Totale afstand van voertuig
- Rit A afstand
- Rit A uren
- Rit B afstand
- Rit B uren
- Totale uren van voertuig

### Donkermodus

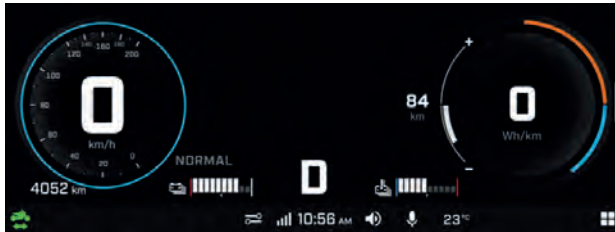

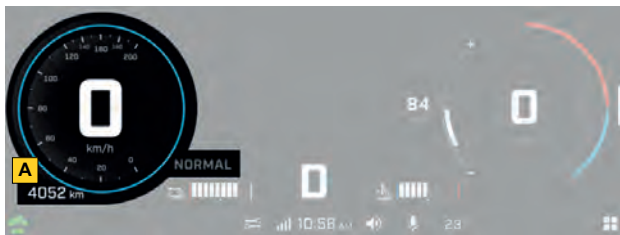

### Display midden

In de modus volledige weergave omvat het display in het midden:

- Laadstatus van hoogspanningsaccu
- Drive selecteren (drive of Reverse)
- Temperatuur hoogspanningsaccu



### Display rechterzijdig

In de modus volledige weergave omvat de laterale display aan de rechterkant de prestatimeter. De prestatimeter bevat belangrijke informatie over de autonomie en het energieverbruik van het voertuig

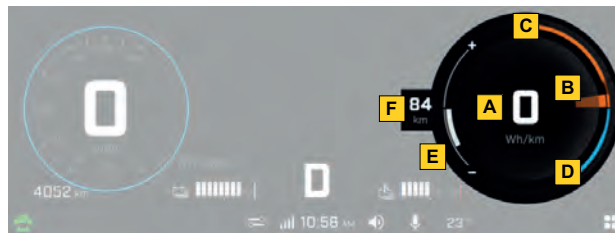

- A. Onmiddellijk energieverbruik*
- B. Huidige prestaties*
- C. Ontladingsgrens*
- D. Regen-grens*
- E. Bereikniveau*
- F. Voertuigbereik*

De actieradius wordt links of in het midden van de prestatimeter weergegeven. Druk lang in het midden van de prestatimeter om de weergegeven informatie te wijzigen. Als de actieradius links wordt weergegeven, ziet u het actuele energieverbruik in het midden van de prestatimeter. Het bereik past zich automatisch aan afhankelijk van het gebruik en de gebruiksomstandigheden.



De dikke curve aan de rechterkant, die onmiddellijk varieert op zowel het gedeelte voor ontlading als regeneratie, vertegenwoordigt het daadwerkelijke verbruik van de voedingseenheid van het voertuig. De buitenste dunne lijnen aan de rechterkant geven de maximaal beschikbare prestaties aan. Deze worden beïnvloed door factoren zoals de laadstatus van de aandrijfaccu en de temperatuur van de voedingseenheid. Door elke beperking worden ze deels gearceerd.

Het betrouwbaarheidsniveau wordt weergegeven met een witte balk aan de linkerkant van de prestatiemeter als het bereik in het midden van de prestatiemeter en het pictogram  worden weergegeven.

### Display - smalle weergave

Open de applet of sleep de verdeler aan de rechterzijde van de display om over te schakelen van volledige weergave naar smalle weergave.

Houd de applet-schakelaar lang ingedrukt of sleep de verdeler naar de oorspronkelijke stand om terug te keren naar de volledige weergave.

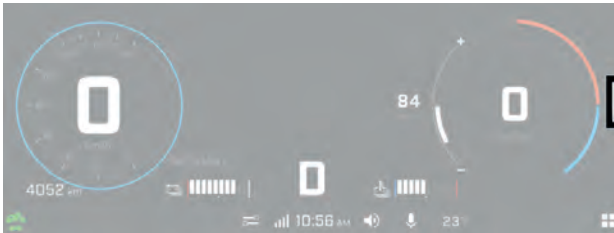

De grootte van de displays aan de linker- en rechterzijde kan niet worden aangepast.

### Display linkerzijde

In de smalle weergave omvat de display aan de linkerzijde:

- Drive selecteren (Drive of Reverse)
- Laadstatus van hoogspanningsaccu
- Temperatuur hoogspanningsaccu
- Voertuigbereik
- Snelheidsmeter en prestatiemeter
- Ritmeter

Druk lang op de ritmeter om een van de volgende opties weer te geven. Doorloop de opties door meerdere keren lang te drukken.

- Afstand huidige rit
- Rit A afstand
- Rit A uren
- Rit B afstand
- Rit B uren
- Uren huidige rit

### Display rechterzijde

In de smalle weergave omvat de display aan de rechterzijkant diverse apps.

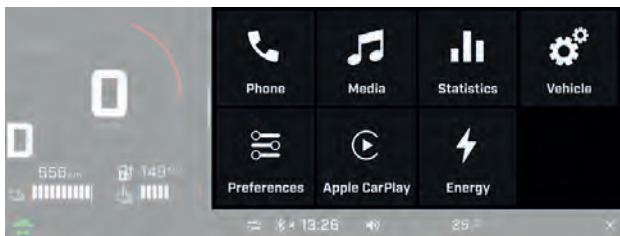

Raadpleeg [Applet Menu, page 3-44](#) voor meer informatie.

## Applet Menu

Om het applet-menu te openen, drukt u op het pictogram Applet menu in de rechterbenedenhoek.

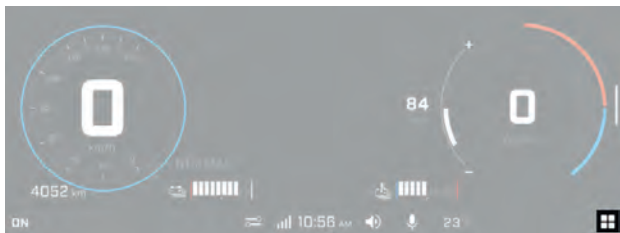

Druk op het appletpictogram om het te openen.

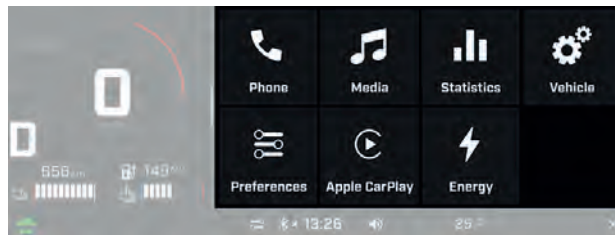

## Telefoon

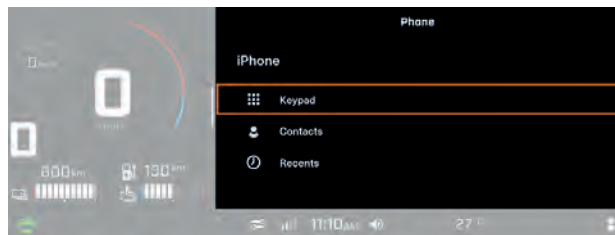

Het menu van de Telefoon-applet dient om het volgende te openen:

- Toetsenpaneel
- Contactenlijst van de telefoon
- Belgeschiedenis

**OPMERKING:**

Voor toegang tot het telefoonmenu moeten een telefoon en helm (headset) worden gekoppeld. Zie [Bluetooth-aansluiting, page 3-53](#).

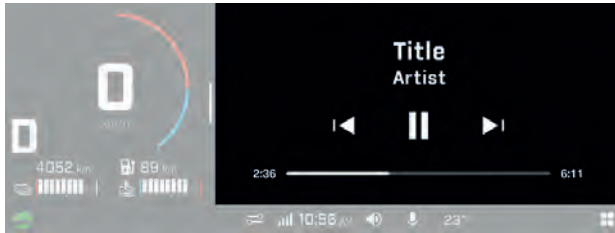
**Media**

Functies van de Media-applet:

- Regel de keuze van nummers in het helm-audiosysteem
- Informatie over nummer weergeven (indien beschikbaar)

Dit voertuig is niet uitgerust met luidsprekers. Om muziek te beluisteren is een passend audiosysteem van de helm vereist.

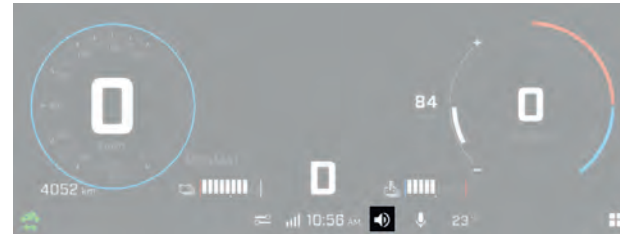

Het volume kan worden aangepast met de multifunctionele schakelaar of het volumepictogram op de statusbalk van het touchscreen.

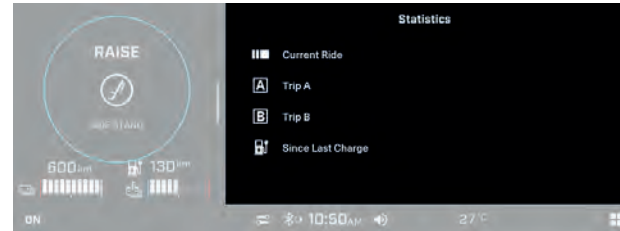
**Statistieken**

De statistieken-applet wordt gebruikt voor het openen van:

- Afgelegde afstand rit
- Tijdsduur rit
- Gemiddelde snelheid
- Gemiddeld energieverbruik

---

Vier sets met statistieken worden in het geheugen bewaard. Rit A en Rit B kunnen onafhankelijk worden gereset. De huidige ritstatistieken worden gereset wanneer het voertuig opnieuw wordt gestart. De ritstatistieken worden gereset wanneer het voertuig opnieuw wordt opgeladen.

## Voertuiginstellingen

De voertuigapplet wordt gebruikt voor:

- Rijmodus selecteren:
  - Sport +
  - Normaal
  - Regen
  - Eco

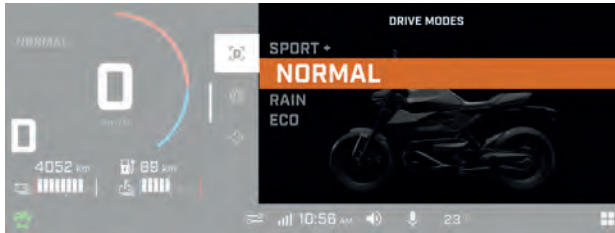

- Bekijk de voertuiginstelling, waaronder:
  - Tractieregeling
  - Regeneratiemodus



- Bekijk de voertuiggezondheid, waaronder:
  - Voertuiginformatie
  - Stringen (codes en beschrijving)



## Voorkeuren

De voorkeurenapplet wordt gebruikt voor:

- De helderheid en weergave van de display afstellen (Light/Dark/Auto)
- Bluetooth apparaten koppelen:
  - Telefoon
  - Headset bestuurder
  - Headset passagier
- Het voertuig verbinden met een wifi-netwerk
- De algemene instellingen openen:
  - Aanpassen van eenheden (Engels of metrisch)
  - Instellen van taal
  - Instellen van datum en tijd
  - Software-update uitvoeren
  - Informatie krijgen over informatie van de fabrikant en het naleven van de regelgeving met betrekking tot apparaten
  - Terugzetten naar fabrieksinstellingen
- De applets bepalen die tijdens het rijden moeten worden gebruikt met de knop Applet-omschakelaar

Het verdient aanbeveling regelmatig op software-updates te controleren.

## Apple CarPlay

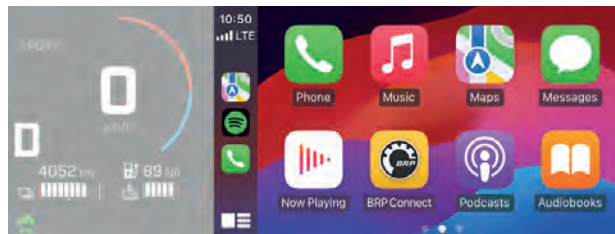

De Apple CarPlay-app wordt gebruikt om informatie van compatibele apps voor mobiele apparaten weer te geven, zoals:

- Media
- Meldingen
- Navigatie
- Telefoon

Dit voertuig is niet uitgerust met luidsprekers. Om Apple CarPlay te gebruiken is een passend audiosysteem van de helm vereist.

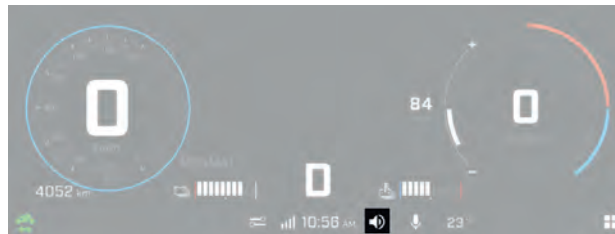

Het volume kan worden aangepast met de multifunctionele schakelaar of het volumepictogram op de statusbalk van het touchscreen.

## Navigatie-app

Om de Navigatie-app op de display te gebruiken, moet u een mobiel apparaat aansluiten (USB-aansluiting) dat geschikt is voor gebruik met *Apple CarPlay*.

### MERK OP

De smartphone moet met een USB-kabel op de USB-poort in het handschoenvak zijn aangesloten.

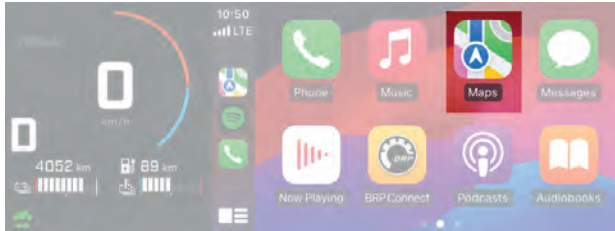

De gebruiker gaat ermee akkoord dat persoonlijke gegevens (contactenlijst en gespreksgeschiedenis) worden overgezet naar de multifunctionele display wanneer het apparaat wordt aangesloten.

Er is een passend apparaat met een actief dataplan vereist om *Apple CarPlay* te gebruiken.

## Energie

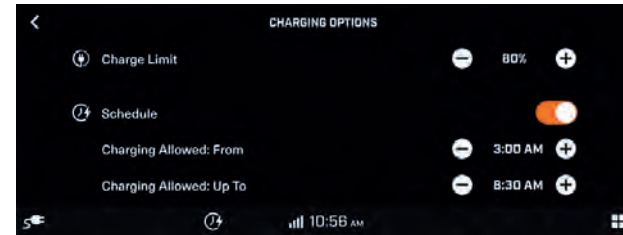

De energie-applet wordt gebruikt voor het openen van:

- Weergave laadopties:
  - Laadgrens
  - Plannen

Tijdens het opladen van het voertuig kan de oplaadoptie worden geopend via het oplaadoptiepictogram.

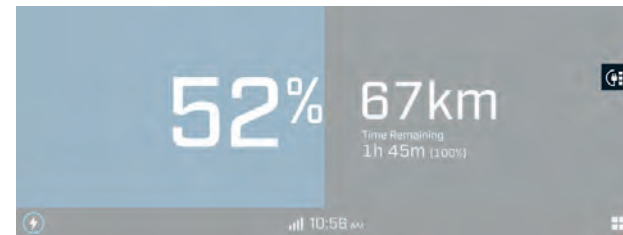

## Snelle voorkeuren

Om het menu Snelle voorkeuren te openen, drukt u op het volgende pictogram.

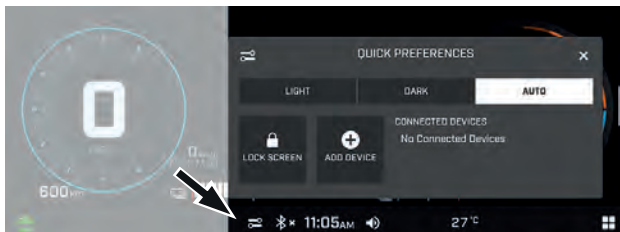

Het menu Snelle voorkeuren dient om:

- De weergave van de display af te stellen ( Light/Dark/Auto)
- Het scherm vergrendelen (houd een willekeurige plek op het scherm ingedrukt om te ontgrendelen)
- Een Bluetooth apparaat toevoegen
- Aangesloten Bluetooth apparaten weergeven.

## Waarschuwings- en verklikkerlichtjes

De volgende verklikkerlichtjes vestigen uw aandacht op een voertuigstoring die ernstig kan worden. Sommige lichtjes gaan branden wanneer het voertuig wordt gestart om te controleren of ze werken. Als er na het starten van het voertuig lichtjes blijven branden, raadpleeg dan het waarschuwingslichtje van het betreffende systeem voor meer informatie.

### **OPMERKING**

Sommige waarschuwingslichtjes worden in de display van de multifunctionele meter en werken hetzelfde als een verklikkerlichtje, maar ze worden niet weergegeven wanneer het voertuig wordt gestart.

## Verklikkerlichtjes

De verklikkerlampjes bevinden zich op twee plaatsen op het multifunctionele display:

- Fysieke balk
- Digitaal touchscreen



Fysieke balk



Indicatorlichtjes - 10,25 inch digitaal kleurentouchscreen











<i>Verklikker-lichtjes</i>	<i>Beschrijving</i>
	ORANJE - Storing voertuig
	ORANJE — Storing ABS
	BLAUW - Grootlicht geactiveerd
	GROEN — Knipperlicht links geactiveerd
	GROEN — Knipperlicht rechts geactiveerd
	Groen - Noodknipperlichten geactiveerd



Digitaal touchscreen





DIGITAAL CONTROLELAMPJE - 10,25" DIGITAAL AANRAAKSCHERM IN KLEUR







<i>Verklikker-lichtjes</i>	<i>Beschrijving</i>
	ORANJE – Automatische vermogensvermindering als gevolg van een systeemstoring
	GROEN — Mistlampen zijn geactiveerd
	ORANJE – Mogelijke aanwezigheid van ijs op de weg
	ORANJE – Tractieregeling uitgeschakeld door de bestuurder (dit licht wijst niet op een storing)

<b>Verklikker-lichtjes</b>	<b>Beschrijving</b>
	ORANJE – Storing in tractieregeling
	ORANJE – AAN wanneer het MTC-systeem niet gereed is of een storing heeft. Knippert wanneer het MTC-systeem in actieve interventie is.
	ORANJE – Onderhoud is vereist
	ORANJE – Aandrijfaccu oververhit
	ORANJE – Laadstatus van aandrijfaccu is laag
	ROOD – Defect aandrijfaccu
	ROOD – Koelvloeistoftemperatuur is hoog
	ROOD – 12 V-accu spanning is laag
	ORANJE – Defect elektrische motor
	WIT – Voertuig aangesloten op EVSE zonder opladen

<b>Verklikker-lichtjes</b>	<b>Beschrijving</b>
	ORANJE – Voertuig aangesloten op EVSE en laadt niet als gevolg van een defect
	Voertuig is aan het laden
	Het voertuig staat onder spanning en de schakelaars zijn gesloten
	GROEN – Voertuig draait stationair en is gereed om te rijden
	WIT – Voertuig beweegt met een snelheid hoger dan 5 km/u

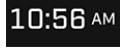
### Pictogrammen en indicators - Statusbalk

<b>Pictogram</b>	<b>Beschrijving</b>
	Gepland laden geactiveerd
	Laadbegrenzing geactiveerd

<i>Pictogram</i>	<i>Beschrijving</i>
	Snelle voorkeuren
	Smartphone netwerkverbinding
	Klok
	Audiovolume
	Microfoon
	Omgevingstemperatuur
	Applet menu

## Bluetooth-aansluiting

### Op het voertuig

1. Open het Applet-menu
2. Kies “Voorkeuren”

3. Kies “Bluetooth”



4. Selecteer “Telefoon”

5. Selecteer “Toestel toevoegen”.

### MERK OP

Er kunnen meerdere smartphones met het voertuig worden gekoppeld. Er wordt er slechts één op een bepaald moment verbonden.

### Op de telefoon

1. Activeer de Bluetooth-functie van uw telefoon.

Raadpleeg uw gebruikershandleiding van de fabrikant voor de uitgebreide procedure.

2. Selecteer de naam van uw telefoon in de lijst met beschikbare apparaten.

- 
3. Er wordt een bevestigingsnummer op het display en op de telefoon weergegeven. Controleer of deze nummers overeenkomen.
  4. Selecteer Koppelen.
  5. Sta Contacten en favorieten synchroniseren toe.

### **Bluetooth-aansluiting headset**

Raadpleeg [Bluetooth-aansluiting, page 3-53](#) en selecteer “Headset bestuurder” of “Headset passagier” om een headset te koppelen.

### **Meldingen op multifunctionele display**

Belangrijke informatie die verschijnt op de multifunctionele display over de toestand van uw voertuig. Kijk bij het starten van het voertuig altijd op het scherm voor verklikkerlichtjes en controlelampjes of meldingen.

Er kunnen ook tijdelijk belangrijke meldingen worden weergegeven als hulp bij verklikkerlichtjes en controlelampjes.

Meldingen verschijnen altijd in de rechter bovenhoek op het scherm.

Er zijn twee types meldingen.

- Voertuigmeldingen omvatten waarschuwingen en mededelingen
- De infotainment-meldingen bevatten berichten met betrekking tot verbonden apparaten

Voertuigmeldingen hebben voorrang op infotainmentmeldingen wanneer ze beide tegelijkertijd aanwezig zijn.

Indien het voertuig in de modus voor beperkt vermogen schakelt, raadt BRP aan het voertuig te laten vervoeren. Als u toch met het voertuig rijdt in beperkte vermogensmodus, vermijd dan bruske manoeuvres en ga onmiddellijk naar de dichtstbijzijnde Can-Am On-Road dealer om uw voertuig te laten nakijken voordat u weer vertrekt. In de modus voor beperkt vermogen, worden het vermogen en de snelheid van het voertuig beperkt.

## Apple CarPlay aansluiting

Apple CarPlay moet met een USB-aansluiting worden aangesloten (USB-poort bevindt zich in het handschoenvak).

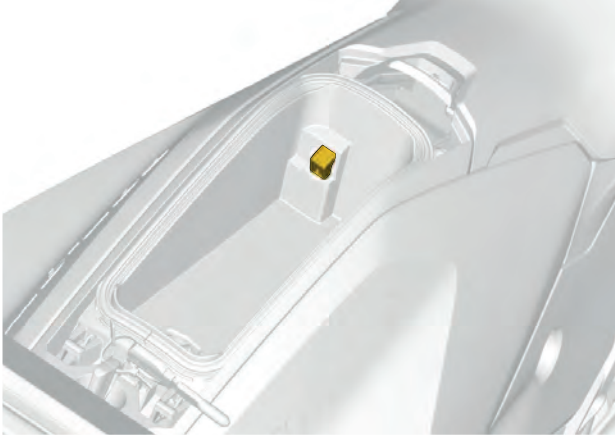

We raden u aan om de oorspronkelijke USB-laadkabel te gebruiken dan de smartphone-OEM om de overdracht tussen de telefoon en het voertuig te optimaliseren, wanneer u de USB-poort gebruikt.

Zorg dat u de machtigingen accepteert die op uw telefoon worden gevraagd. Als bepaalde toestemmingen niet worden geaccepteerd, kunnen er verbingsproblemen ontstaan.

1. Ontgrendel uw telefoon.
2. Verbind uw telefoon via Bluetooth of een laadkabel.

3. Er wordt een vinkje op het scherm van uw telefoon weergegeven zodra er verbinding is.

## BRP GO! App

### 1) Download de BRP GO! Smartphone app

Download de BRP GO! app via de App Store voor Apple™ of via de Google™ Play Store voor Android.

3

### 2) Sluit uw smartphone aan met behulp van een USB-kabel

We raden u aan om de oorspronkelijke USB-oplaadkabel te gebruiken dan de smartphone-OEM om de overdracht tussen de telefoon en het voertuig te optimaliseren. Gebruik de voorste USB-aansluiting.

Zorg dat u de machtigingen accepteert die door BRP GO! worden gevraagd. Als bepaalde toestemmingen niet worden geaccepteerd, kunnen er verbingsproblemen ontstaan.

1. Uw telefoon ontgrendelen
2. Sluit de oplaadkabel van uw telefoon aan.
3. Er wordt een vinkje op het scherm van uw telefoon weergegeven zodra er verbinding is

### 3) Uw apps openen

Druk op het pictogram App-menu om de apps te openen.

Selecteer "Navigatie".

## Korte tour van de BRP GO! App



1. **Terrein:** Selecteer uw terrein om content met betrekking tot uw voertuig te zien. Selecteer de On-Road playground voor Can-Am-voertuigen.
2. **Maak verbinding met mijn voertuig:** Gemakkelijk toegang tot inhoud over hoe u uw apparaat aansluit op de multifunctionele display van uw voertuig.
3. **Vibe:** Sluit uw Vibe Communication-systeem aan op uw telefoon en beheer niet alleen veel instellingen van uw apparaat, maar krijg ook de mogelijkheid om het accuniveau te controleren.
4. **Social media** Maak besloten communicatiegroepen (alleen mogelijk met Vibe-communicatiesystemen)
5. **FAQ:** Met deze koppeling gaat u naar de antwoorden op veelgestelde vragen door bestuurders zoals u. Hier hebt u een internetverbinding voor nodig.

## Multifunctionele display reinigen

De multifunctionele display is een LCD-scherm van glas en is waterproof.

### MERK OP

Gebruik geen hogedrukspuiten (zoals die soms in de carwash te vinden zijn) want die kunnen schade aan bepaalde onderdelen van het voertuig toebrengen.

De multifunctionele display reinigen:

1. Gebruik een zachte, schone doek om de multifunctionele display te wassen met water en een mild reinigingsproduct.

### WAARSCHUWING

Gebruik geen bijtende of schurende schoonmaakmiddelen op de multifunctionele display.

2. Droog de multifunctionele display met een zeem of een zachte handdoek.

# OVERZICHT VAN ELEKTRISCHE VOERTUIGEN

## Hoogspanningsonderdelen

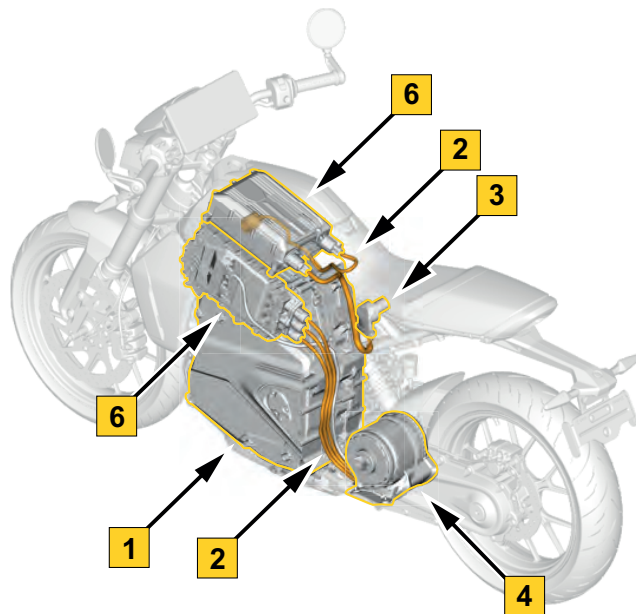

1. Hoogspanningsaccu
2. Hoogspanningskabels
3. Hoogspanningslaadpoort
4. Hoogspanning - elektrische motor
5. Hoogspanningsomvormer
6. Hoogspanningslader aan boord

Hoogspanningskabels op het voertuig zijn te herkennen aan de oranje kleur.

### GEVAAR

De oranje hoogspanningskabels niet in een andere positie brengen, doorsnijden of anderszins beschadigen.  
Behandel de oranje hoogspanningskabels altijd alsof ze onder spanning staan.

Typisch



## Laadpoort

### Locatie van laadpoort

De laadpoortaansluiting bevindt zich aan de rechterkant van het voertuig.

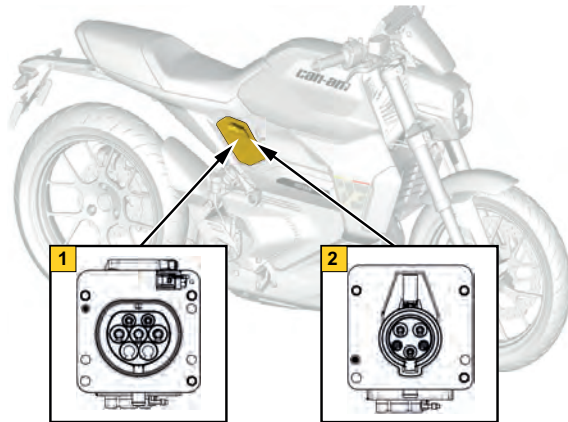

1. Laadpoort — Type 2 ( IEC 62196)
2. Laadpoort — Type 1 (SAE J1772)

### Werking laadpoort

U kunt bij de laadpoort door de klep van de laadpoort te openen. Afhankelijk van de configuratie kan het voertuig gebruikmaken van een Type 1 (SAE J1772) laadkabelstekker, meestal gebruikt in Noord-Amerika, of een Type 2 (IEC 62196) laadkabelstekker, gebruikt in Europa. Een laadpoortadapter kan gebruikt worden als de laadpoort en het laadpistool van de EVSE niet met elkaar overeenkomen.

De laadpoort is voorzien van een aftapopening om water weg te laten lopen wanneer het deksel van de laadpoort geopend of schoongemaakt wordt.

Er kan alleen stroom tussen het laadstation (EVSE) en het voertuig vloeien als aan de volgende voorwaarden is voldaan:

- De laadkabel is aangesloten en vergrendeld op de laadpoort van het voertuig.
- De koel- en laadsystemen van het voertuig zijn ingeschakeld.
- Er zijn geen elektrische storingen.

#### MERK OP

Het laadsysteem van het voertuig kan alleen worden opgeladen met een Level 1 (120V) of Level 2 (240V) laadstation. Het is niet compatibel met een Level 3-snellader.

OPMERKING: Als de 12V/laagspanningsaccu defect is of er andere storingen in de elektrische onderdelen zijn, wordt het laadsysteem van het voertuig niet geactiveerd. De laadstatus van de hoogspanningsaccu van het voertuig moet altijd tussen 20% en 80% zijn. Zie [Voertuig opladen, page 3-63](#) voor informatie over het opladen.

### Laadstation voor elektrische voertuigen (EVSE)

De EVSE-kabel die wordt gebruikt voor het opladen van het voertuig, moet geschikt zijn voor gebruik met een Type 1 (SAE J1772) of Type 2 (IEC 62196) laadpoortstekker, afhankelijk van de voertuigconfiguratie.

#### WAARSCHUWING

Voertuigen uitgerust met een Type 1 (J1772) laadstekker mogen alleen worden opgeladen met een station dat is uitgerust met een CCID (Charge Current Interruption Device volgens UL2231).

#### WAARSCHUWING

Voertuigen die zijn uitgerust met een Type 2 (IEC 62196) laadstekker mogen alleen worden opgeladen met een met station dat is uitgerust met een RCD (Residual Current Device volgens IEC61851).

Afhankelijk van de regio, is opladen mogelijk met een Level 1 (120V) of Level 2 (240V) laadstation.

#### WAARSCHUWING

Koppel het laadstation voor elektrische voertuigen (EVSE) onmiddellijk los van het voertuig als de stekker of het stopcontact heet aanvoelt of vreemd ruikt.

#### WAARSCHUWING

Gebruik geen verlengkabels of adapters met het laadstation voor elektrische voertuigen.

#### WAARSCHUWING

Gebruik het laadstation voor elektrische voertuigen (EVSE) niet als de stekker geen goede verbinding heeft met het stopcontact of als het stopcontact verroest of beschadigd is.

#### WAARSCHUWING

Gebruik het laadstation voor elektrische voertuigen (EVSE) niet als de kabel of het snoer versleten is, een gebroken isolatie heeft of andere tekenen van schade vertoont.

## Lithium-Ion hoogspanningsaandrijfacu

### WAARSCHUWING

De hoogspanningsaccu mag alleen worden onderhouden door een erkende servicemonteur. Open of verander de accu op geen enkele manier. Neem contact op met een erkende BRP-dealer voor onderhoud aan de accu.

### WAARSCHUWING

Gebruik de hoogspanningsaccu niet als stationaire stroombron of voor een ander doel dan waarvoor hij bedoeld is in dit voertuig.

### MERK OP

Vermijd een volledig lege hoogspanningsaccu (0%). De accu schakelt een vermogens-/koppelbegrenzer in als de laadstatus laag is. Als u de accu tot 0% laat leeglopen kan de accu beschadigen en het voertuig onbruikbaar maken. De accu kan niet worden opgeladen als deze vrijwel leeg is.

Er zijn verschillende elektrische circuits in het systeem.

- Hoogspanningscircuit (gelijkstroom): Verbindt de accu, lader en omvormer en levert vermogen aan het aandrijfsysteem van het voertuig.
- 12 V gelijkstroomcircuit: Gebruikt om hulpsystemen zoals bedieningsmodules, verlichting en infotainment van stroom te voorzien.

- AC 120 V/ 240 V circuit: Gebruikt tijdens het laden.

De hoogspannings- en 12V-circuits zijn met elkaar verbonden via de DC-DC-omvormer.

De lithium-ion-aandrijfacu (hoogspanning) bestaat uit meerdere verzegelde cellen die de stroom opslaan die nodig is voor aandrijving van het voertuig.

Onder normale gebruiksomstandigheden levert de hoogspanningsaandrijfacu ook via de DC-DC-omvormer laadstroom aan de 12 V-hulpaccu. De 12 V-accu kan ook worden opgeladen wanneer het voertuig is aangesloten op een laadstation.

De werking van alle accu's verslechtert na verloop van tijd. De efficiëntie van de hoogspanningsaccu varieert afhankelijk van de gebruiksduur en -conditie.

## Accumanagementsysteem (BMS)

De hoogspanningsaccu is uitgerust met een accumanagementsysteem (BMS) dat de staat van de hoogspanningsaandrijfacu bewaakt. Het BMS zorgt ervoor dat het opladen optimaal verloopt en grijpt onder bepaalde omstandigheden in om schade aan de hoogspanningsaccu te voorkomen. Denk hierbij aan vertragen of stoppen van de laadstroom als dit nodig is.

Het BMS regelt daarnaast de energiestroom naar de hoogspanningsaandrijfacu tijdens het gebruik. Het kan de energiestroom zo nodig beperken.

---

## Invloed van temperatuur

Voorkom voor een optimale levensduur en langdurige prestaties van de accu waar mogelijk dat het voertuig gedurende langere perioden wordt blootgesteld aan omgevingstemperatuur hoger dan 40 °C of lager dan -20 °C.

### WAARSCHUWING

Stel het voertuig niet bloot aan omgevingstemperaturen boven 60° C (140° F).

Het voertuig kan niet worden opgeladen bij omgevingstemperatuur lager dan 2,5 °C (36,5 °F). Opladen bij extreme temperaturen kan de oplaadsnelheid van de hoogspanningsaccu beperken.

Wanneer de interne temperatuur van de accu buiten het gepaste bereik valt, grijpt het Battery Management System (BMS) in en vraagt op dat moment het koelsysteem om de temperatuur op het gepaste niveau te brengen. Het opladen wordt hervat zodra de temperatuur weer binnen het juiste bereik ligt.

Rijden bij extreme temperaturen kan ook invloed hebben op de algemene prestaties en autonomie van het voertuig.

## Laadstatus van hoogspanningsaccu

Het voertuig werkt het best als de accu regelmatig wordt opgeladen. De hoogspanningsaccu hoeft niet volledig leeg te zijn voordat deze weer wordt opgeladen. In plaats van te wachten met opladen tot de accu bijna leeg is, dient u elke gelegenheid aan te grijpen om de accu op te laden wanneer het voertuig niet in gebruik is.

### MERK OP

Als de hoogspanningsaccu bijna leeg is, moet deze binnen 24 uur na ontlading worden aangesloten om mogelijke schade te voorkomen en de levensduur te verlengen.

De laadstatus verwijst naar het laadniveau, uitgedrukt in een percentage, van de hoogspanningsaccu. De laadstatus varieert van 0% tot 100% en geeft aan hoeveel energie de hoogspanningsaccu beschikbaar heeft.

Gebruik het voertuig met een hoogspanningsaccu met een laadniveau tussen 20% en 80% voor een optimale levensduur.

## Gezondheidsstatus hoogspanningsaccu (SoH)

De gezondheidsstatus (SoH) laat de huidige gezondheidstoestand van de hoogspanningsaccu (HV) zien in vergelijking met de oorspronkelijke status toen de accu nieuw was.

De levensduur van de hoogspanningsaccu houdt rechtstreeks verband met de gezondheidsstatus. Wanneer de hoogspanningsaccu verouderd, worden de prestaties en het bereik geleidelijk minder.

Een goede gezondheidsstatus behouden en teruglopen van de prestaties beperken:

- Vermijd veelvuldig hard optrekken of langdurig op topsnelheid rijden
- Gebruik uw voertuig zoveel mogelijk met een laadniveau van 80%.

Opladen met een Level 1-lader (120 V of 240 V/16 A) of een langzame lader duurt langer, maar is beter voor uw hoogspanningsaccu. De snelheid waarmee de hoogspanningsaccu wordt opgeladen is rechtstreeks van invloed op de prestaties op lange termijn.

Het gebruik van een Level 2-lader (240V / 30 Amp) is ideaal om de accu snel bij te laden tijdens een rit. Als u tijd hebt om een Level 1-lader te gebruiken, wordt de hoogspanningsaccu minder belast.

Maximaliseer de bovenstaande aanbevolen procedures om alles uit uw hoogspanningsaccu te halen. U kunt chemische afbraak niet tegenhouden, maar wel maximaal vertragen.

## Voertuig opladen

### WAARSCHUWING

Gebruik geen multi-plugadapter of verlengkabel.

### WAARSCHUWING

Mensen met medische elektrische apparaten, zoals een pacemaker of een cardiovasculaire defibrillator, moeten hun arts raadplegen voor aanbevelingen omtrent elektrische voertuigen en voedingsapparatuur voor elektrische voertuigen (EVSE).

### MERK OP

Voorkom dat vuil en stof de polen beschadigen door de klep van de laadpoort en die van het laadcompartiment dicht en vergrendeld te houden wanneer het voertuig niet wordt opgeladen. Als de polen na verloop van tijd vuil worden, maak ze dan niet schoon met gereedschappen. Maak ze schoon met perslucht, een zachte doek of water onder lage druk.

Om de hoogspanningsaandrijfaccu op te laden gaat u als volgt te werk:

1. Zet het voertuig op een vlak oppervlak.
2. Klap de zijstandaard uit.
3. Zet de stopschakelaar op UIT (OFF).

4. Open het klepje met scharnier van de laadpoort.

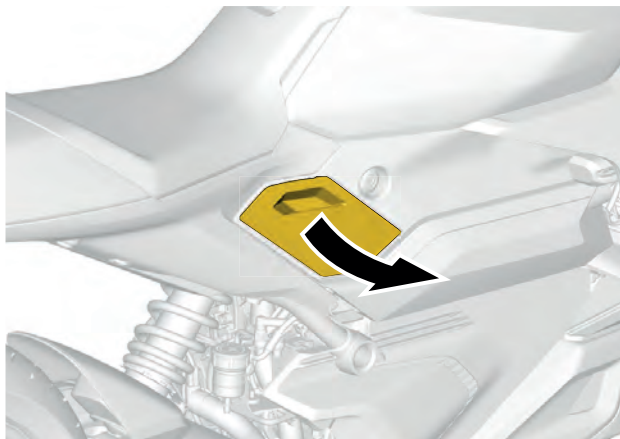

#### Klepje van laadpoort

5. Zorg ervoor dat de stekker van de oplaadkabel en de oplaadpoort vrij zijn van vuil, aanslag en water.

6. Sluit de stekker van de laadkabel van het laadstation aan op de laadpoort van het voertuig.



#### Typisch - Type 1 Aansluiting oplaadkabel afgebeeld

7. Controleer of de laadkabel van het laadstation goed vastzit in de laadpoort van het voertuig:

#### *OPMERKING*

Bij voertuigen met een type 2 laadpoort (IEC 62196) wordt de laadkabel automatisch vergrendeld wanneer het voertuig deze waarneemt.

8. Selecteer de laadoptie die overeenkomt met uw behoeften.

1. Steek de contactsleutel in het contactslot en draai hem naar ON.
2. Druk op de laadoptieknoop op het laadscherm.

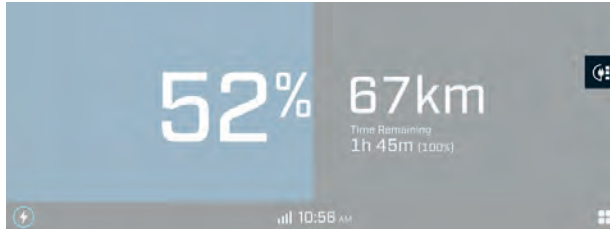

3. Kies één van de drie laadopties; 30%, 80% of 100%.

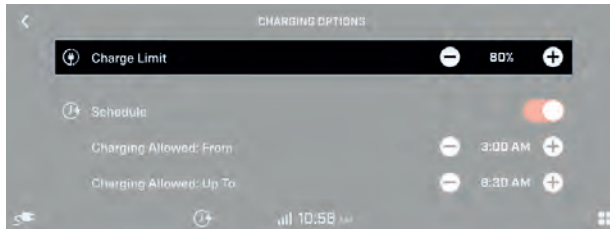

4. Draai naar OFF en haal de sleutel uit het contactslot.

De voertuigdisplay schakelt over naar het laadscherm. Het opladen gaat door tot de laadstatus van de accu het geselecteerde niveau bereikt of het laadstation wordt losgekoppeld.

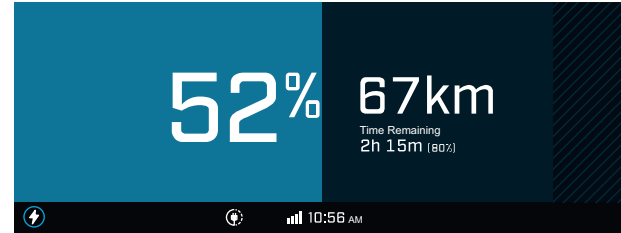

Hoewel het opladen doorgaat tot het proces voltooid is, op basis van het gekozen laadniveau, wordt de display uitgeschakeld als het 30 seconden niet is gebruikt. Raak het scherm aan om de weergave te hervatten indien dit gewenst is of steek de sleutel in het contactslot om de keuze van het oplaadniveau te wijzigen.

Het voertuig wordt uitgeschakeld wanneer het opladen is voltooid. Door de sleutel in het contactslot om te draaien wordt de multifunctionele display geactiveerd, en wordt de geschatte resterende tijd aangegeven met "Completed".

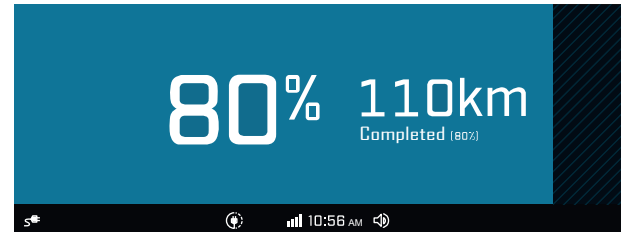

## De beste tijdstippen om op te laden

Het kan nuttig zijn om opladen tijdens “piekuren” zo mogelijk te vermijden. Piekuren zijn de tijden waarop de belasting van het elektriciteitsnet het grootst is. Doorgaans worden piekuren vermeden door 's nachts op te laden. Door het voertuig op deze momenten op te laden, kunt u de oplaadkosten laag houden. Neem contact op met uw energiebedrijf voor meer informatie.

Gebruik de functie Opladen plannen in Energie-instellingen om de oplaadtijd te plannen. Raadpleeg [Applet Menu, page 3-44](#) voor meer informatie.

## Oplaadkabel van voertuig verwijderen

Ga als volgt te werk om de oplaadkabel van het voertuig te verwijderen:

1. Type 1: Houd de ontgrendelknop op de oplaadstekker één seconde ingedrukt en haal hem dan uit de oplaadpoort.

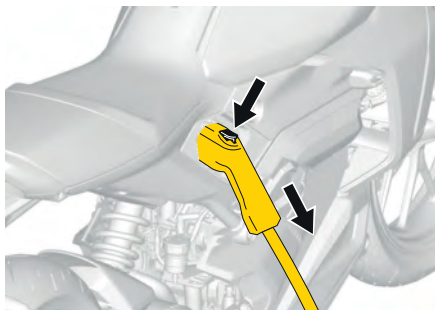

**Stekker Type 1 oplaadkabel (SAE J1772)**

2. Type 2: Draai de sleutel naar de aanstand, druk op de knop UNLOCK op het multifunctionele display en verwijder de oplaadkabel vervolgens uit de oplaadpoort.

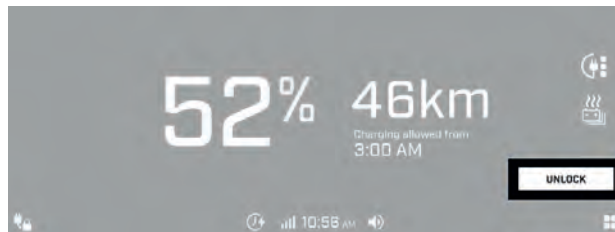

**Ontgrendelingsknop**

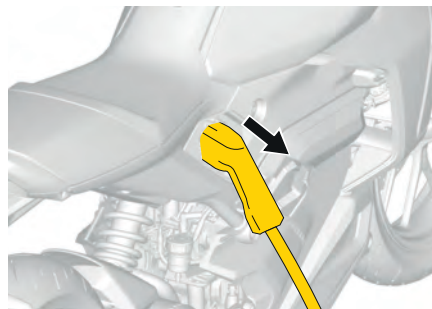

**Stekker Type 2 oplaadkabel (IEC 62196)**

3. Sluit het klepje van de laadpoort.

### WAARSCHUWING

Trek het pistool niet uit zonder het eerst te ontgrendelen.



## HET VOERTUIG BEDIENEN

### Het voertuig starten

Het voertuig activeren:

1. Steek de sleutel in de contactschakelaar en draai deze naar stand ON. De display schakelt in.
2. Lees de waarschuwingen en neem ze in acht. Accepteer de waarschuwing door de gashendel van u weg te draaien.

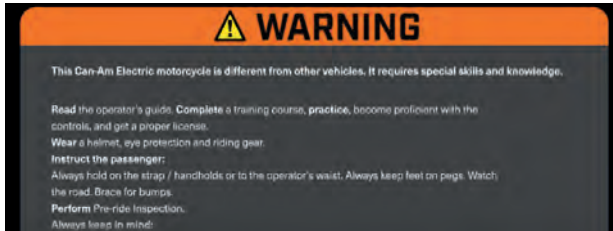

3. Klap de zijstandaard in (naar achteren).



4. Zet stopschakelaar in de stand ON.

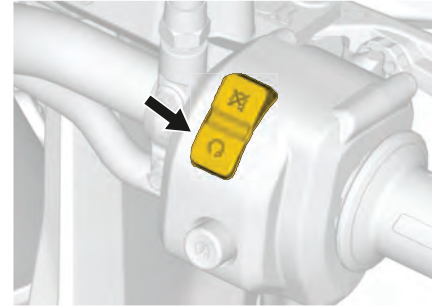

5. Draai de gashendel naar achteren (van u af) en houd hem daar.

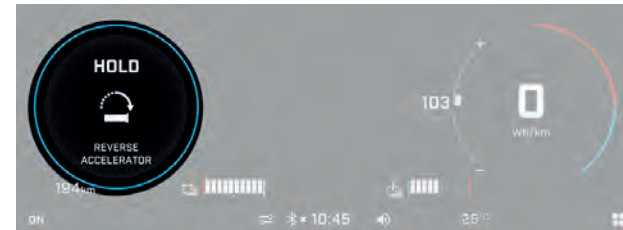

6. Terwijl je de gashendel van je af draait, druk je op de startknop om het hoogspanningsaandrijfsysteem te activeren.

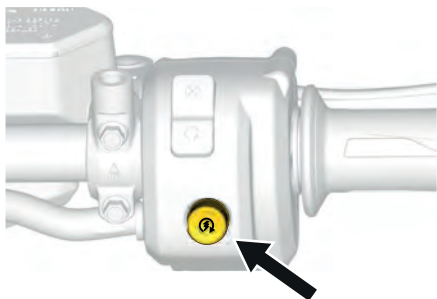

7. Zet de gashendel weer in de stand voor vrijloop. Het voertuig is nu GEREED voor gebruik en het controlelampje .

verschijnt. Na het voltooien van de startprocedure is de aandrijfrichting standaard vooruit (D).

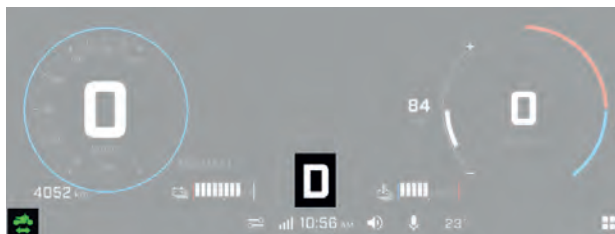

8. Als u klaar bent om een rit te gaan maken, draait u de gashendel naar u toe om in voorwaartse richting te versnellen.

#### WAARSCHUWING

Vermijd onbedoeld bewegen van de motorfiets. Het onbedoeld draaien van de gashendel kan ernstig of dodelijk letsel bij uzelf of omstanders veroorzaken. Let op: dit voertuig maakt geen motorgeluid als aanwijzing dat het aandrijfsysteem is ingeschakeld.

Druk bij stilstand de remhendel in om onbedoeld gebruik van het gaspedaal te voorkomen of schakel de modus GEREED uit. Controleer altijd of het pictogram GEREED wordt getoond op het multifunctionele display voordat u de gashendel vastpakt.

## Schakelen van en naar Achteruit

Als het pictogram  zichtbaar is, staat het voertuig in de stand vooruit rijden (D).

Om over te schakelen naar de achteruitrijmodus houdt u de startschakelaar ingedrukt. U hoort een dubbel piepje wanneer de achteruitversnelling wordt ingeschakeld en een enkel piepje wanneer de vooruitversnelling wordt ingeschakeld. Herhaal de procedure om terug te keren naar de vooruitrijmodus.

Wanneer de rijrichting (R) zichtbaar is, kunt u de gashendel van u af draaien om achteruit te rijden.

## Gereed-modus

De GEREED-modus  wordt geactiveerd na voltooiing van de startprocedure. Deze modus duidt aan dat het voertuig gaat rijden zodra u de gashendel draait.

U ziet dat het voertuig in de GEREED-modus staat als het  pictogram linksonder op de multifunctionele display wordt weergegeven en het controlelampje voor de geselecteerde aandrijfrichting wordt weergegeven, vooruit (D) of achteruit (R).

Als het voertuig stilstaat (wielen bewegen niet) in deze modus, knippert de lichtblauwe cirkelvormige meter aan de linkerkant om aan te geven dat het voertuig gereed is om een rit te maken. Zodra het voertuig gaat rijden, stopt het blauwe lampje met knipperen en wordt de voertuigsnelheid weergegeven, maar het  pictogram en het controlelampje voor de geselecteerde aandrijfrichting blijven zichtbaar.

Als het voertuig stilstaat in deze modus, en de gebruiker het voertuig vijf (5) minuten niet heeft gebruikt, klinkt er een toon en schakelt het voertuig automatisch de modus GEREED uit. Het aandrijfsysteem schakelt ook uit. Als u de remhendel of het rempedaal indrukt wanneer het voertuig stilstaat, blijft het voertuig in de modus GEREED. Als de modus GEREED automatisch is uitgeschakeld, kan deze worden ingeschakeld met de sequentie Het voertuig starten.

Ga als volgt te werk om de modus GEREED uit te schakelen en alleen het aandrijfsysteem uit te schakelen:

1. Zet de stopschakelaar in de stand UIT. Zie [Werking stopschakelaar, page 3-18](#); of
2. Klap de zijstandaard uit (naar voren). Zie [Werking van zijstandaard, page 3-31](#).

Als het aandrijfsysteem is uitgeschakeld, verschijnt het AAN-pictogram linksonder op de multifunctionele display en zijn er geen rijrichtingspictogrammen zichtbaar.



---

## Rijmodi

### WAARSCHUWING

Neem bij rijden op een gladde ondergrond in acht dat de voertuigsystemen niet alle gevaarlijke rijsituaties kunnen compenseren. **GEBRUIK UW GEZOND VERSTAND.**

Selecteer voor de beste ABS- en MTC-prestaties altijd de juiste rijmodus en tractiecontrole-instelling, afhankelijk van de staat van het wegdek.

### **SPORT +-modus\***

Nadat de SPORT-modus is geselecteerd, is de gasrespons hoog om de prestaties te verbeteren.

Het MTC zorgt voor een toegestane slip van het achterwiel en kan worden uitgeschakeld voor voertuigacceleratie.

Nadat de SPORT+-modus is geactiveerd, blijft deze actief tot het contact uit- en weer ingeschakeld wordt, en de MTC keert terug naar ON, indien gedeactiveerd.

*\* De SPORT+-modus is op het A1-licentie model niet beschikbaar.*

### **NORMAL-modus**

Nadat de NORMAL-modus is geactiveerd, is de gasrespons gemiddeld, ABS actief op beide wielen en zorgt MTC voor een normale slip van het achterwiel en kan niet worden uitgeschakeld.

Nadat de NORMAL-modus is geactiveerd, blijft deze actief tot het contact uit- en weer ingeschakeld wordt.

### **RAIN-modus**

Nadat de RAIN-modus is geactiveerd, is de gasrespons gemiddeld en zorgt MTC voor een zeer beperkte slip van het achterwiel en kan niet worden uitgeschakeld.

Nadat de RAIN-modus is geactiveerd, blijft deze actief tot het contact uit- en weer ingeschakeld wordt.

### **ECO-modus**

Nadat de ECO-modus is geselecteerd, is de gasrespons laag om het voertuigbereik te verbeteren.

Het MTC zorgt voor een normale slip van het achterwiel en kan niet worden uitgeschakeld.

Nadat de ECO-modus is geactiveerd, blijft deze actief tot het contact uit- en weer ingeschakeld wordt.

## Overzicht voertuigmodi

De onderstaande tabel geeft een beknopt overzicht van de interactie tussen de rijmodi en de rijhulptechnologieën van het voertuig.

Rijmodus	ABS	Gas respons	Tractieregeling motorfiets (MTC)	Mogelijkheid om MTC uit te schakelen
SPORT+	AAN	Hoog	Toelaatbare slijp	Ja
NORMAL		Middel	Normale slijp	Nee
REGEN			Zeer beperkte slijp	
ECO		Laag	Normale slijp	

## Weergave voertuigmodi

De geselecteerde voertuigmodus verschijnt op de multifunctionele display:

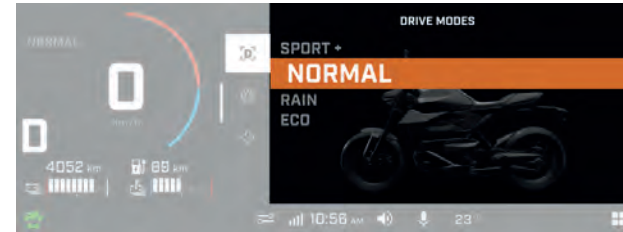

\* Afhankelijk van het voertuigmodel zijn sommige voertuigrijmodi mogelijk niet verkrijgbaar.

### MERK OP

De gashendel moet losgelaten zijn om de rijmodi te wijzigen of het MTC-systeem in- of uit te schakelen.

Als een rijmodus of MTC-modus wordt geselecteerd en het gaspedaal niet is losgelaten, wordt de gevraagde wijziging van modus in de wacht gezet. In dit geval geeft een melding op het multifunctionele display aan dat de gashendel moet worden losgelaten. Vanaf het moment dat u de nieuwe rijmodus of de nieuwe MTC-modus hebt geselecteerd, hebt u 5 seconden om de gashendel los te laten, anders verloopt de aangevraagde wijziging en blijft dezelfde modus van kracht.

MTC kan alleen uitgeschakeld worden als het voertuig stilstaat. MTC kan ingeschakeld worden als het voertuig stilstaat of rijdt.

### MERK OP

Als het niet mogelijk is om de rijmodus of MTC-modus te wijzigen, zelfs niet als het gas wordt losgelaten, verschijnt er een melding op de multifunctionele display dat het wijzigen van de de modus momenteel niet mogelijk is.

Gebruiker dit tijdens het rijden, probeer dan de modus opnieuw te wijzigen zonder te remmen of te accelereren.

Als het niet mogelijk is de rijmodi van het voertuig te wijzigen of er een storing in het MTC-systeem is, raadpleeg dan een erkende BRP-dealer en laat het voertuig inspecteren.

## Regeneratiemodus

Waar dit mogelijk is, onttrekt het regeneratief remmen vermogen aan de bewegende motorfiets via het achterwiel en slaat het op in de hoogspanningsaccu voor gebruik op een later tijdstip.

Op dit voertuig zijn er twee verschillende manieren om regeneratief te remmen:

- Neutralen
- Actief

De passieve regeneratie regelt de vertraging die voelbaar is als de gashendel wordt losgelaten en de actieve regeneratie als u de gashendel van af draait.

Elke modus kan worden ingesteld op UIT, MIN en MAX met de *multifunctionele schakelaar*, via de knop voor rijinstellingen, of met het *multifunctionele touchscreen* in het menu voor voertuiginstellingen.

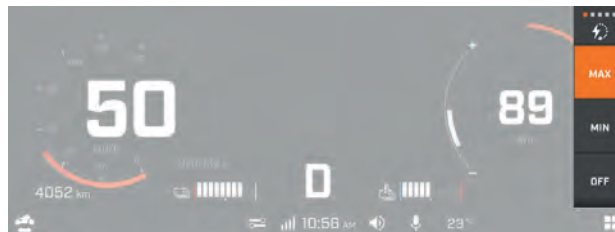

Druk op het vensterpictogram in de rechterbenedenhoek en druk op de titel “Voertuig” en het versnellingspictogram om de pagina met voertuiginstellingen te openen.

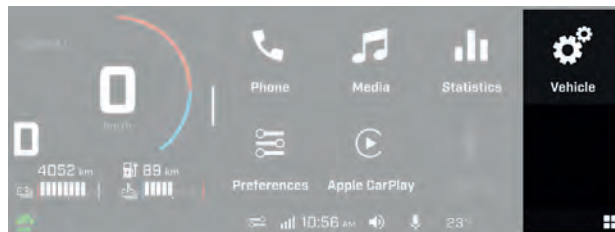

Als Voertuiginstellingen open is, kan de bestuurder het versnellingspictogram selecteren en beide Regen-modi afzonderlijk wijzigen.



De beschikbaarheid van regeneratief remmen is afhankelijk van deze instellingen en andere parameters zoals de laadstatus en temperatuur van de hoogspanningsaccu. De multifunctionele display geeft altijd het momenteel beschikbare regeneratieve remvermogen aan, zoals beschreven in het hoofdstuk [Multifunctionele display, page 3-40](#).

Regeneratief remmen verschilt in veel opzichten van de voertuigremmen, zoals:

- Werkt alleen op het achterwiel
- Werkt niet bij zeer lage snelheden of stilstand
- Wisselende beschikbaarheid.

Het is daarom geen vervanging voor de voertuigremmen, waarmee het voertuig tot stilstand moet worden gebracht.

## Het voertuig UIT-schakelen

Schakel het voertuig als volgt uit:

1. Stop het voertuig op een veilige plek.

2. Zet stopschakelaar in de stand UIT.

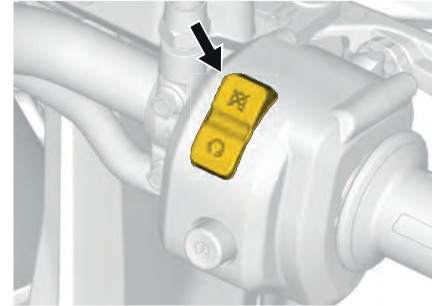

3. Zet het contact in de stand UIT.
4. Klap de zijstandaard uit (naar voren).

---

## UW RIT AANPASSEN

Het rijgedrag en comfort van het voertuig zijn afhankelijk van meerdere afstellingen.

De ophanging kan worden afgeregeld in functie van de lading, het gewicht van de bestuurder, persoonlijke voorkeuren, rijnsnelheid en staat van het terrein.

### WAARSCHUWING

Denk voordat u verder gaat met een afstelling van de ophanging aan het volgende:

- Parkeer op een veilige plek.
- Gebruik een geschikt hefmechanisme zoals een klein schaarhefplatform onder de voorste skidplate of vraag om hulp om de last te verdelen. Als er geen hefmechanisme wordt gebruikt, gebruik dan de juiste heftechnieken, met name met behulp van de kracht van uw benen.
- Probeer niet de voor- of achterkant van het voertuig op te tillen, als dit uw kracht te boven gaat.
- Zet het voorwiel vast met behulp van wielblok voor motorfietsen.
- Til en ondersteun de achterkant van het voertuig los van de grond met behulp van een geschikt mechanisme voordat de ophanging wordt afgesteld.
- Zorg dat het steunmechanisme stabiel en veilig is opgesteld.

De ophanging kan het beste worden afgeregeld door de rijhoogte van het voertuig aan te passen voordat u wijzigingen aanbrengt aan de compressie en de veringsdemping. Soms is het nodig het afregelen te herhalen afhankelijk van de gewichtsconfiguratie van het voertuig. Maak een proefrit met de motorfiets onder dezelfde omstandigheden (snelheid, wegomstandigheden, bestuurderspositie, enz.). Ga systematisch te werk tot u tevreden bent.

Hieronder vindt u richtlijnen voor een nauwkeurige afregeling van de achterophanging.



## Richtlijnen voor het afstellen van de ophanging

<i>Probleem</i>	<i>Corrigerende maatregelen</i>
Achterzijde motorfiets lijkt te stijf	<ul style="list-style-type: none"> <li>Controleer of de Sag-waarde binnen een aanvaardbaar bereik is, regel zo nodig de veerverbelasting van de achterwielophanging af</li> </ul>
Achterzijde motorfiets lijkt te zacht	<ul style="list-style-type: none"> <li>Controleer of de Sag-waarde binnen een aanvaardbaar bereik is, regel zo nodig de veerverbelasting van de achterwielophanging af</li> </ul>
Achterzijde van motor bereikt frequent het laagste niveau	

Het gewicht van het voertuig kan van invloed zijn op de afregeling van de bandenspanning en de voorbelasting van de ophanging. De standaardinstellingen van de achterophanging (\*) zijn geschikt voor een gewichtsbereik van 76,6 tot 89,3 kg (169 tot 197 lbs).

<i>Gewichtsbereik</i>		<i>Nokstand</i>	<i>Bandenspanning voorband</i>		<i>Brandendruk achterband</i>	
<i>kg</i>	<i>lb</i>		<i>kPa</i>	<i>PSI</i>	<i>kPa</i>	<i>PSI</i>
64,3 tot 77	142 tot 170	1	227	33	241	35
76,6 tot 89,3*	169 tot 197 *	2	227*	33	241*	35*
88,9 tot 101,6	196 tot 224	3	227	33	241	35
101,2 tot 113,9	223 tot 251	4	227	33	241	35
113,4 tot 126,2	250 tot 278	5	227	33	241	35

## Afstellen van de ophanging (voorbelasting)

### OPMERKING:

Voor de afstelling van de voorbelasting van de achterophanging is speciaal gereedschap nodig. Neem contact op met een erkende BRP-dealer als u niet over het juiste gereedschap beschikt.

### BELANGRIJK

De locatie of verdeling van de lading is van invloed op de kalibratie. Bij het afstellen van de achtervering moet de SAG-waarde eerst worden gemeten en met de veervoorspanningsafstelling worden afgesteld.

Zorg ervoor dat de lading van het voertuig overeenkomt met de configuratie voor dagelijks gebruik van het voertuig, inclusief alle accessoires, het gewicht van de bestuurder en de passagier, voordat u de SAG-waarde meet.

1. Meet SAG als volgt:

### Schaarlift motorfiets

(In de handel verkrijgbaar)



1. Plaats een schaarlift onder de motorfiets, onder de voorste beschermplaat.
2. Neem de nodige stappen om ervoor te zorgen dat de motorfiets stabiel staat.

3. Til de motorfiets op zodat de achterophanging zijn langst is.
4. Meet van het midden van wiel tot een vast punt op de achterzijde, direct boven het wiel.

### **OPMERKING**

Noteer de waarde (A).

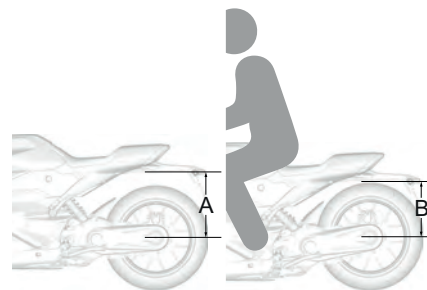

5. Laat het voertuig neer.
6. Laat de bestuurder met rijder met geschikte kleding op de motor zitten, in zijn of haar gebruikelijke rijpositie.
7. Meet van het midden van het wiel tot hetzelfde vaste punt op de achterzijde, direct boven het wiel.

 **OPMERKING**

Noteer de waarde (B).

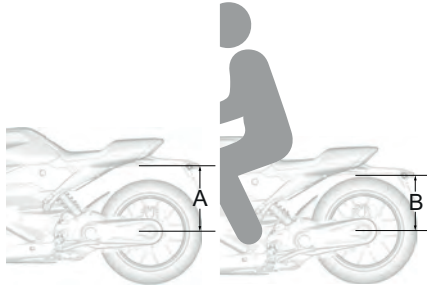

2. Bereken de gemeten SAG (mSag)-waarde met behulp van de volgende formule:  
**mSag = A – B.**

## MERK OP

De SAG-waarde moeten binnen het aanvaardbare bereik van 40,6 tot 49 mm (1,60 tot 1,93 in) zijn. Dit komt overeen met een wielbeweging van 30 tot 35 % vanaf full-drop. Stel de veerveroorbelasting af zoals vereist.

3. Draai de stelnok om de veerveroorspanning te verhogen of te verlagen, zoals noodzakelijk.

Afreg. Moersleutel

(In de handel verkrijgbaar)

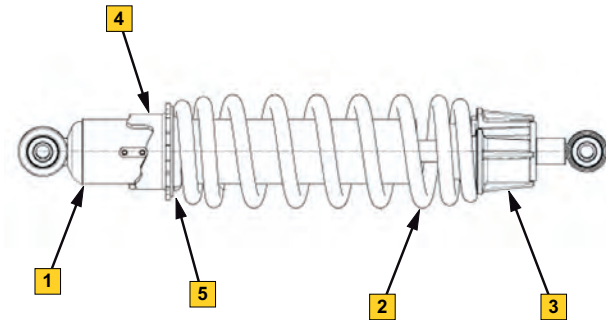

1. *Schokdemper*
  2. *Veer*
  3. *Veeraanslag*
  4. *Stelnok*
  5. *Veergeleiding*
4. Controleer of de mSag binnen een aanvaardbaar bereik voor het voertuiggewicht is.



## **4 ONDERHOUD - INHOUDSOPGAVE**

---

<b>PERIODIEK ONDERHOUD</b> .....	<b>4-2</b>
Onderhoudsschema .....	4-4
<b>ONDERHOUDSPROCEDURES</b> .....	<b>4-8</b>
Remmen .....	4-9
Chassis .....	4-12
Koelsysteem .....	4-12
Aandrijfsysteem .....	4-14
Laagspanning - Elektrisch systeem .....	4-19
Hoogspanning - Elektrisch systeem .....	4-27
Voertuigbedieningen en werking .....	4-27
<b>BEWARING EN VOORBEREIDING OP HET RIJSEIZOEN</b> .....	<b>4-28</b>
Bergruimte .....	4-28
Voorbereiding op het rijseizoen .....	4-29
<b>ONDERHOUDSDOCUMENTATIE</b> .....	<b>4-30</b>
<b>VERZORGING VAN HET VOERTUIG</b> .....	<b>4-38</b>
Verzorging van het voertuig - Algemeen .....	4-38
Het voertuig schoonmaken .....	4-38
Bescherming van het voertuig .....	4-40

---

## PERIODIEK ONDERHOUD

### Periodiek onderhoud - Algemeen

Het onderhoud is zeer belangrijk om uw voertuig in een veilig functionerende staat te houden. Het voertuig dient servicebeurten te ondergaan volgens het onderhoudsschema.

De eigenaar is verantwoordelijk voor een behoorlijk onderhoud. Garantieclaims kunnen onder andere worden afgewezen als de eigenaar of bestuurder door verkeerd onderhoud of gebruik het probleem heeft veroorzaakt.

Voer periodieke controles uit en volg het onderhoudsschema. **Ook als u het onderhoudsschema volgt moet u steeds de inspectie voor het vertrek uitvoeren.**

#### WAARSCHUWING

Als het voertuig niet behoorlijk volgens het onderhoudsprogramma en de onderhoudsprocedures wordt onderhouden kan dat rijden op het voertuig onveilig maken.

### Invaarinspectie

Er wordt aangeraden dat uw motorfiets na de eerste 5000 km (3000 mijl) wordt geïnspecteerd door een erkende Can-Am dealer, reparatieplaats of persoon van uw keuze. Deze onderhoudsbeurt is erg belangrijk en mag niet worden verwaarloosd.

#### OPMERKING:

Deze inspectie valt ten laste van de eigenaar van het voertuig.

We raden u aan deze inspectiekaart te laten ondertekenen door de erkende Can-Am On-Road dealer, reparatiebedrijf of iemand anders van uw keuze, die de eerste inspectie heeft uitgevoerd.

---

Inspectiedatum

---

Handtekening van erkende Can-Am On-Road dealer, reparatiebedrijf of iemand anders van uw keuze

---

Naam van erkende Can-Am On-Road dealer, reparatiebedrijf of iemand anders van uw keuze

## Periodiek onderhoud

Zorg er na het uitvoeren van de *Inrij-inspectie* voor dat u het juiste onderhoud op de aanbevolen momenten uitvoert, zoals in de tabellen is aangegeven.

De onderhoudskaart geeft de items aan die moeten worden aangepakt op basis van twee criteria, afhankelijk van wat zich het eerst voordoet:

- Kalendertijd
- Kilometerstand

Uw motorfiets moet jaarlijks worden onderhouden, ongeacht of het gaat om een dual-sport- of een street-model. Deze items worden in de onderstaande tabel aangeduid met A.

Uw rijgewoonten bepalen de factoren waar u zich aan moet houden. Bijvoorbeeld:

- Iemand die om het weekend met vrienden een trailrit gaat maken met het voertuig zal waarschijnlijk de onderhoudsfrequentie bepalen aan de hand van de **kilometerstand**.

- Iemand die zijn voertuig zelden gedurende het jaar of slechts bij enkele gelegenheden zal waarschijnlijk de onderhoudsfrequentie bepalen aan de hand van de **kalendertijd**.

**MERK OP**

De volgende tabellen tonen de juiste onderhoudswerkzaamheden in de eerste 3 jaar. Herhaal hetzelfde patroon in de opvolgende jaren.

<b>Onderhoudsoverzicht</b>		
Kalendertijd	Kilometerteller	Interval
—	5000 km (3000 mijl)	Warmdraaien
1 jaar	15000 km (9300 mijl)	<b>A</b>
2 jaar	25000 km (15500 mijl)	<b>A</b>
3 jaar	35000 km (21800 mijl)	<b>A</b>

## Onderhoudsschema

<b>Regelmatig onderhoud</b>	<b>Warmdraaien</b>	<b>A</b>	<b>Overige</b>
<b>A: afregelen</b> <b>C: reinigen</b> <b>I: inspecteren</b> <b>L: smeren</b> <b>R: vervangen</b> <b>T: koppel</b>	<b>5000 km</b> <b>(3000 mijl)</b>	<b>Ieder jaar</b> <b>of</b> <b>10000 km</b> <b>(6.200 mijl)</b>	
<b>Carrosserie en chassis</b>			
Carrosseriepanelen en hardware		I, T	
Staat van skidplate		C, I	
Scharnierpunten, vergrendelingen, scharnieren en slotcilinders		C, L	
Zijstandaard		L, T	
<b>Koeling</b>			
Componenten koeling (koelvloeistofniveau, staat slangen, klemmen, lekkage)		I, A,	
Radiator		C	
Koelvloeistof 1			<b>R</b> elke 5 jaar
<b>Rem</b>			
Remcomponenten en werking		I, L	
Remvloeistof			<b>R</b> elke 5 jaar



<b>Regelmatig onderhoud</b>	<b>Warmdraaien</b>	<b>A</b>	<b>Overige</b>
<b>A: afregelen</b> <b>C: reinigen</b> <b>I: inspecteren</b> <b>L: smeren</b> <b>R: vervangen</b> <b>T: koppel</b>	<b>5000 km</b> <b>(3000 mijl)</b>	<b>Ieder jaar</b> <b>of</b> <b>10000 km</b> <b>(6.200 mijl)</b>	
<b>Bediening</b>			
Werking van gaspedaal		I	
<b>Aandrijving</b>			
Onderdelen en werking aandrijving <sup>1</sup>		I	
Vulplug / ontluchting aandrijfsysteem		I	R
	<i>Bij elke olieversing controleren, verversen bij 25.000 km (15.500 mi),</i>		
Ketting aandrijfsysteem <sup>1</sup>			I
	<i>Eerste keer na at 25000 km (15.500 mijl), vervolgens telkens na 20000 km (12.400 mijl)</i>		
Olie aandrijfsysteem		R	
Amoer voorwiel		T	
Banden		I, A,	
Wielagers		I	
Wielmoeren (achter)		T	
Wielspaken		I	

<b>Regelmatig onderhoud</b>	<b>Warmdraaien</b>	<b>A</b>	<b>Overige</b>
<b>A: afregelen</b> <b>C: reinigen</b> <b>I: inspecteren</b> <b>L: smeren</b> <b>R: vervangen</b> <b>T: koppel</b>	<b>5000 km</b> <b>(3000 mijl)</b>	<b>Ieder jaar</b> <b>of</b> <b>10000 km</b> <b>(6.200 mijl)</b>	
<b>Laagspanning - Elektrisch systeem</b>			
Aansluitingen en staat van 12V accu		I	
Routering elektrisch harnas (laagspanning)		I	
Werking bedieningsschakelaars en verlichting		I	
Modules en toepasselijke software-updates <sup>1</sup>		I	
<b>Hoogspanning - Elektrisch systeem</b>			
Laadpoort <sup>1</sup>		C, I	
Hoogspanningskabels <sup>1</sup>		I	
Hoogspanningsonderdelen koeling <sup>1</sup>		I	
Massastrips <sup>1</sup>		I	
<b>Besturing</b>			
Stuurklem		T	
Onderdelen en werking besturing <sup>1</sup>		I, T	
<b>Wielophanging</b>			

<b>Regelmatig onderhoud</b>	<b>Warmdraaien</b>	<b>A</b>	<b>Overige</b>
<b>A: afregelen</b> <b>C: reinigen</b> <b>I: inspecteren</b> <b>L: smeren</b> <b>R: vervangen</b> <b>T: koppel</b>	<b>5000 km</b> <b>(3000 mijl)</b>	<b>Ieder jaar</b> <b>of</b> <b>10000 km</b> <b>(6.200 mijl)</b>	
Wielophangingscomponenten en werking			<b>C, I</b> <i>Elke rit of interval voor controle bandenspanning</i>
Vorkolie en -afdichtingen <sup>1</sup>			<b>R</b>
<i>Telkens na 4 jaar of voor het eerst na 45000 km (28.000 mijl), vervolgens telkens na 40000 km (25.000 mijl)</i>			

1. Onderhoudswerkzaamheden vereisen speciaal gereedschap en/of moeten omwille van de veiligheid van de gebruiker worden uitgevoerd door een erkende BRP-dealer.

## ONDERHOUDSPROCEDURES

Dit hoofdstuk bevat aanwijzingen voor de elementaire onderhoudsprocedures.

Vanwege de complexiteit van sommige onderhoudsprocedures is goede mechanische deskundigheid vereist.

Diverse procedures moeten worden uitgevoerd door een erkende Can-Am On-Road dealer, reparatiebedrijf of persoon van uw keuze.

Als u niet comfortabel bent met de mechanica, neem dan contact op met een erkende Can-Am On-Road dealer, reparatiebedrijf of persoon van uw keuze.

### GEVAAR

Risico op ERNSTIG of DODELIJK LETSEL als gevolg van een ELEKTRISCHE SCHOK, VLAMBOGEN of brand BRAND.

Het hoogspanningsaandrijfsysteem van het voertuig is een zelfstandig systeem.

- Verander niets aan de hoogspanningsonderdelen.
- De veiligheid van de gebruiker is gewaarborgd zolang de hoogspanningsonderdelen niet worden gemanipuleerd en/of gewijzigd terwijl het voertuig is ingeschakeld.
- BRP adviseert ten eerste om werkzaamheden aan het hoogspanningsaandrijfsysteem uit te laten voeren door een erkend BRP-dealer.

### WAARSCHUWING

Vermijd bij het uitvoeren van inspecties, onderhoudswerkzaamheden of afstellingsprocedures elektrische schokken die kunnen leiden tot ernstig of dodelijk letsel.

- Procedures die niet in de volgende hoofdstukken worden beschreven, vereisen speciaal gereedschap en grondige kennis van de betreffende technologie.
- Voer geen werkzaamheden uit die afwijken van de werkzaamheden in deze gebruikershandleiding.
- Voer inspecties, onderhouds- en/of afstellingswerkzaamheden die in de volgende hoofdstukken worden beschreven altijd uit met de laadkabel van het voertuig losgekoppeld, de stopschakelaar in de stand OFF en de autosleutel verwijderd, tenzij anders vermeld.
- Het gebruik van persoonlijke beschermingsmiddelen (PBM), zoals een veiligheidsbril en veiligheidsschoenen, wordt aanbevolen.

**Remmen**

**WAARSCHUWING**

Nieuwe remmen bereiken hun maximale rendement pas nadat ze zijn ingereden. De prestaties van de remmen kan beperkt zijn; wees dus extra voorzichtig. Remmen zijn pas ingereden na ongeveer 300 km (200 mijl) rijden met frequent remmen. Rijden met weinig remmen vergt extra tijd om de remmen in te rijden.

3. Controleer het remvloeistofpeil in het voorste reservoir. Het vloeistofniveau moet boven het MIN-merkteken staan.

**Controle van het remvloeistofpeil**

Controleer het peil van de remvloeistof als volgt:

1. Parkeer het voertuig op een stevige, vlakke ondergrond.
2. Zet het stuur recht vooruit zodat het reservoir waterpas staat



4. Controleer het remvloeistofpeil in het achterste reservoir. Het vloeistofniveau moet tussen de UPPER- en LOWER-merkteken staan.

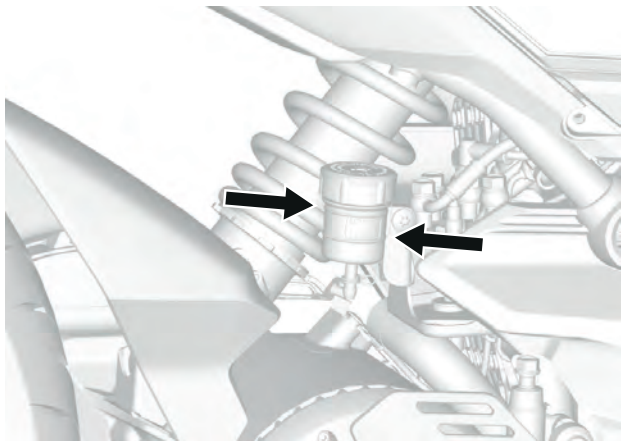

5. Voeg zo nodig remvloeistof toe. Zie [Remvloeistof bijvullen](#), page 4-10.

#### MERK OP

Een laag remvloeistofpeil kan wijzen op lekken of versleten remblokjes. Ga naar een erkende dealer van BRP.

## Remvloeistof bijvullen

#### MERK OP

Remvloeistof kan gelakte oppervlakken of plastic onderdelen beschadigen. Veeg gemorste vloeistoffen weg met milde zeep verdund in schoon water of isopropylalcohol.

#### MERK OP

Gebruik alleen DOT 4 remvloeistof uit een gesloten verpakking.

1. Vul het vloeistofreservoir van de voorrem als volgt bij:

1. Verwijder het deksel van het reservoir van de voorremvloeistof.

#### WAARSCHUWING

Reinig de vuldop en het omringende gebied voordat de dop wordt verwijderd om vervuiling van het remvloeistofsysteem te voorkomen.

2. Verwijder het reservoirmembran.
3. Vul het reservoir van de voorrem met **NIEUWE** remvloeistof. Het vloeistofniveau moet boven het MIN-merkteken staan.



4. Vul het reservoir van de voorrem met **NIEUWE** remvloeistof. Het vloeistofniveau moet tussen de UPPER- en LOWER-merkteken staan.

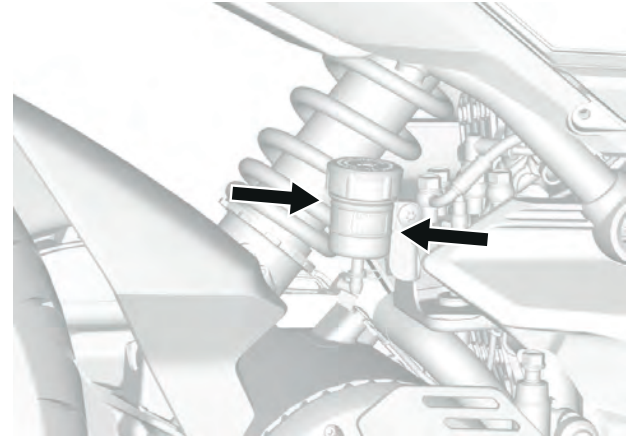

4

4. Plaats het membraan en het deksel van het reservoir terug.
2. Vul het vloeistofreservoir van de achterrem als volgt bij:
  1. Verwijder de fairing aan de achterkant, (indien aanwezig). Zie [Verwijderen van fairing aan de achterkant, page 3-27](#).
  2. Verwijder het reservoirdeksel.

### WAARSCHUWING

Reinig de vuldop en het omringende gebied voordat de dop wordt verwijderd om vervuiling van het remvloeistofstelsel te voorkomen.

5. Plaats het membraan en het deksel van het reservoir terug.
6. Plaats de fairing aan de achterkant terug (indien aanwezig). Zie [Installatie van fairing aan de achterkant, page 3-28](#).

### Remsysteem inspecteren

De voor- en achterremmen zijn hydraulische schijfremmen. Deze remmen zijn zelfregelend en moeten niet worden afgesteld.

3. Verwijder het reservoirmembraan

---

De hoofdcilinder van de voor- of achterrem moet evenmin worden afgesteld.

Om de remmen in goede conditie te houden, voert u het volgende taken uit volgens de [Onderhoudsschema, page 4-4](#):

- Controleer remklauwen op barsten of een vastgelopen zuiger.
- De dikte en kromming van de remschijven controleren
- Remvloeistofpeil controleren
- De remleidingen controleren op lekken of tekenen van slijtage
- De hoofdcilinder van de rem controleren op lekken
- Dikte van de remblokken controleren

Raadpleeg een erkende BRP dealer voor het uitvoeren van de controle van het remsysteem.

## Chassis

### Onderhoud en service van het chassissysteem

Om het chassissysteem in goede staat te houden, voert u de volgende taken uit conform [Onderhoudsschema, page 4-4](#)

- Reinig en smeer scharnierpunten, vergrendelingen, scharnieren en slotcilinders;
- Carrosseriepanelen controleren en vastdraaien;
- Zijstandaard smeren en vastdraaien;
- Skidplates verwijderen om vuil te verwijderen;
- Skidplates inspecteren en reinigen.

Raadpleeg een erkende BRP dealer voor onderhoud aan het chassissysteem.

## Koelsysteem

### Onderhoud en service van het koelsysteem

Om het koelsysteem in goede staat te houden, voert u de volgende taken uit conform [Onderhoudsschema, page 4-4](#)

- Reinig de radiator en het rooster;
- Inspecteer de onderdelen van het koelsysteem (klemmen, slangen, de staat van de radiator, lekken);
- Controleer het koelvloeistofpeil en vul bij indien nodig.



Raadpleeg een erkende BRP dealer voor onderhoud aan het koelsysteem.

### Controle van het koelvloeistofpeil

1. Zet de motorfiets rechtop en controleer het koelvloeistofpeil
2. Controleer het koelvloeistofpeil bij kamertemperatuur. Het koelvloeistofpeil moet bij het merkteken voor het koude peil op de koelvloeistoftank liggen.

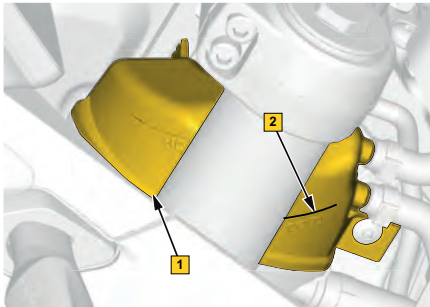

1. Tank koelvloeistof
2. Markering koelvloeistofniveau

3. Vul zoveel koelvloeistof bij als nodig. Zie [Koelvloeistof bijvullen](#), page 4-13.

 **OPMERKING**

Wanneer u het koelvloeistofpeil controleert bij een lage temperatuur, dan mag het iets onder het merkteken liggen.

### Koelvloeistofspecificatie

<b>AANBEVOLEN KOELVLOEISTOF</b>
XPS Voorgemengde koelvloeistof met een lange levensduur
<b>ALS DE AANBEVOLEN XPS KOELVLOEISTOF NIET BESCHIKBAAR IS</b>
Gebruik een koelvloeistof van voorgemengd ethyleen- glycol (50%-50%) die laag aan silicaat is.

**MERK OP**

Gebruik altijd voorgemengd antivries op basis van ethyleenglycol met corrosieremmers.

### Koelvloeistof bijvullen

**MERK OP**

Gebruik altijd voorgemengd antivries op basis van ethyleenglycol met corrosieremmers.

1. Verwijder de dop van de koelvloeistoftank.

2. Vul de koelvloeistoftank tot het koelvloeistofniveau de niveaumarkering bereikt (koud).

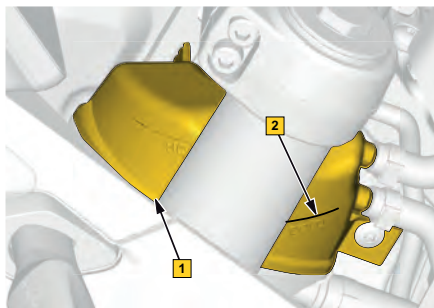

1. Tank koelvloeistof
2. Markering koelvloeistofniveau

3. Bevestig de dop op de koelvloeistoftank.

## Aandrijfsysteem

### Aandrijfsysteem onderhouden

Voor de volgende taken uit conform de [Onderhoudsschema, page 4-4](#)on het aandrijfsysteem in goede conditie te houden:

- Inspecteer het aandrijfsysteem op oliepeil en controleer op verontreiniging;
- Inspecteer het gebied rond de ventilatieopening, controleer of het vrij is van vuil en of de ontluchtingsopeningen niet verstopt zijn;
- Vervang de olie van het aandrijfsysteem. Zie [Olie voor aandrijfsysteem verversen, page 4-14](#).

BRP adviseert ten zeerste om onderhoud aan het aandrijfsysteem uit veiligheidsoverwegingen uit te laten voeren door een erkend BRP-dealer. Het uitvoeren van alle onderhouds- en servicewerkzaamheden vereist speciaal gereedschap en gedegen kennis van het aandrijfsysteem van het voertuig.

### Olie voor aandrijfsysteem verversen

1. Zet het voertuig rechtop op een vlakke ondergrond, gebruik de zijstandaard niet.
2. Zet een opvangbak onder de aftappluggen van de kettingkast.

3. Verwijder de vulplug/ontluchter.

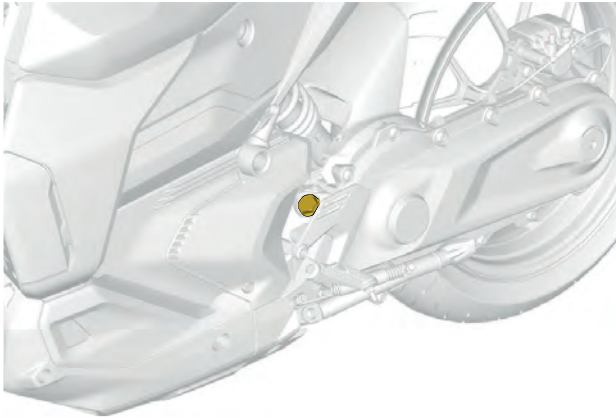

### MERK OP

De vulplug voert ook de interne druk af tijdens het gebruik. Verzeker u ervan dat de ontlichtingsgaten niet verstopt zitten, vervang indien nodig de vulplug/ontluchter.

4. Verwijder de aftappluggen onderaan de tandwielkast en verwijder metaaldeeltjes uit de aftappluggen.

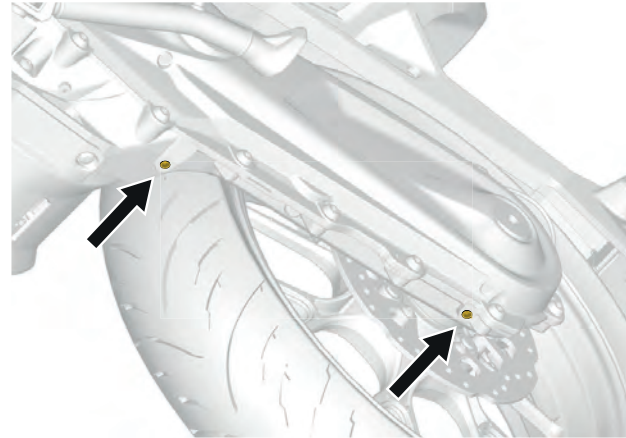

4

5. Tap de gebruikte olie uit de tandwielkast af.
6. Breng 592 draadborgmiddel aan op het schroefdraad van de aftappluggen. Plaats de aftappluggen en draai deze aan volgens de specificatie.

<b>Aandraaimoment</b>	
Olieaftapplug van de tandwielkast	$6 \pm 1 \text{ Nm}$ ( $53 \pm 9 \text{ lbf-in}$ )

7. Verwijder de oliepeilplug.



8. Vul de tandwielkast met **nieuwe** olie tot de olie uit het oliepeilgat druppelt.

Raadpleeg de [Technische specificaties, page 6-2](#) voor het type en de hoeveelheid olie.

9. Monteer de oliepeilplug opnieuw.

10. Plaats de vulplug/ontluchter, draai vast volgens de specificaties.

<b>Aandraaimoment</b>	
Vulplug/ ontluchter	5 ± 1 Nm (44,25 ± 8,85 lbf-in)

### Wielen en banden

#### WAARSCHUWING

Andere banden dan die van het aanbevolen type, kapotte of slecht opgeblazen banden en banden met slijtage die dieper gaat dan de loopvlaksluitage-indicator kunnen leiden tot verlies van de controle over het voertuig.

Nieuwe banden bereiken hun maximale rendement pas nadat ze zijn ingereden. De prestaties van de remmen, besturing en MTC kunnen beperkt zijn; wees dus extra voorzichtig. Banden zijn pas ingereden na ongeveer 300 km (200 mi) rijden met frequent remmen en progressief meeleunen in bochten. Rijden met weinig remmen en zonder progressief meeleunen in bochten vergt extra tijd om de banden in te rijden.

De banden zijn speciaal ontworpen voor dit voertuig. Gebruik enkel de door BRP aanbevolen banden voor uw voertuig, die uitsluitend bij erkende Can-Am On-Road dealers kunnen worden besteld.

**WIELONDERHOUD**

1. Controleer de bandenspanning. Zie [Bandenspanning, page 4-18](#).
2. Controleer de banden op slijtage. Zie [Slijtage van het bandprofiel, page 4-18](#).
3. Controleer de velg op beschadigingen, barsten en ontbrekende balanceergewichten.
4. Controleer de staat van de voor- en achterwiellagers.
5. Draai de as- en klembouten van het voorwiel aan.

Aandraaimoment	
Voorwielas	36 ± 4 Nm (26,5 ± 3 lbf-ft)
Klembouten	22,5 ± 2,5 Nm (16,5 ± 1,88 lbf-ft)

6. Draai de achterwielmoeren aan.

Aandraaimoment	
Moeren op het achterwiel	80 ± 5 Nm (59 ± 3,69 lbf-ft)

Laat de wielen indien nodig vervangen door een erkende BRP dealer.

Voer het volgende uit wanneer een band wordt verwijderd of vervangen:

- Inspecteer de remklauw, -schijf en -blokken.
- luchtlekken (sissend geluid) door een slecht passende velg of een defect bandventiel.

Voer het volgende uit wanneer het voorwiel wordt verwijderd of vervangen:

- De as van het voorwiel controleren en reinigen
- Inspecteer de remklauw, -schijf en -blokken.

Voer het volgende uit wanneer het achterwiel wordt verwijderd of vervangen:

- Controleer en reinig de flenzen van de achteras.
- Inspecteer de remklauw, -schijf en -blokken.

**Beschadigde banden**

Controleer alle banden op:

- sneden, inkepingen en barsten in de banden.
- bulten of bobbelen aan de kant van de band of op het loopvlak.
- nagels of andere vreemde voorwerpen in de kant van de band of op het loopvlak.

In alle voornoemde gevallen moet u de band zo snel mogelijk door een erkende Can-Am On-Road dealer laten herstellen of vervangen.

## Bandenspanning

Gebruik de aanbevolen bandenspanning bij koude banden voor optimale prestaties en minimale slijtage. Een te lage of te hoge bandenspanning kan een ongelijke loopvlakslijtage veroorzaken en de rijeigenschappen van het voertuig beïnvloeden.

De aanbevolen bandenspanning vindt u op het bandenlabel aan de linkerzijde van de voorvork.

Door veranderingen in de temperatuur kan ook de bandenspanning veranderen. Een temperatuurafname van 6 °C (43 °F) kan een bijbehorende afname van de bandenspanning van 7 kPa (1 lbf/in<sup>2</sup>) tot gevolg hebben. Controleer uw bandenspanning regelmatig en pas deze aan..

## Slijtage van het bandprofiel

Controleer de minimale profieldiepte aan de hand van de loopvlakslijtage-indicatoren in het midden van de band (harde rubberstaven die in de basis van het loopvlak zijn gegoten; 1 in de onderstaande figuur).

De loopvlakslijtage-indicatoren worden zichtbaar over die delen waar het loopvlak tot op de minimale profieldiepte is afgesleten. Als minstens één van de loopvlakslijtage-indicatoren zichtbaar wordt over het loopvlak, moet u de band zo snel mogelijk door een erkende Can-Am On-Road dealer laten vervangen.

## WAARSCHUWING

Het wordt niet aanbevolen om het voertuig op een nat wegdek of trail te gebruiken als de loopvlakslijtage-indicatoren bereikt of bijna bereikt zijn. Laat de band vervangen voor uw veiligheid.

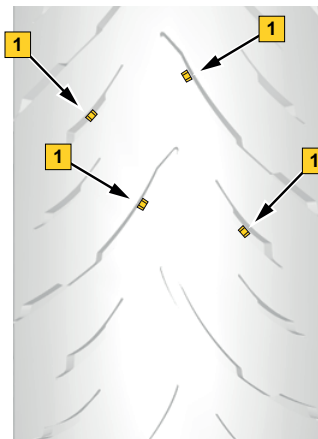

## SLIJTAGE VAN HET BANDPROFIEL

### 1. Loopvlakslijtage-indicator

Ongelijke slijtage op banden is normaal, afhankelijk van hoe met het voertuig wordt gereden en van de toestand van het wegdek. De buitenste en binnenste profielen van de band slijten ongelijk af naargelang met het voertuig rustig of agressief wordt gereden.

## Bandregistratieformulier

Als de banden worden teruggeroepen, kunnen we u alleen bereiken als we uw naam en adres hebben. Als constructeur houdt BRP een registratie bij van de T.I.N. (Tire Identification Number of bandidentificatienummer), die gekoppeld is aan de V.I.N. (Vehicle Identification Number of voertuigidentificatienummer) (zie *voertuigidentificatie*) en informatie over de huidige eigenaar ervan.

Telkens als aan uw voertuig een band wordt vervangen, moet u een "bandregistratieformulier" invullen en opsturen naar de klantendienst van die bandenfabrikant. Het "bandregistratieformulier" is beschikbaar bij een erkende Can-Am On-Road dealer.

## Laagspanning - Elektrisch systeem

### 12 V accu

#### Locatie van 12 V accu

De laagspanningsaccu bevindt zich onder de bestuurderszitting.



4

De laagspanningsaccu heeft twee belangrijke doelen:

- Schakel de motorfiets in.
- De hoge stroombehoefte van het ABS-systeem tijdens inschakeling van het ABS-systeem leveren.

## 12V accu verwijderen

1. Zorg ervoor dat u het voertuig uitschakelt voordat u de accu verwijdert.
2. Open het handschoenenvak.
3. Verwijder de bestuurderszitting. Zie [Bestuurderszitting verwijderen, page 3-21](#).
4. Verwijder de schroeven van de accusteun.

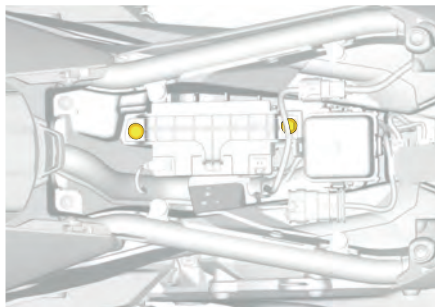

5. Koppel de negatieve accukabel eerst los.

### MERK OP

De negatieve accupool moet altijd als eerste worden losgemaakt en als laatste worden aangesloten.

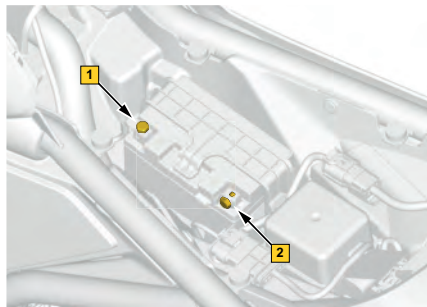

1. *Negatieve pool*

2. *Positieve pool*

6. Verwijder de kap van de positieve pool.

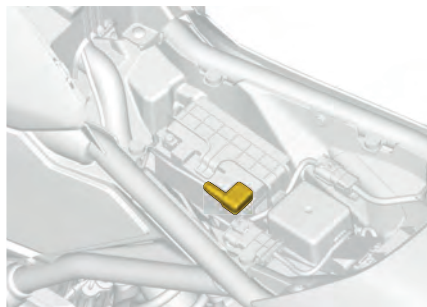

7. Koppel de positieve kabel af.
8. Verwijder de accu en steun uit het voertuig.



## 12V accu opladen

De 12V accu wordt opgeladen via de DC-DC-omvormer als de contactpunten van de hoogspanningsaccu gesloten zijn.

Het voertuig is uitgerust met een onderhoudsvrije accu die volledig is afgesloten. Er hoeft geen water te worden bijgevuld om het elektrolytpeil aan te passen. Mogelijk moet de accu worden opgeladen als gedurende langer dan één maand niet met het voertuig werd gereden.

### WAARSCHUWING

Gebruik geen conventionele loodaccu's. Uit de opening van een conventionele loodaccu kan lood lekken. Er kan ook zuur uitlekken als de accubehuizing is gebarsten of beschadigd. Dat kan zware brandwonden veroorzaken.

Als de laagspanningsaccu te leeg is geraakt om het voertuig te starten, kan deze met een startkabel aan een autoaccu worden gestart. Zie [Herstellingen onderweg, page 7-2](#).

De 12V accu moet van het voertuig worden verwijderd om hem op te laden. Hiervoor mag een standaard acculader worden gebruikt.

Om de accu thuis op te laden kan deze traag worden opgeladen met een "druppellader". Dat soort lader kan gedurende langere tijd aangesloten blijven zonder de accu te beschadigen. Houd u steeds aan de laadtijd die is aanbevolen in de aanwijzingen bij de lader.

### MERK OP

Volg de aanwijzingen bij uw acculader. Een foute oplaadprocedure kan de accu beschadigen.

Om de accu op te laden gaat u als volgt te werk:

1. Verwijder de accu. Zie [12V accu verwijderen, page 4-20](#).
2. Sluit eerst de positieve pool aan en vervolgens de negatieve pool.

### MERK OP

De negatieve accupool moet altijd als eerste worden losgemaakt en als laatste worden aangesloten.

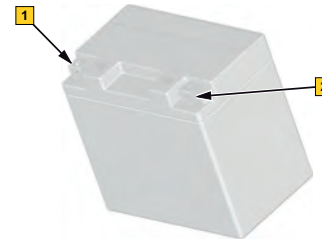

1. *Negatieve pool*
2. *Positieve pool*

3. Start de acculader. De oplaadtijd hangt af van het laadvermogen.

Als de accu is opgeladen:

4. Koppel eerst de negatieve pool en vervolgens de positieve pool af.
5. Installeer de accu. Zie [12V accu installeren, page 4-22](#).

Als de laagspanningsaccu niet meer kan worden geladen, neem dan contact op met een erkende BRP-dealer voor een vervangende accu.

### 12V accu installeren

1. Plaats de accu en steun in het voertuig.
2. Sluit de positieve pool eerst aan en daarna de negatieve pool.

#### MERK OP

De negatieve accupool moet altijd als eerste worden losgemaakt en als laatste worden aangesloten.

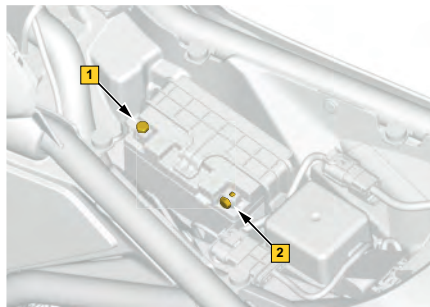

1. *Negatieve pool*

2. *Positieve pool*

3. Installeer de kap van de positieve pool.

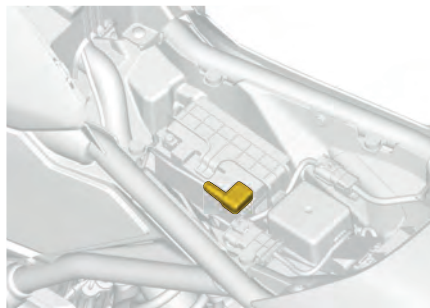

4. Installeer de schroeven van de accusteun.

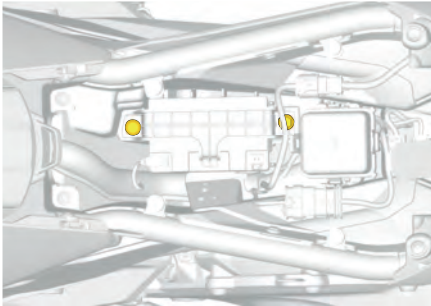

**AANDRAAIMOMENT**

Schroeven accusteun	4,5 ± 0,5 Nm (39,83 ± 4,43 lbf-in)
---------------------	---------------------------------------

5. Installeer de bestuurderszitting. Zie [Bestuurderszitting installeren, page 3-23](#).
6. Sluit het handschoenenvak.

**Zekeringen en zekeringdoos**

**Locatie zekeringdoos**

De zekeringdoos bevindt zich onder de bestuurderszitting.

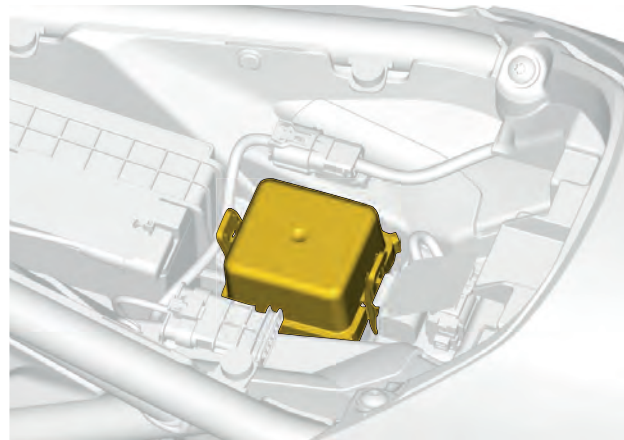

## Inspectie van de zekeringen

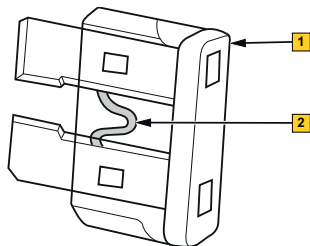

1. Zekering

2. Zekeringelement

1. Verwijder de bestuurderszitting om bij de zekeringdoos te kunnen. Zie [Bestuurderszitting verwijderen, page 3-21](#).
2. Verwijder het deksel van de zekeringdoos.
3. Verwijder de zekering uit de zekeringdoos.
4. Controleer of het zekeringelement is gesmolten. Zie [Zekering vervangen, page 4-24](#) indien vervanging noodzakelijk is.

### WAARSCHUWING

Als een zekering is doorgebrand moet de oorzaak van de storing worden opgezocht en gecorrigeerd alvorens te herstarten.

Raadpleeg een erkende BRP-dealer voor service.

## Zekeringen vervangen

1. Verwijder de bestuurderszitting. Zie [Bestuurderszitting verwijderen, page 3-21](#).
2. Verwijder het deksel van de zekeringdoos.
3. Verwijder de defecte zekering uit de zekeringdoos.
4. Plaats een nieuwe zekering op dezelfde plek. Zie [Technische specificaties, page 6-2](#).

### WAARSCHUWING

Gebruik geen zekering die meer aankan.

## Lichten

### Lichten inspecteren

Om het verlichtingsstelsel in goede conditie te houden, voert u het volgende taken uit volgens het [Onderhoudsschema, page 4-4](#):

1. Schakel de richtingaanwijzers in en controleer of alle richtingaanwijzers branden wanneer ze geactiveerd zijn.
2. Schakel het grootlicht en dimlicht in. Controleer of beide koplampen branden wanneer ze worden ingeschakeld.
3. Controleer de richting van de koplampen. Zie [Controle op de koplamprichting, page 4-25](#).

4. Activeer de remlichten met de remhendel of het rempedaal. Controleer of de remlichten branden als ze geactiveerd worden met de remhendel of het rempedaal.

Raadpleeg een erkende BRP dealer voor het uitvoeren van de controle van de lichten.

## Koplampen

### Controle op de koplamprichting

#### MERK OP

De controle van de koplampafstelling moet worden uitgevoerd zonder gewicht op het voertuig.

1. Controleer of de banden goed opgepompt zijn. Raadpleeg het *label Bandeninformatie* op de voorvork.

2. Zet het voertuig voor een testoppervlak zoals afgebeeld. Zet het voertuig op een vlak oppervlak.

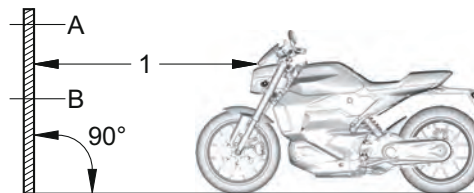

A. 10 m (33 ft)

Traceer 2 parallelle lijnen met de grond op het testoppervlak als volgt:

<b>Lijnen op het Testoppervlak</b>	
Lijn A	Voor Canada/VS: 865 mm (34-1/16 inch) boven de grond Voor Europa/overige: 795 mm (31-5/16 inch) boven de grond
Lijn B	Voor Canada/VS: 825 mm (32-15/32 inch) boven de grond Voor Europa/overige: 595 mm (23-7/16 inch) boven de grond

3. Kies de **dimlichten**.

4. De lichten zijn goed gericht als de bovenkant van de lichtbundel van de koplampen tussen de lijnen A en B schijnt.

### **Bijstelling horizontale richting koplampen**

De horizontale richting is vast en kan niet worden gewijzigd;

### **Bijstelling verticale richting koplampen**

Bij het afstellen van de koplamp worden het dimlicht en het grootlicht gelijktijdig afgesteld.

1. Draai de stelschroef rechtsonder op het display om de koplamp te verstellen.

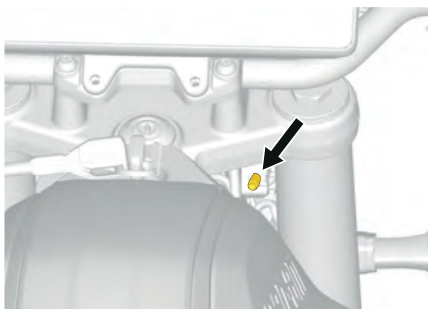

<b>Grootlicht afstellen</b>	
Lichtbundel verhogen	Stelschroef linksom draaien
Lichtbundel verlagen	Stelschroef rechtsom draaien

## Hoogspanning - Elektrisch systeem

### Onderhoud en service van het elektrisch systeem (hoogspanning)

Om het elektrisch systeem (hoogspanning) in goede staat te houden, voert u de volgende taken uit conform [Onderhoudsschema, page 4-4](#)

1. Inspecteer de laadpoort op corrosie en controleer of de afvoergoot schoon is.
2. Controleer of de aardbanden in orde zijn
3. Inspecteer de legroute van de hoogspanningskabel visueel op tekenen van schuren, wrijving of verkleuring.
4. Controleer de hoogspanningsonderdelen op tekenen die op koelvloeistoflekkages wijzen

Raadpleeg een erkende BRP dealer voor onderhoud en service aan het elektrisch systeem (hoogspanning).

## Voertuigbedieningen en werking

### Onderhoud en service van de voertuigbedieningen

Om de voertuigbedieningen in goede conditie te houden, voert u het volgende taken uit volgens het *onderhoudsschema*:

- De werking van de claxon controleren
- Controleer de werking van de gashendel. Geef meermaals gas om te controleren of de gashendel vlot werkt. Deze moet terugkeren naar de gesloten stand wanneer u hem loslaat.
- Controleer of de noodstopchakelaar goed werkt
- Controleer of de zijstandaardschakelaar goed werkt

Raadpleeg een erkende BRP dealer voor het uitvoeren van onderhoud en service aan voertuigbedieningen.

---

## BEWARING EN VOORBEREIDING OP HET RIJSEIZOEN

### Bergruimte

Als de motorfiets langer dan drie maanden niet gebruikt, is correcte opslag noodzakelijk. Als u van plan bent het voertuig langer dan 90 dagen op te slaan, kunt u stappen nemen om de levensduur van de hoogspanningsaccu te verlengen.

Het is beter om langdurige opslag niet te starten als de hoogspanningsaccu 100% is opgeladen. Sla in plaats daarvan de accu op met een oplaadniveau van ongeveer 60%. Let op: de accu loopt langzaam leeg als hij niet wordt gebruikt. Controleer tijdens de opslag maandelijks of het oplaadniveau niet onder de 20% is gekomen. Is dit wel het geval, laad de accu dan op.

#### OPMERKING:

Als de omgevingstemperatuur grenst aan of lager is dan de aanbevolen minimumtemperatuur voor opslag, wordt de accu misschien niet opgeladen. Stal het voertuig op een warmere plek om de accu op te laden.

#### MERK OP

De motorfiets moet op een koele, droge plek worden opgeslagen en met een ondoorzichtig, maar ventilerend zeil worden afgedekt. Hierdoor worden de plastic onderdelen en de lak van de sneeuwscooter beschermd tegen zonlicht en vuil en worden stofophopingen voorkomen. De aanvaardbare opslagtemperatuur is -20° C tot 45° C (-4° F tot 113° F). De accu gaat het langst mee als een aanbevolen opslagtemperatuur van 0° C tot 25° C (32° F tot 77° F) wordt aangehouden.

#### Bergruimte

Controleer het niveau van de koelvloeistof, remvloeistof en tandwielkastvloeistof

Pomp alle banden op tot de aanbevolen spanning

Controleer de remhendel en het draaipunt van het rempedaal, smeer indien nodig.

Reinig het voertuig



**Bergruimte**

Laad de hoogspanningsaccu maandelijks op om het laadniveau gedurende de opslag boven 20% te houden

Laad de 12V accu maandelijks op om hem gedurende de opslag volledig opgeladen te houden (dat kan zo nodig met een 'druppellader')

**Vorbereiding op het rijseizoen**

Als de motorfiets langer dan drie maanden niet gebruikt, is een correcte voorbereiding van het voertuig noodzakelijk.

Wanneer de opslagperiode voorbij is, kunt u het voertuig voor het eerste gebruik het beste tot minstens 70% opladen.

Voertuigen die bij koude temperaturen zijn opgeslagen, moeten mogelijk langer worden aangesloten voordat u ermee gaat rijden.

Voer de punten uit volgens het onderhoudsschema.

Bezoek uw erkende BRP-dealer voor meer informatie.

---

## ONDERHOUDSDOCUMENTATIE

Stuur zo nodig kopieën van de onderhoudsschema's naar BRP.

<i>Pre-levering</i>	
Serienummer: _____ Kilometerstand: _____ Uren: _____ Datum: _____ Dealernr: _____ Opmerkingen: _____	Handtekening/afdruk:
Raadpleeg het Pre-Delivery Bulletin van het voertuig voor gedetailleerde installatieprocedures.	

<i>Eerste inspectie</i>	
Kilometerstand: _____ Uren: _____ Datum: _____ Dealernr: _____ Opmerkingen: _____	Handtekening/afdruk:
Raadpleeg het hoofdstuk Onderhoudsinformatie in deze handleiding voor het onderhoudsschema.	

<i>Service</i>	
Kilometerstand: _____ Uren: _____ Datum: _____ Dealernr: _____ Opmerkingen: _____	Handtekening/afdruk:
Raadpleeg het hoofdstuk Onderhoudsinformatie in deze handleiding voor het onderhoudsschema.	

<i>Service</i>	
Kilometerstand: _____ Uren: _____ Datum: _____ Dealernr: _____ Opmerkingen: _____	Handtekening/afdruk:
Raadpleeg het hoofdstuk Onderhoudsinformatie in deze handleiding voor het onderhoudsschema.	

---

**Service**

Kilometerstand:

\_\_\_\_\_

Uren:

\_\_\_\_\_

Datum:

\_\_\_\_\_

Dealernr:

\_\_\_\_\_

Opmerkingen:

\_\_\_\_\_

Handtekening/afdruk:

Raadpleeg het hoofdstuk Onderhoudsinformatie in deze handleiding voor het onderhoudsschema.

**Service**

Kilometerstand:

\_\_\_\_\_

Uren:

\_\_\_\_\_

Datum:

\_\_\_\_\_

Dealernr:

\_\_\_\_\_

Opmerkingen:

\_\_\_\_\_

Handtekening/afdruk:

Raadpleeg het hoofdstuk Onderhoudsinformatie in deze handleiding voor het onderhoudsschema.

<i>Service</i>	
Kilometerstand: _____	Handtekening/afdruk:
Uren: _____	
Datum: _____	
Dealernr: _____	
Opmerkingen: _____	
Raadpleeg het hoofdstuk Onderhoudsinformatie in deze handleiding voor het onderhoudsschema.	

<i>Service</i>	
Kilometerstand: _____	Handtekening/afdruk:
Uren: _____	
Datum: _____	
Dealernr: _____	
Opmerkingen: _____	
Raadpleeg het hoofdstuk Onderhoudsinformatie in deze handleiding voor het onderhoudsschema.	

---

**Service**

Kilometerstand:

\_\_\_\_\_

Uren:

\_\_\_\_\_

Datum:

\_\_\_\_\_

Dealernr:

\_\_\_\_\_

Opmerkingen:

\_\_\_\_\_

Handtekening/afdruk:

Raadpleeg het hoofdstuk Onderhoudsinformatie in deze handleiding voor het onderhoudsschema.

**Service**

Kilometerstand:

\_\_\_\_\_

Uren:

\_\_\_\_\_

Datum:

\_\_\_\_\_

Dealernr:

\_\_\_\_\_

Opmerkingen:

\_\_\_\_\_

Handtekening/afdruk:

Raadpleeg het hoofdstuk Onderhoudsinformatie in deze handleiding voor het onderhoudsschema.

<i>Service</i>	
Kilometerstand: _____ Uren: _____ Datum: _____ Dealernr: _____ Opmerkingen: _____	Handtekening/afdruk:
Raadpleeg het hoofdstuk Onderhoudsinformatie in deze handleiding voor het onderhoudsschema.	

<i>Service</i>	
Kilometerstand: _____ Uren: _____ Datum: _____ Dealernr: _____ Opmerkingen: _____	Handtekening/afdruk:
Raadpleeg het hoofdstuk Onderhoudsinformatie in deze handleiding voor het onderhoudsschema.	

---

**Service**

Kilometerstand:

\_\_\_\_\_

Uren:

\_\_\_\_\_

Datum:

\_\_\_\_\_

Dealernr:

\_\_\_\_\_

Opmerkingen:

\_\_\_\_\_

Handtekening/afdruk:

Raadpleeg het hoofdstuk Onderhoudsinformatie in deze handleiding voor het onderhoudsschema.

**Service**

Kilometerstand:

\_\_\_\_\_

Uren:

\_\_\_\_\_

Datum:

\_\_\_\_\_

Dealernr:

\_\_\_\_\_

Opmerkingen:

\_\_\_\_\_

Handtekening/afdruk:

Raadpleeg het hoofdstuk Onderhoudsinformatie in deze handleiding voor het onderhoudsschema.



<i>Service</i>	
Kilometerstand: _____ Uren: _____ Datum: _____ Dealernr: _____ Opmerkingen: _____	Handtekening/afdruk:
Raadpleeg het hoofdstuk Onderhoudsinformatie in deze handleiding voor het onderhoudsschema.	

<i>Service</i>	
Kilometerstand: _____ Uren: _____ Datum: _____ Dealernr: _____ Opmerkingen: _____	Handtekening/afdruk:
Raadpleeg het hoofdstuk Onderhoudsinformatie in deze handleiding voor het onderhoudsschema.	

## VERZORGING VAN HET VOERTUIG

### Verzorging van het voertuig - Algemeen

#### Verzorging na gebruik

Verwijder stof en vuil van de voor- en achterwielophanging, de stuurinrichting, het rempedaal en de wielen.

Houd de motorfiets schoon voor een betere conditie en werking van de onderdelen.

#### WAARSCHUWING

Zorg dat de sleutel verwijderd is voordat u vóór het voertuig gaat staan of in de buurt van het achterwiel of componenten van de achterophanging komt

Dek uw motorfiets altijd af als u hem 's nachts buiten laat staan of langere tijd niet gebruikt. Dit beschermt hem tegen regen, zon/uv, vorst en sneeuw en helpt tevens bij het behoud van zijn uiterlijk.

Laat uw motorfiets niet achter bij temperaturen boven 40° C of onder -20° C. Laat het voertuig nooit volledig ontladen na een rit. Zorg dat de accu minimaal 30% geladen is om te voorkomen dat de hoogspanningsaccu volledig leegraakt.

#### Ongeschikte reinigingsproducten

<i>Materiaal</i> soort	<i>Ongeschikte reinigingsproducten</i>
Alle plastic, vinyl, gelakt staal en aluminium	REINIGINGSMIDDEL VOOR REMMEN EN ONDERDELEN OF REINIGINGSPRODUCTEN OP BASIS VAN OLIE

#### Geschikte Reinigingsproducten

<i>Materiaal</i> soort	<i>Reinigingsproduct</i>
Alle plastic, vinyl, gelakt staal en aluminium.	Autoreinigingsmiddel XPS-sprayreiniger en poetsmiddel XPS-multi-reiniger

Ga voor meer informatie en producten naar de XPS Products-website: [www.xpslubricants.com](http://www.xpslubricants.com)

### Het voertuig schoonmaken

**Gebruik geen hogedrukspuiten** (zoals die soms in de carwash te vinden zijn) want die kunnen schade aan bepaalde onderdelen van het voertuig toebrengen.

## MERK OP

Reinig het windscherm niet met alkalische of zure reinigingsmiddelen, benzine of oplosmiddelen om schade aan het windscherm te voorkomen.

## MERK OP

Gebruik bij **matte afwerkingen** geen was, detailsproeimiddel of andere producten die op gewone lak worden gebruikt. Reinig niet met schurende producten. Gebruik geen mechanische reinigers of poetsmiddelen en wrijf niet hard over de oppervlakken.

Het voertuig reinigen:

1. Spoel het voertuig grondig met water om loszittend vuil te verwijderen.

## MERK OP

Verzekert u ervan dat de waterafvoer en de draineeropeningen van de kettingkast vrij zijn van vuil en/of obstructies. U kunt een scherp gereedschap gebruiken om de obstructie te verwijderen.

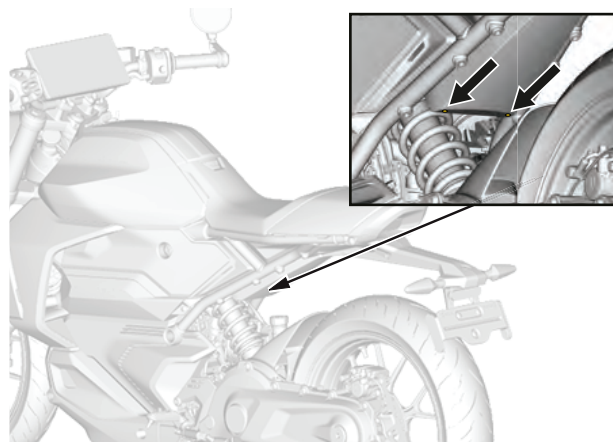

**Plaats waterafvoeropeningen**

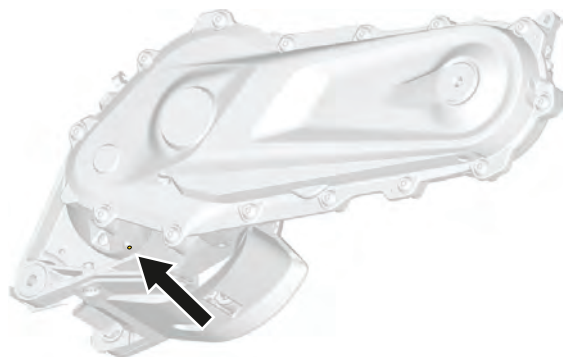

### Plaats draineeropening kettingkast

2. Gebruik een zachte en propere doek en was het voertuig met een mengsel van water en een mild reinigingsmiddel, zoals een speciaal voor motorfietsen of auto's ontwikkelde zeep.

#### **OPMERKING**

Warm water is geschikt om insecten van de voorruit en de voorpanelen te verwijderen.

3. Let bij het schoonmaken van het voertuig op vet- of olieplekken. U kunt of een onderhoudsproduct of een milde auto-ontvetter gebruiken. Volg nauwgezet de aanbevelingen van de fabrikant.

## XPS Roadster wassen

4. Wrijf het voertuig droog met een zeemvel of een zachte handdoek.

## Bescherming van het voertuig

Gebruik niet-schurende was voor plastic onderdelen.

### **MERK OP**

Zet matte oppervlakken (inclusief afwerking met matte verf) niet in de was en polijst ze niet.

<b>Oppervlak</b>	<b>Aanbeveling</b>
Afwerking met glanzende verf	Breng uitsluitend een niet-schurende was aan die veilig is voor een doorzichtige verf
Matte afwerking	Gebruik geen was

### **MERK OP**

Poets het windscherm niet met een kunststofreiniger/ poetsmiddel.

### WAARSCHUWING

Breng op stoel(en) of handgrepen geen vinyl of plastic bescherming aan want die maken het oppervlak glad en dit heeft invloed op de stabiliteit van de bestuurder op het voertuig.



## **5 TECHNISCHE INFORMATIE - INHOUDSOPGAVE**

---

<b>VOERTUIGIDENTIFICATIE</b> .....	<b>5-2</b>
Voertuigidentificatielabel .....	5-2
Identificatienummer hoogspanningsaccu. ....	5-3
<b>CONFORMITEITSLABELS</b> .....	<b>5-5</b>
<b>VOORSCHRIFTEN MULTIFUNCTIONEEL DISPLAY</b> .....	<b>5-6</b>

# VOERTUIGIDENTIFICATIE

## Voertuigidentificatielabel

Het voertuigidentificatielabel bevindt zich op het chassis, boven het radiatorrooster.

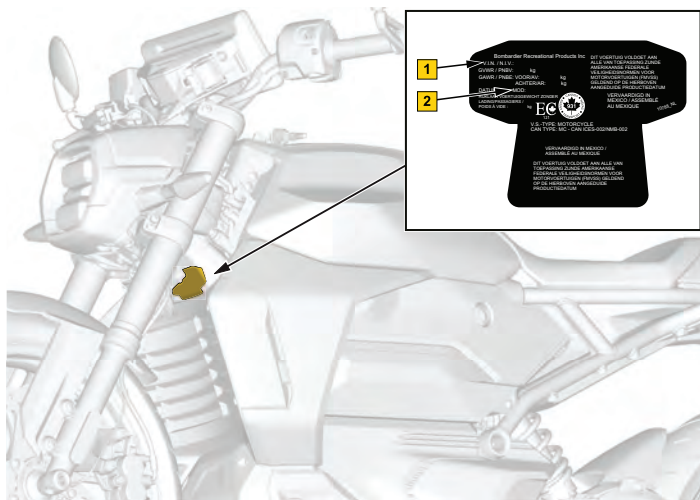

### Voertuigidentificatienummer - Modellen voor Canada en VS

1. Voertuigidentificatienummer (V.I.N.)
2. Modelnummer

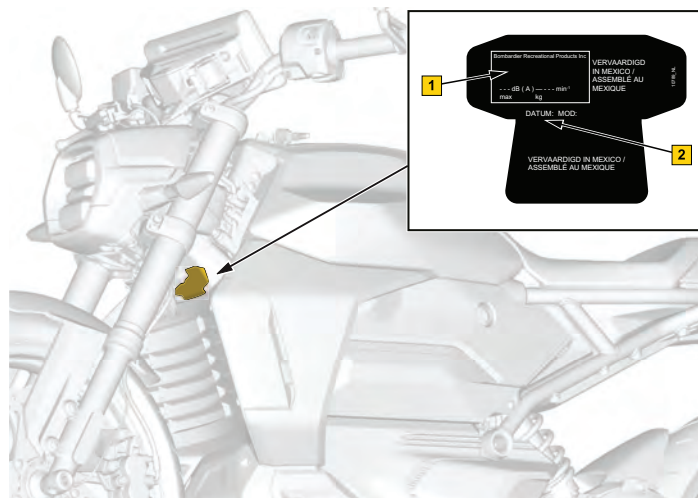

### Voertuigidentificatienummer - Alle overige modellen

1. Voertuigidentificatienummer (V.I.N.)
2. Modelnummer



## Identificatienummer hoogspanningsaccu

### Op hoogspanningsaccu

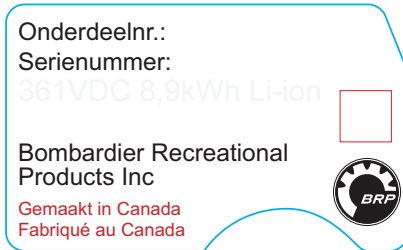

Identificatielabel hoogspanningsaccu

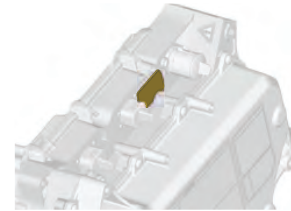

Hoogspanningsaccu

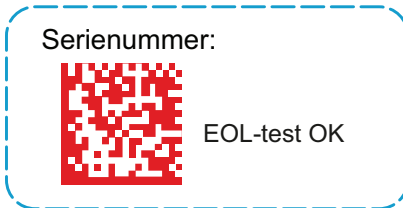

Serienummerlabel hoogspanningsaccu

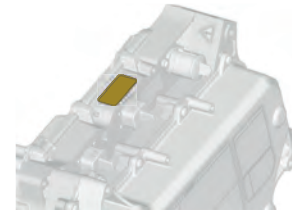

Hoogspanningsaccu

---

## Handschoenvak

SERIENUMMER ACCU

Serienummer:

**Serienummer hoogspanningsaccu - Snelle voorkeuren-  
label**



**Handschoenenkastje**

CONFORMITEITSLABELS





 **INFORMATIE OVER DE BEPERKING VAN UITLAATGASSEN**  
 BOMBARDIER RECREATIONAL PRODUCTS INC.  
 DIT VOERTUIG IS GECERTIFICEERD VOOR ELEKTRISCHE AANDRIJVING. DIT VOERTUIG VOLDOET AAN DE VOORSCHRIFTEN VAN DE US EPA BETREFFENDE UITLAATGASSEN DIE GELDEN VOOR NIEUWE MOTORFIETSEN VAN MODELJAAR GEEN AFSTELLINGEN VEREIST.  
 RAADPLEEG DE GEBRUIKERSHANDLEIDING VOOR MEER BIJZONDERHEDEN.

**RENSEIGNEMENT SUR LE DISPOSITIF ANTIPOLLUTION**  
 BOMBARDIER PRODUITS RECRÉATIFS INC.  
 CE VÉHICULE EST CERTIFIÉ POUR FONCTIONNER À L'ÉLECTRICITÉ. CE VÉHICULE EST CONFORME AUX RÉGLEMENTS SUR LES ÉMISSIONS POLLUANTES DES E-U, EPA APPLICABLES AUX MOTOCYCLETTES SUR ROUTE NEUVES DE L'ANNÉE MODÈLE  
 AUCUN AJUSTEMENT NÉCESSAIRE.  
 VOIR MANUEL DU PROPRIÉTAIRE POUR PLUS DE DÉTAILS.

---

MOTORKLASSE / FAMILIE DE MOTEUR:  
 REGELSYSTEEM VOOR UITLAATGASSEN:  
 ACCUAANGEDREVEN ELEKTRISCH VOERTUIG  
 SYSTÈME DE CONTRÔLE DES ÉMISSIONS D'ÉCHAPPEMENT:  
 VÉHICULE ÉLECTRIQUE À BATTERIE UNIQUEMENT

Label regelsysteem uitlaatgassen - Modellen voor Canada en VS

10077

Label regelsysteem voor uitlaatgassen - Alle overige modellen

5

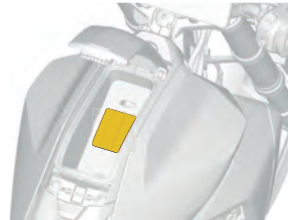

Handschoenvak

---

## VOORSCHRIFTEN MULTIFUNCTIONEEL DISPLAY

### Technische informatie

#### Zender:

- BT bedrijfsfrequentiebereik 2402 - 2480 MHz
- BT-versie: 5,0
- Maximaal zendvermogen BT: +8 dBm

### Fabrikant en adres

- Enovation Controls LLC
- 5311 S 122nd E. Ave. Tulsa,  
OK 74146,  
VS

Weergave van de voorschriften op de digitale display van het voertuig: Ga vanuit het startscherm naar het hoofdmenu en houd de joystick langer dan 10 seconden ingedrukt.

### VS en Canada

Dit apparaat voldoet aan FCC deel 15 en Industry Canada licentievrijgestelde RSS-normen. De werking is onderhevig aan de volgende twee voorwaarden:

- 1) dit apparaat mag geen interferentie veroorzaken, en
- 2) dit apparaat moet interferentie accepteren, inclusief interferentie die ongewenste werking van het apparaat kan veroorzaken.

L'émetteur/récepteur exempt de licence contenu dans le présent appareil est conforme aux CNR d'Innovation, Sciences et Développement économique Canada applicables aux appareils radio exempts de licence. L'exploitation est autorisée aux deux conditions suivantes:

- (1) l'appareil ne doit pas produire de brouillage, et
- (2) l'appareil doit accepter tout brouillage radioélectrique subi, même si le brouillage est susceptible d'en compromettre le fonctionnement.

Wijzigingen of aanpassingen die niet expliciet door de instantie zijn goedgekeurd, die voor naleving verantwoordelijk is, kunnen de toestemming voor de gebruiker voor het bedienen van de apparatuur ongeldig maken.

IC: 28102-ECB01

FCC ID: 2A3FV-ECB01

### RF-straling:

1. De apparatuur voldoet aan de FCC-limieten voor blootstelling aan RF-straling opgesteld voor een ongecontroleerde omgeving.
2. Deze apparatuur dient geïnstalleerd en bediend te worden op een minimumafstand van 20 cm of meer van alle personen.
3. De voor deze antenne(s) gebruikte zender mag niet worden geplaatst bij of samen worden gebruikt met een andere antenne of zender.

### Mexico

### IFETEL

Marca: Enovation Controls LLC

Número: RCPENOD22-2195

Modelo: OD1025-01

NOM-208-SCFI-2016 (Disposición Técnica IFT-008-2015)

La operación de este equipo está sujeta a las siguientes dos condiciones:

1. es posible que este equipo o dispositivo no cause interferencia perjudicial y
2. este equipo o dispositivo debe aceptar cualquier interferencia, incluyendo la que pueda causar su operación no deseada.

---

Brazilië



Este equipamento não tem direito à proteção contra interferência prejudicial e não pode causar interferência em sistemas devidamente autorizados. Para maiores informações, consulte o site da ANATEL.

Japan

Dit apparaat is goedgekeurd volgens de radiowetgeving in Japan (電波法) en de Japanse wetgeving inzake de telecommunicatiesector (電気通信事業法). This device should not be modified (otherwise the granted designation number will become invalid).

Europa

### **Conformiteitsverklaring**

Vereenvoudigde EU-conformiteitsverklaring volgens Richtlijn radioapparatuur 2014/53/EU



DE

Hiermit erklärt Enovation Controls LLC, dass der Funkanlagentyp OD1025-01 der Richtlinie 2014/53/EU entspricht.

Der vollständige Text der EU-Konformitätserklärung ist unter der folgenden Internetadresse verfügbar:

<https://www.brp.com/en/sustainability/product-responsibility.html>

FR

Le soussigné, Enovation Controls LLC, déclare que l'équipement radioélectrique du type OD1025-01 est conforme à la directive 014/53/UE.

Le texte complet de la déclaration UE de conformité est disponible à l'adresse internet suivante:

<https://www.brp.com/en/sustainability/product-responsibility.html>

BG

С настоящото Enovation Controls LLC декларира, че този тип радиосъоръжение OD1025-01 е в съответствие с Директива 2014/53/EC. Цялостният текст на ЕС декларацията за съответствие може да се намери на следния интернет адрес:

<https://www.brp.com/en/sustainability/product-responsibility.html>

EL

Με την παρούσα ο/η Enovation Controls LLC, δηλώνει ότι ο ραδιοεξοπλισμός OD1025-01 πληροί την οδηγία 2014/53/EE.

Το πλήρες κείμενο της δήλωσης συμμόρφωσης ΕΕ διατίθεται στην ακόλουθη ιστοσελίδα στο διαδίκτυο:

<https://www.brp.com/en/sustainability/product-responsibility.html>

CS

Tímto Enovation Controls LLC prohlašuje, že typ rádiového zařízení OD1025-01 je v souladu se směrnicí 2014/53/EU.

Úplné znění EU prohlášení o shodě je k dispozici na této internetové adrese:

<https://www.brp.com/en/sustainability/product-responsibility.html>

DA

Herved erklærer Enovation Controls LLC, at radioudstyrstypen OD1025-01 er i overensstemmelse med direktiv 2014/53/EU.

EU-overensstemmelseserklæringens fulde tekst kan findes på følgende internetadresse:

<https://www.brp.com/en/sustainability/product-responsibility.html>

ET

Käesolevaga deklareerib Enovation Controls LLC, et käesolev raadioseadme tüüp OD1025-01 vastab direktiivi 2014/53/EL nõuetele.

Eli vastusdeklaratsiooni täielik tekst on kättesaadav järgmisel internetiaadressil: <https://www.brp.com/en/sustainability/product-responsibility.html>

ES

Por la presente, Enovation Controls LLC declara que el tipo de equipo radioeléctrico OD1025-01 es conforme con la Directiva 2014/53/UE.

El texto completo de la declaración UE de conformidad está disponible en la dirección Internet siguiente:

<https://www.brp.com/en/sustainability/product-responsibility.html>

FI

Enovation Controls LLC vakuuttaa, että radiolaitetyyppi OD1025-01 on direktiivin 2014/53/EU mukainen. EU-vaatimustenmukaisuusvakuutuksen täysimittainen teksti on saatavilla seuraavassa internetosoitteessa:

<https://www.brp.com/en/sustainability/product-responsibility.html>

EN

Hereby, Enovation Controls LLC declares that the radio equipment type OD1025-01 is in compliance with Directive 2014/53/UE.

The full text of the EU declaration of conformity is available at the following internet address:

<https://www.brp.com/en/sustainability/product-responsibility.html>

HR

Enovation Controls LLC ovime izjavljuje da je radijska oprema tipa OD1025-01 u skladu s Direktivom 2014/53/EU. Cjeloviti tekst EU izjave o sukladnosti dostupan je na sljedećoj internetskoj adresi:

<https://www.brp.com/en/sustainability/product-responsibility.html>

HU

Enovation Controls LLC igazolja, hogy a OD1025-01 típusú rádióberendezés megfelel a 2014/53/EU irányelvnek. Az EU-megfelelőség nyilatkozat teljes szövege elérhető a következő internetes címen:

<https://www.brp.com/en/sustainability/product-responsibility.html>

IT

Il fabbricante, Enovation Controls LLC, dichiara che il tipo di apparecchiatura radio OD1025-01 è conforme alla direttiva 2014/53/UE.

Il testo completo della dichiarazione di conformità UE è disponibile al seguente indirizzo Internet:

<https://www.brp.com/en/sustainability/product-responsibility.html>





LT

Aš, Enovation Controls LLC, patvirtinu, kad radijo įrenginių tipas OD1025-01 atitinka Direktyvą 2014/53/ES.

Visas ES atitikties deklaracijos tekstas prieinamas šiuo interneto adresu:  
<https://www.brp.com/en/sustainability/product-responsibility.html>

LV

Ar šo Enovation Controls LLC deklarē, ka radioiekārtā OD1025-01 atbilst Direktīvai 2014/53/ES. Pilns ES atbilstības deklarācijas teksts ir pieejams šādā interneta vietnē: <https://www.brp.com/en/sustainability/product-responsibility.html>

MT

B'dan, Enovation Controls LLC, niddikjara li dan it-tip ta' taghmir tar-radju OD1025-01 huwa konformi mad-Direttiva 2014/53/UE. It-test kollu tad-dikjaraz-zjoni ta' konformità tal-UE huwa disponibbli f'dan l-indirizz tal-Internet li ġej:  
<https://www.brp.com/en/sustainability/product-responsibility.html>

NL

Hierbij verklaar ik, Enovation Controls LLC, dat het type radioapparatuur OD1025-01 conform is met Richtlijn 2014/53/EU.

De volledige tekst van de EU-conformiteitsverklaring kan worden geraadpleegd op het volgende internetadres:

<https://www.brp.com/en/sustainability/product-responsibility.html>

PL

Enovation Controls LLC niniejszym oświadczam, że typ urządzenia radiowego OD1025-01 jest zgodny z dyrektywą 2014/53/UE.

Pełny tekst deklaracji zgodności UE jest dostępny pod następującym adresem internetowym:

<https://www.brp.com/en/sustainability/product-responsibility.html>

PT

O(a) abaixo assinado(a) Enovation Controls LLC declara que o presente tipo de equipamento de rádio OD1025-01 está em conformidade com a Diretiva 2014/53/UE. O texto integral da declaração de conformidade está disponível no seguinte endereço de Internet:

<https://www.brp.com/en/sustainability/product-responsibility.html>

RO

Prin prezenta, Enovation Controls LLC declară că tipul de echipamente radio OD1025-01 este în conformitate cu Directiva 2014/53/UE.

Textul integral al declarației UE de conformitate este disponibil la următoarea adresă internet:

<https://www.brp.com/en/sustainability/product-responsibility.html>

SV

Härmed försäkrar Enovation Controls LLC att denna typ av radioutrustning OD1025-01 överensstämmer med direktiv 2014/53/EU.

Den fullständiga texten till EU-försäkran om överensstämmelse finns på följande webbadress:

<https://www.brp.com/en/sustainability/product-responsibility.html>

SL

Enovation Controls LLC potrjuje, da je tip radijske opreme OD1025-01 skladen z Direktivo 2014/53/EU. Celotno besedilo izjave EU o skladnosti je na voljo na naslednjem spletnem naslovu:

<https://www.brp.com/en/sustainability/product-responsibility.html>

SK

Enovation Controls LLC týmto vyhlasuje, že rádiové zariadenie typu OD1025-01 je v súlade so smernicou 2014/53/EU.

Úplné EU vyhlásenie o zhode je k dispozícii na tejto internetovej adrese:  
<https://www.brp.com/en/sustainability/product-responsibility.html>

IS

Enovation Controls LLC lýsir því hér með yfir að þráðlausi fjarskiptabúnaðurinn OD1025-01 er í samræmi við tilskipun 2014/53/ESB.

Óstytta texta ESB-samræmisýringsáringinnar er að finna á veffanginu:  
<https://www.brp.com/en/sustainability/product-responsibility.html>

Liechtenstein

Hiermit erklärt Enovation Controls LLC, dass der Funkanlagentyp OD1025-01 der Richtlinie 2014/53/EU entspricht.

Der vollständige Text der EU-Konformitätserklärung ist unter der folgenden Internetadresse verfügbar:

<https://www.brp.com/en/sustainability/product-responsibility.html>

NO

Hermed erklærer Enovation Controls LLC at radioustyrstypen OD1025-01 er i samsvar med direktiv 2014/53/EU.

Hele teksten i EU-samsvarserklæringen finnes på følgende internetadresse:  
<https://www.brp.com/en/sustainability/product-responsibility.html>

RU

Компания Enovation Controls LLC настоящим заявляет, что радиотехническое оборудование категории OD1025-01 отвечает требованиям Директивы 2014/53/ЕU. Полный текст декларации соответствия ЕС доступен на сайте

<https://www.brp.com/en/sustainability/product-responsibility.html>



## **6 TECHNISCHE SPECIFICATIES - INHOUDSOPGAVE**

---

**TECHNISCHE SPECIFICATIES .....6-2**

## TECHNISCHE SPECIFICATIES

In het kader van zijn beleid van voortdurende kwaliteitsverbetering en innovatie behoudt BRP zich het recht voor, op eender welk moment wijzigingen aan het ontwerp en de specificaties, aanvullingen of verbeteringen aan zijn producten aan te brengen, zonder dat dit enige verplichting inhoudt om deze ook te installeren op eerder gefabriceerde producten.

<b>HOOGSPANNINGSEENHEID</b>			
Aansluiting laadpoort	Noord-Amerika	Type 1 - SAE J1772	
	Internationaal	Type 2 - IEC 62196	
E-motor	Motor type	ROTAX® E-POWER	
	Warmtebeheer	Vloeistofgekoeld	
	Stroming	Driefasige hoogspanningswisselstroom	
	Vermogen	Standaard	35 kW
		A1-licentie (doorlopend)	11 kW
	Koppel	Standaard	72 Nm (53 lbs-ft) van 0 tot 4600 tpm
		A1-licentie	48 Nm (35 lbs-ft) van 0 tot 4600 tpm
Maximum motortoerental	12.000 TPM		
Omvormer	Warmtebeheer	Vloeistofgekoeld	

<b>HOOGSPANNINGSEENHEID</b>			
	Ingangsstroom - E-motor (Regen)		Driefasige hoogspanningswisselstroom
	Ingangsstroom - Hoogspanningsaccu		Hoogspanningsgelijkstroom
	Uitgangsstroom - E-motor		Driefasige hoogspanningswisselstroom
	Uitgangsstroom - Hoogspanningsaccu (Regen)		Hoogspanningsgelijkstroom
Hoogspanningsaccu	Capaciteit		8,9 kWh
	Geschat bereik	Woonplaats	168 km (105 mijl)
		Gecombineerd (WMTC)	130 km (80 mijl)
		Constant 80 km/h (50 MPH)	89 km (55 mijl)
Lader aan boord	Warmtebeheer		Vloeistofgekoeld
	Ingangsspanning		120 en 240 VAC

<b>KOELSYSTEEM</b>		
Type koelmiddel	Aanbevolen	XPS Voorgemengde koelvloeistof met een lange levensduur
	Als alternatief, indien niet verkrijgbaar	Ethylglycol en gedestilleerd water (50%/50%) of koelvloeistof specifiek geformuleerd voor elektrische voertuigen
Aantal		3,3 l (3,5 qt (US))

<b>ELEKTRISCH SYSTEEM – LAAGSPANNING</b>			
12 V accu			12 V, 6 A•h
Koplamp			LED
Achterlicht en remlicht			LED
Zekeringen	F1	Contact / multifunctionele display / lader	10 A
	F2	Claxon / Grootlicht	7,5 A
	F3	Dimlicht / rem / kentekenplaat	5 A
	F4	VCU (visceuze koppeling) / activeren	10 A
	F5	Koelventilator / koelpomp	7,5 A
	F6	Hoofdzekering	20 A

<b>ELEKTRISCH SYSTEEM – LAAGSPANNING</b>			
	F7	Accessoires	10 A
	F8	Combischakelaars/achterlicht	5 A
	F9	ABS-pomp	25 A
	F10	ABS-kleppen	10 A
Relais	RY1	Hoofdzekering	-
	RY2	Verlichting	-
	RY3	Grootlicht	-
	RY4	Claxon	-

<b>AANDRIJFSYSTEEM – KETTINGKAST</b>			
Olie aandrijfsysteem	Type	Aanbevolen	XPS 75W-140 synthetische versnellingsbakolie
		Als alternatief, indien niet verkrijgbaar	75W140 versnellingsbakolie die voldoet aan de specificatie API GL-5
	Capaciteit	350 ml (11,8 fl oz (US))	
Overbrengingsverhouding kettingaandrijving			Overbrengingsverhouding eerste versnelling: 23/129
			Overbrengingsverhouding (tweede) ketting/ kettingwiel: 21/40

<b>BESTURING</b>	
Stuurtype	Conventioneel
Horizontale hoek	27,2°
Onverharde wegen	100,9 mm (3,97 in)

<b>VOORWIELOPHANGING</b>		
Type ophanging	KYB 41 mm upside-down vork	
Veerweg	140 mm (5,51 in)	
Schokdemper	AANT	2
	Type	Oliedemper
	Inhoud olie	0,487 cm <sup>3</sup> (0,017 fl oz (US))
	Olietype	10W
Type afregeling	Geen afstelling	

<b>ACHTERWIELOPHANGING</b>	
Type ophanging	SACHS, afregelbaar Schokdemper met voorbelasting
Veerweg	140 mm



<b>ACHTERWIELOPHANGING</b>		
		(5,51 in)
Schokdemper	AANT	1
	Type	Schroefveer / oliedemper
Type afregeling		Voorspanning

<b>REMMEN</b>		
Type		Afzonderlijk remsysteem voor en achter met ABS
Voorrem		Enkele remschijf van 320 mm (12,6 inch) met zwevende tweezuigerremklauw
Achterrem		Enkele remschijf van 240 mm (9,5 inch) met zwevend remzadel en 1 zuiger
Remvloeistof	Type	DOT 4
	Capaciteit	200 cm <sup>3</sup> (6,76 fl oz (US))
Zadel		Zwevend
Materiaal remblokken		SBS-SI-104HH, gesinterd
Minimumdikte van de remblokken		1 mm (0,04 inch)

<b>REMMEN</b>	
Minimumdikte van de remschijven	4,5 mm (177 inch)
Maximale kromming van de remschijven	0,03 mm (001 inch)

<b>BANDEN</b>		
Type (gebruik enkel door BRP aanbevolen banden)	Voor	Dunlop Sportmax GPR-300 110/70R17
	Achter	Dunlop Sportmax GPR-300 150/60-R17
Druk	Voor	228 kPa ( 33 PSI)
	Achter	241 kPa ( 35 PSI)
Minimum profieldiepte bandloopvlak	Voor en achter	Conform indicator slijtage van het bandenprofiel

<b>VELGEN</b>		
Type	Gegoten aluminium wielen, zonder binnenband	
Velgenmaat	Voor	431,8 mm x 76,2 mm (17 in x 3,0 in)
	Achter	431,8 mm x 107,95 mm (17 in x 4,25 in)

<b>VELGEN</b>			
Voorwiel	Koppel	Wielas	36 ± 4 Nm (26,5 ± 3 lbf-ft)
		Klembouten as	22,5 ± 2,5 Nm (16,5 ± 1,88 lbf-ft)
Achterwiel	Koppel	Wielmoeren	80 ± 5 Nm (59 ± 3,69 lbf-ft)

<b>AFMETINGEN</b>	
Totale lengte	2 030 mm (79,9 in)
Totale breedte	947 mm (37,3 in)
Totale hoogte	1 171 mm (46,1 in)
Zithoogte	784 mm (30,9 in)
Wielbasis	1 412 mm (55,6 in)
Bodemvrijheid	146 mm (5,7 in)

<b>GEWICHT EN LAADVERMOGEN</b>		
Nat gewicht (alle vloeistoffen)		177 kg (390 lb)
Dashboardkastje		1,68 l (1,78 qt (US))
Totaal LinQ-systeem achter zonder passagierszitting		30 kg (66 lb)
Totaal toegelaten gewicht (inclusief*, passagier, alle ladingen en extra accessoires)		151 kg (333 lb)
Maximaal toelaatbaar totaalgewicht (GVWR)		328 kg (723 lb)
Maximaal toelaatbare asbelasting (GAWR)	Voor	151 kg (333 lb)
	Achter	177 kg (390 lb)

\* BRP-passagierszitting vereist

## **7 OPLOSSEN VAN PROBLEMEN - INHOUDSOPGAVE**

---

### **HERSTELLINGEN ONDERWEG . . . . . 7-2**

Wat moet u in de volgende omstandigheden doen . . . . . 7-2

### **RICHTLIJNEN PROBLEEMOPLOSSING - ELEKTRISCHE MOTORFIETSEN . . . . . 7-4**

### **BEWAKINGSSYSTEEM . . . . . 7-7**

Indactorlichtjes, meldingen en pieptooncodes . . . . . 7-7

Storingscodes . . . . . 7-11

Boorddiagnose (OBD) - stekker . . . . . 7-11

---

## HERSTELLINGEN ONDERWEG

### Wat moet u in de volgende omstandigheden doen

#### Sleutels verloren

U kunt bij een erkende Can-Am OnRoad-dealer ook een ongeslepen nood sleutel aanschaffen. Laat met uw reservesleutel zo snel mogelijk een nieuwe sleutel maken door een erkende slotenmaker. Gebruik hiervoor de ongeslepen nood sleutel. **Als de twee sleutels verloren zijn**, zal de sleutelschakelaar ten laste van de eigenaar van het voertuig moeten worden vervangen.

#### Lekke band

Als een band op het loopvlak een **groot** gat of insnijding vertoont en helemaal is leeggelopen, laat het voertuig dan naar de dichtstbijzijnde Can-Am On-Road dealer vervoeren. Raadpleeg [Voertuig transporteren, page 2-21](#) voor vervoersaanwijzingen.

Als een band een **klein** gaatje vertoont door een nagel of steentje en niet helemaal is leeggelopen, kan de band voorlopig worden hersteld. Om een band voorlopig te herstellen kan een zelf-opblazende bandendichter of een reparatiekit met bandenplug worden gebruikt. Volg de bij de bandendichter of reparatiekit horende aanwijzingen van de producent en laat de band zo snel mogelijk door een Can-Am On-Road dealer **herstellen of vervangen**.

Als een band voorlopig is hersteld, rijd dan langzaam en voorzichtig en kijk de bandenspanning dikwijls na tot de band is vervangen of definitief is hersteld.

#### Legge 12V accu

Als de laagspanningsaccu leeg is of te zwak is om het voertuig in werking te zetten, kan deze als volgt met startkabels worden gestart:

#### WAARSCHUWING

Accu's kunnen een explosief gas uitwasemen dat kan ontbranden als de startkabels niet correct zijn aangesloten. Verbind de startkabels zoals aangegeven in de volgende procedure.

#### MERK OP

Ontkoppel de lege accu niet.

1. Zet de motorfiets stil, klap de zijstandaard uit en druk de stopschakelaar in de stand OFF (UIT).
2. Parkeer het hulpvoertuig dicht bij de achterkant van de motorfiets.
3. Open het klepje van het handschoenenvak.

4. Verwijder de bestuurderszitting met behulp van het gereedschapspakket.
5. Verwijder de afdekking van de pluspool en verwijder corrosie van de accucontacten voordat de startkabels worden aangesloten.

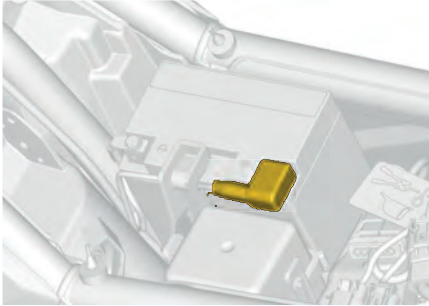

6. Sluit eerst een uiteinde van de RODE startkabel op de pluspool (+) van de lege accu aan.
7. Verbind het andere uiteinde van de RODE (+) startkabel met de pluspool (+) van de hulpaccu.
8. Sluit een uiteinde van de ZWARTE startkabel op de minpool (-) van de lege accu aan.
9. Sluit het andere uiteinde van de ZWARTE startkabel op de minpool (-) van de hulpaccu aan.
10. Start het hulpvoertuig en laat hem stationair draaien.

11. Draai het contact naar ON (AAN), **activeer het aandrijfsysteem niet**; Als de motorfiets niet start, wacht u een paar minuten alvorens het opnieuw te proberen. Zo beschermt u de laag- en/of hoogspanningssystemen.

### OPMERKING

Als het voertuig wordt uitgeschakeld met de sleutel op ON, kan er een probleem zijn met de elektrische systemen (hoogspanning of laagspanning). Laat het voertuig transporteren (raadpleeg *Het voertuig transporteren*) en herstellen bij de dichtstbijzijnde, erkende Can-Am-dealer.

12. Laat nadat de motorfiets is gestart het hulpvoertuig enkele minuten stationair draaien voordat de startkabels worden losgemaakt.
13. Verwijder de startkabels in de omgekeerde volgorde van het aansluiten.
14. Laat de accu zo snel mogelijk helemaal opladen met een acculader (zie het hoofdstuk *onderhoudsprocedures*) of bij een deskundig tankstation.

Laat het voertuig na het bijladen van de accu controleren bij een officiële Can-Am On-Road-dealer.

---

## RICHTLIJNEN PROBLEEMOPLOSSING - ELEKTRISCHE MOTORFIETSEN

### ELEKTRISCHE VOERTUIG SCHAKELT NIET IN

#### 1. Accu is te zwak.

- U kunt een 12V acculader gebruiken voor het laden van de 12V accu.
- Start de motorfiets met behulp van een hulpvoertuig.
- Neem contact op met een erkende dealer van BRP.

### VOERTUIG ACCELEREERT ONVOLDOENDE OF MIST VERMOGEN

Bij een storing in het systeem verschijnt het pictogram  op de multifunctionele display.

#### 1. Storing in het hoogspanningsaandrijfsysteem.

- Sluit het voertuig aan op een stroombron.
- Neem contact op met een erkende dealer van BRP.

#### 2. Het hoogspanningsaandrijfsysteem werkt in de beperkte prestaties-modus.

- Controleer de temperatuur en het peil van de koelvloeistof. Zie [Onderhoudsprocedures, page 4-8](#).
- Controleer de radiator op reinheid. Reinig indien nodig.
- Controleer activering van de koelvloeistofpomp bij normaal gebruik en tijdens het laden.



### VOERTUIG IS AFGESLAGEN

**1. Het laden van het voertuig is voltooid.**

- *Steek de sleutel in het contactslot en draai deze naar de AAN-stand.*
- *Koppel de laadkabel los van de laadpoort van het voertuig.*

**2. Accu is te zwak.**

- *U kunt een 12V acculader gebruiken voor het laden van de 12V accu.*
- *Start de motorfiets met behulp van een hulpvoertuig.*
- *Neem contact op met een erkende dealer van BRP.*

---

## **VOERTUIG KAN NIET WORDEN OPGELADEN**

### **1. De omgevingstemperatuur is te laag.**

- *Wacht, zo mogelijk, tot de omgevingstemperatuur stijgt of laat het voertuig naar een warmere plek brengen en laad de hoogspanningsaccu op.*

### **2. De temperatuur van het hoogspanningsaandrijfsysteem is te hoog.**

- *Controleer het koelvloeistofpeil Zie [Onderhoudsprocedures, page 4-8](#).*
- *Houd het voertuig aangesloten op het laadstation als het koelvloeistofpeil correct is. Het koelsysteem van het voertuig koelt het hoogspanningsaandrijfsysteem af, waardoor het laden kan worden hersteld.*
- *Als het koelvloeistofpeil onjuist is, koppelt u het voertuig af van het laadstation en neemt u contact op met een erkende BRP-dealer.*

### **3. Er is een storing in het laadsysteem van het voertuig of systeem is niet in staat te communiceren met het laadstation.**

- *Zorg ervoor dat de laadkabel goed is aangesloten en is vergrendeld op de laadpoort van het voertuig.*
- *Controleer of het laadstation ingeschakeld is en naar behoren werkt.*
- *Neem contact op met een erkende dealer van BRP.*

## BEWAKINGSSYSTEEM

### Indactorlichtjes, meldingen en pieptoncodes

De indicatorlichtjes van de multifunctionele display, berichten en pieptoncodes geven u informatie als zich iets abnormaals voordoet of bij een bepaalde toestand.

Een verklikkerlichtje kan alleen of in combinatie met een ander lichtje knipperen.

Sommige meldingen worden weergegeven in combinatie met een pieptoncode en verklikkerlichtjes.

Er zijn pieptoncodes hoorbaar en er worden meldingen weergegeven om uw aandacht te trekken.

De verklikkerlichtjes vindt u op twee (2) plekken op de multifunctionele display:

- Fysieke balk
- Digitaal touchscreen

#### Fysieke balk

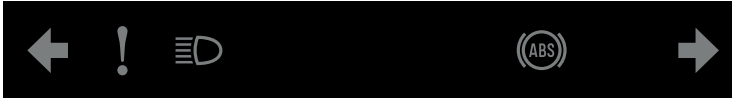









Indicatorlichtjes - 10,25 inch digitaal kleurentouchscreen





## Digitaal touchscreen



### DIGITAAL CONTROLELAMPJE - 10,25" DIGITAAL AANRAAKSCHERM IN KLEUR

<b>INDICATOR-LICHTJE AAN</b>	<b>Pieptoon</b>	<b>Meldingsdisplay</b>	<b>Beschrijving</b>
	—	12V ACCU / LAGE ACCUSPANNING	Spanning van het laagspanningssysteem is laag. Als dit gebeurt tijdens een rit, kan het voertuig binnen korte tijd uitschakelen.
	—	12V ACCU / HOGE ACCUSPANNING	Spanning van het laagspanningssysteem is hoog.
	1 korte pieptoon	AANDRIJFACCU / OVERVERHIT	De temperatuur van de aandrijfaccu is hoger dan 58 °C.
	1 korte pieptoon	FOUT IN ELEKTRISCH SYSTEEM / ONDERHOUD NOODZAKELIJK	Er is een fout in het elektrisch systeem of een hoogspanningsinterlockfout gedetecteerd.
	1 lange pieptoon	NOODUITSCHAKELING / PARKEER HET VOERTUIG OP EEN VEILIGE PLEK EN STAP AF.	Het voertuig schakelt uit als gevolg van een kritieke fout in de aandrijfaccu.

<b>INDICATOR-LICHTJE AAN</b>	<b>Pieptoon</b>	<b>Meldingsdisplay</b>	<b>Beschrijving</b>
	—	—	Fout in de aandrijfaccu.
	1 korte pieptoon	AANDRIJFACCU / LAAG LAADNIVEAU - NU LADEN	Het laadniveau van de aandrijfaccu is 0%.
	—	LAADSYSTEEM / SYSTEEM KAN NIET LADEN	Er is een probleem met het laadsysteem waardoor het laden stopt.
	trage herhalende pieptonen	LAADSTATION / LADEN NIET MOGELIJK - LAADHENDEL CONTROLEREN	Het voertuig kan niet laden omdat de laadhendel niet goed is aangesloten
	—	LAADSTATION / VOERTUIG KAN NIET LADEN	Er is een probleem met het laadstation van het elektrische voertuig waardoor het laden stopt.
	—	—	Het voertuig is aangesloten op een EVSE en laadt niet als gevolg van een fout.
	1 korte pieptoon	AANDRIJFSYSTEEM / AUTOMATISCHE VERMOGENSREDUCTIE	Beperkte vermogensmodus geactiveerd als gevolg van een systeemstoring.
	1 lange pieptoon	NOODUITSCHAKELING / PARKEER OP EEN VEILIGE PLEK	Kritieke toestand waardoor de voertuigbesturingseenheid (VCU) opdracht geeft onmiddellijk uit te schakelen of waardoor de elektrische motor niet in staat is koppel te leveren.
	1 korte pieptoon	ELEKTRISCHE MOTOR / OVERVERHIT	De interne temperatuur van de elektrische motor met hoge spanning is hoger dan het optimale temperatuurbereik.
	—	—	Defect in de koppelgenerator of het hoogspanningsaandrijfsysteem.

<b>INDICATOR- LICHTJE AAN</b>	<b>Pieptoon</b>	<b>Meldingsdisplay</b>	<b>Beschrijving</b>
	—	VOERTUIG GEKANTELD / ZET HET VOERTUIG RECHTOP EN ZET DET CONTACTSLEUTEL OP AAN VOOR EEN RESET	De motorfiets is gekanteld. Het koppel van de elektrische motor is uitgeschakeld en de noodknipperlichten worden automatisch ingeschakeld.
	—	—	De koelvloeistoftemperatuur is te hoog.
	—	GLADDE WEG / MOGELIJKE AANWEZIGHEID VAN IJS	De omgevingstemperatuur is lager dan 0 °C.
	—	—	Onderhoud is nodig.
—	—	ABS ACHTER UIT / OFF-RIJMODI DEACTIVEREN DE WERKING VAN DE ABS ACHTER	Wanneer Offroad of Offroad + rijmodi worden geselecteerd, wordt ABS achter uitgeschakeld.
—	—	DEACTIVERING AANDRIJVING / DRUK DE REM IN OM HET VOERTUIG RIJKLAAR TE HOUDEN	Het voertuig gaat terug naar de ruststand wanneer er meer dan vijf minuten geen interactie met de gebruiker is geweest.
—	—	AANDRIJFACCU / HOGE TEMPERATUUR - AFKOELEN	De temperatuur is te hoog en de volledige laadcapaciteit is niet beschikbaar.
—	—	ZIJSTANDAARD OMLAAG / ZET ZIJSTANDAARD OMHOOG	De zijstandaard staat omlaag tijdens het rijden.

<b>INDICATOR-LICHTJE AAN</b>	<b>Pieptoon</b>	<b>Meldingsdisplay</b>	<b>Beschrijving</b>
—	—	GAS LOSLATEN / GAS LOSLATEN OM WIJZIGING RIJMODUS TE BEVESTIGEN	Om de rijmodus te veranderen moet de gashendel worden losgelaten.
—	—	WIJZIGEN NIET BESCHIKBAAR / WIJZIGEN RIJMODUS NIET BESCHIKBAAR	Er wordt niet voldaan aan de voorwaarden voor het wijzigen van de rijmodus.

## Storingscodes

De foutcodes worden weergegeven op de multifunctionele display.

Open het menu Voertuiginstellingen op de multifunctionele display en selecteer het menu Gezondheidsbewaking om beschrijvingen van de codes te raadplegen. Zie [Multifunctionele display, page 3-40](#).

Raadpleeg een erkende Can-Am On-Road dealer voor de betekenis van de codes.

## Boorddiagnose (OBD) - stekker

De stekker van de boorddiagnose dient om de storingscodes van het voertuig te bekijken. Deze bevindt zich in het opbergvak van de bestuurderszitting.

Raadpleeg de instructies van de OBD-fabrikant voor de aansluitings- en diagnoseprocedures.

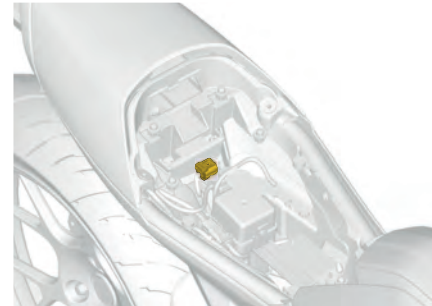

**Plaats van OBD-stekker**





## **8** GARANTIE - INHOUDSOPGAVE

---

**BEPERKTE GARANTIE VAN BRP CANADA EN V.S.:  
2025 CAN-AM® ELEKTRISCHE  
MOTORFIETS .....8-2**

**INTERNATIONALE BEPERKTE GARANTIE VAN BRP:  
2025 CAN-AM® ELEKTRISCHE  
MOTORFIETSEN..... 8-10**

**BEPERKTE GARANTIE VAN BRP VOOR DE  
EUROPESE ECONOMISCHE RUIMTE, HET  
RUSSISCHE GEMENEBEST (CIS) EN TURKIJE: 2025  
CAN-AM® ELEKTRISCHE  
MOTORFIETSEN..... 8-18**

---

# BEPERKTE GARANTIE VAN BRP CANADA EN V.S.: 2025 CAN-AM® ELEKTRISCHE MOTORFIETS

## 1) OMVANG VAN DE BEPERKTE GARANTIE

Bombardier Recreational Products Inc. ("**BRP**") garandeert de 2025 Can-Am motorfiets (het "**Product**") en de daarbij behorende hoogspanningsaccu die door erkende BRP-dealers in de Verenigde Staten van Amerika ("**USA**") en in Canada ("**BRP-dealer**") worden verkocht, voor de periode en onder de voorwaarden die hieronder worden beschreven, tegen materiaal- en fabricagefouten.

Deze beperkte garantie vervalt indien:

1. Het Product werd gebruikt om mee te racen of voor een andere competitieve activiteit, om het even wanneer, zelfs door een vorige eigenaar;
2. Het Product werd zodanig aangepast of veranderd, dat zijn werking, prestatie of duurzaamheid negatief werden beïnvloed, of werden veranderd of aangepast met het oog op een ander gebruik dan datgene waarvoor het was bedoeld;
3. Het Product werd veranderd of aangepast op een manier die een ongunstige invloed had op de werking, de prestaties of de duurzaamheid van de hoogspanningsaccu;
4. De hoogspanningsaccu van het Product werd gebruikt als stationaire energiebron.

De lader aan boord, de omvormer en de elektrische motor vallen onder de garantie, indien het gaat om een defect in de materialen en/of uitvoering:

Deze beperkte garantie is niet van toepassing op niet in de fabriek gemonteerde onderdelen en accessoires. Raadpleeg de tekst voor de van toepassing zijnde beperkte garantie voor de onderdelen en accessoires.

**2) BEPERKING VAN DE AANSPRAKELIJKHEID**

**VOOR ZOVER WETTELIJK TOEGESTAAN, WORDT DEZE GARANTIE UITDRUKKELIJK GEGEVEN EN AANVAARD TER VERVANGING VAN ELKE ANDERE GARANTIE, HETZIJ EXPLICIET OF IMPLICIET, INCLUSIEF EN ZONDER BEPERKING, ELKE GARANTIE VAN VERKOOPBAARHEID OF GESCHIKTHEID VOOR EEN BEPAALD GEBRUIKSDOEL. IN DE MATE WAARIN DEZE NIET KUNNEN WORDEN UITGESLOTEN, IS DE DUUR VAN DE IMPLICIETE GARANTIES BEPERKT TOT DE TERMIJN VAN DE EXPLICIETE GARANTIE. INCIDENTELE SCHADE EN GEVOLGSCHADE ZIJN UITGESLOTEN VAN DEKKING ONDER DEZE GARANTIE. IN SOMMIGE STATEN/PROVINCIES ZIJN DE DISCLAIMERS, BEPERKINGEN EN UITSLUITINGEN HIERBOVEN NIET MOGELIJK. DIE ZOULDEN BIJGEVOLG NIET OP U VAN TOEPASSING ZIJN. DEZE GARANTIE GEEFT U SPECIFIEKE RECHTEN, MAAR U KUNT OOK NOG ANDERE WETTELIJKE RECHTEN GENIETEN, AFHANKELIJK VAN DE STAAT OF PROVINCIE WAAR U WOONT.**

Noch de distributeur, BRP-dealer, noch enig ander persoon is gemachtigd om enigerlei verklaring, toezegging of garantie met betrekking tot het Product en/of de hoogspanningsaccu te doen, anders dan die welke in deze beperkte garantie zijn opgenomen, en indien gedaan, kunnen deze niet tegenover BRP worden afgedwongen.

BRP behoudt zich het recht voor, deze beperkte garantie op elk gewenst ogenblik te wijzigen. Dergelijke wijzigingen zullen echter geen invloed hebben op de garantievoorwaarden die van toepassing waren op producten en/of de bijbehorende hoogspanningsaccu's, die tijdens de geldigheidsduur van deze garantie werden verkocht.

---

### **3) UITSLUITINGEN – ZIJN NIET GEWAARBORGD**

Deze garantie dekt geen schade of storingen ten gevolge van of veroorzaakt door:

- Pogingen om de ingebouwde lader, omvormer en/of e-motor aan te passen om snellere laadtijden te verkrijgen of het oorspronkelijke uitgangsvermogen te verhogen, maken de garantie ongeldig.
- Het openen van hoogspanningsonderdelen zoals de hoogspanningsaccu, de ingebouwde lader, de omvormer en de elektrische motor.
- Ondeskundig wegslepen of bergen van het voertuig als gevolg van een lege hoogspanningsaccu of ander defect kan de elektrische motor of andere hoogspanningsonderdelen beschadigen. Als de aanbevolen wegsleep- en/of herstelmethode in deze handleiding niet wordt gevolgd, vervalt de garantie.

De volgende zaken vallen in geen geval onder de garantie:

- Normale gebruikssporen en slijtage;
- Routineonderhoudszaken, tune-ups, aanpassingen;
- Schade ten gevolge van de verwijdering van onderdelen, onoordeelkundige reparaties, service, onderhoudswerken, veranderingen of het gebruik van onderdelen of accessoires die niet werden geproduceerd of goedgekeurd door BRP of ten gevolge van reparaties door een persoon die geen erkende BRP distributeur/dealer is met toestemming om servicewerken uit te voeren;
- Schade veroorzaakt door misbruik, oneigenlijk gebruik, verwaarlozing of gebruik van het Product op een wijze die niet in overeenstemming is met het aanbevolen gebruik zoals beschreven in de Gebruikershandleiding van het Product;
- Schade veroorzaakt door ongeval, onderdompeling, brand, diefstal, vandalisme of overmacht;
- Gebruik met brandstoffen, chemicaliën, oliesoorten of smeermiddelen die niet geschikt zijn voor dit Product (zie Gebruikershandleiding);
- Schade door roest, corrosie of blootstelling aan de natuurelementen;
- Schade door opname van water of sneeuw;
- Incidentele of gevolgschade of schade van welke aard ook, met inbegrip van, maar niet beperkt tot kosten voor wegslepen, bewaren, telefoon, huur, taxi, genotsderving, verzekering, afbetalingen, tijdverlies en inkomensderving;
- Schade die voortvloeit uit corrosie door wegzout, accuzuur, omgevingsfactoren of een behandeling die in strijd is met de Gebruikershandleiding;
- Schade in verband met het uiterlijk van het product met inbegrip van, maar niet beperkt tot, krassen, deuken, verbleken, afschilferen, afbladderen en schade aan het bovenmateriaal van het zadel;
- Schade die voortvloeit uit de installatie van onderdelen met specificaties die verschillen van die van het oorspronkelijke product met inbegrip van, maar niet beperkt tot, verschillende banden, wielen of remmen.
- Schade of storingen ten gevolge van de installatie van niet-BRP op de elektrische systemen van de Can-Am motorfiets.

- 
- Schade ten gevolge van een gebrekkig onderhoud en/of onzorgvuldige bewaring, die niet strookt met de aanwijzingen in de Gebruikershandleiding. Omgevingstemperaturen boven 40 °C (104 °F) of onder -20 °C (-4 °F) schade aan de hoogspanningsaccu veroorzaken en de garantie ongeldig maken;
  - Schade veroorzaakt door blootstelling van de hoogspanningsaccu aan direct contact met vuur;
  - Schade aan de hoogspanningsaccu of een opzettelijke poging om de levensduur van de hoogspanningsaccu te verkorten;
  - Schade aan interne onderdelen als gevolg van demontage, het openen van de behuizing van de hoogspanningsaccu is strikt verboden;
  - Schade als gevolg van onjuiste laadprocedures of incompatibele laadapparaten;
  - Schade aan onderdelen van het voertuig als gevolg van de lege hoogspanningsaccu;
  - Gevolgschade veroorzaakt door het niet herstellen van een bestaand probleem;
  - Schade veroorzaakt ten gevolge van het nalaten van de installatie van software-updates;
  - Verlies van accucapaciteit als gevolg van geleidelijk capaciteitsverlies.<sup>(1)</sup>

<sup>(1)</sup> Elke claim op grond van capaciteits-/bereikvermindering moet bevestigd en goedgekeurd worden door BRP om in aanmerking te komen voor garantiedekking.

#### 4) GARANTIEPERIODE

Deze beperkte garantie van de voertuig zal van kracht zijn vanaf (1) de datum van levering aan de eerste detailhandelconsument, of (2) de datum waarop het Product voor het eerst in gebruik wordt genomen, afhankelijk van wat zich het eerst voordoet en gedurende de van toepassing zijnde periode hieronder:

1. **VIERENTWINTIG (24) opeenvolgende maanden**, voor privégebruikers en **TWAALF (12) opeenvolgende maanden**, voor commerciële gebruikers, met uitzondering van de items onder punt (2) t/m (3) hieronder.
2. Voor de banden, **ZES (6) OPEENVOLGENDE MAANDEN** of tot de banden tot op de laatste twee komma achtendertig millimeter zijn versleten (3/32") (2,38 millimeter) voor de voorbanden, en tot de laatste drie komma zevenennegentig millimeter zijn versleten (5/32") (3,97 millimeter) voor de achterband, afhankelijk van wat het eerst voorvalt.
3. De beperkte garantie van de hoogspanningsaccu is **ZESTIG (60) opeenvolgende maanden**, of **vijftigduizend kilometer (50.000 km) of (31.250 mijl)** van kracht, afhankelijk van wat zich het eerst voordoet, **maar alleen** indien de gezondheid van de hoogspanningsaccu (SOH) gelijk aan of hoger is dan ( $\geq$ ) zeventig procent (70%) van de oorspronkelijke capaciteit.

De reparatie of vervanging van onderdelen of service uitgevoerd in het kader van deze garantie verlengt de duur van deze garantie niet. De oorspronkelijke vervaldatum blijft behouden. Capaciteitsverlies van de accu als gevolg van geleidelijk capaciteitsverlies die verder gaat dan de hierboven vermelde voorwaarden en limiet wordt NIET gedekt door deze garantie

---

## 5) VERPLICHTE VOORWAARDEN VOOR DEKKING ONDER DE GARANTIE

Deze garantie wordt **enkel** gegeven als elk van de onderstaande voorwaarden is voldaan:

- Het Product moet als nieuw en ongebruikt door de eerste eigenaar gekocht zijn bij een BRP-dealer die geautoriseerd is om het Product te distribueren in het land waar de verkoop plaatsvond;
- De door BRP voorgeschreven inspecties voor de levering moeten voltooid en gedocumenteerd en ondertekend zijn door de aankoper;
- Het product moet correct geregistreerd zijn door een erkende BRP-dealer;
- Het Product moet zijn aangekocht in het land waarin de koper woonachtig is;
- Zoals beschreven in de 'Gebruikershandleiding, moet het vereiste routineonderhoud tijdig worden uitgevoerd om aanspraak te kunnen maken op de garantie. BRP behoudt zich het recht voor, een bewijs van correct onderhoud te vragen als voorwaarde voor prestaties onder garantie.

BRP zal deze beperkte garantie niet nakomen indien één van de bovenstaande voorwaarden niet werd vervuld door welk type gebruiker dan ook. Deze beperkingen zijn noodzakelijk om BRP toe te laten, de veiligheid van zijn producten, zijn klanten en het grote publiek te vrijwaren.

## 6) HOE KUNT U EEN PRESTATIE ONDER GARANTIE AANVRAGEN

De klant en/of de commerciële gebruiker moet het gebruik van het product staken zodra zich een afwijking voordoet, een erkende BRP-dealer of BRP rechtstreeks binnen drie (3) dagen na het optreden van de afwijking op de hoogte stellen en de BRP-dealer redelijke toegang tot het Product geven en redelijke gelegenheid om het te repareren.

Alle onderdelen die onder deze beperkte garantie worden vervangen worden eigendom van BRP.



## **7) WAT BRP ZAL DOEN**

De verplichtingen van BRP in het kader van deze garantie beperken zich tot de reparatie van onderdelen die bij normaal gebruik, onderhoud en service defect zijn gebleken of, naar eigen inzicht, de vervanging van deze onderdelen zonder aanrekening van onderdelen en werkuren, uitgevoerd door een erkende BRP-dealer naar keuze tijdens de garantieperiode onder de hierin beschreven voorwaarden. Aanspraken op inbreuken op de garantie kunnen geen aanleiding geven tot annulering of herroeping van de verkoop van het product door de eigenaar.

BRP behoudt zich het recht voor, zijn producten regelmatig te verbeteren of aan te passen, zonder dat hieruit een verplichting voortvloeit om eerder geproduceerde producten aan te passen.

## **8) OVERDRACHT**

Indien een product tijdens de garantieperiode van eigenaar verandert, wordt deze beperkte garantie, onder de voorwaarden ervan, NIET overgedragen aan de nieuwe eigenaar.

## **9) BIJSTAND VOOR DE KLANT**

In geval van een mengingsverschil of dispuut in verband met deze beperkte garantie, stelt BRP voor om samen met de dealer naar een oplossing voor de kwestie te zoeken. We raden u aan het probleem te bespreken met de servicemanager of zaakvoerder van de erkende BRP-dealer.'

Als de kwestie nog steeds niet is opgelost, neem dan contact op met BRP door het contactformulier voor klanten in te vullen op [www.brp.com](http://www.brp.com) of neem per e-mail contact op met BRP op een van de adressen die vermeld staan in het [Neem contact op, page 9-5](#)-gedeelte van deze handleiding.

---

# INTERNATIONALE BEPERKTE GARANTIE VAN BRP: 2025 CAN-AM® ELEKTRISCHE MOTORFIETSEN

## 1) OMVANG VAN DE BEPERKTE GARANTIE

Bombardier Recreational Products Inc. ("**BRP**") garandeert zijn 2025 Can-Am elektrische motorfietsen (het "**Product**") verkocht door distributeurs of dealers die door BRP gemachtigd zijn om het Product te distribueren buiten de vijftig Verenigde Staten van Amerika, Canada, lidstaten van de Europese Economische Ruimte (die bestaat uit de staten van de Europese Unie plus het Verenigd Koninkrijk), Noorwegen, IJsland en Liechtenstein ("**EER**"), lidstaten van het Gemenebest van Onafhankelijke Staten (inclusief Oekraïne en Turkmenistan) ("**CIS**") en Turkije ("**BRP-distributeur/dealer**") tegen materiaal- en fabricagefouten gedurende de periode en onder de voorwaarden zoals hieronder beschreven.

Deze beperkte garantie vervalt indien:

1. Het Product werd gebruikt om mee te racen of voor een andere competitieve activiteit, om het even wanneer, zelfs door een vorige eigenaar;
2. Het Product werd zodanig aangepast of veranderd, dat zijn werking, prestatie of duurzaamheid negatief werden beïnvloed, of werden veranderd of aangepast met het oog op een ander gebruik dan datgene waarvoor het was bedoeld;
3. Het Product werd veranderd of aangepast op een manier die een ongunstige invloed had op de werking, de prestaties of de duurzaamheid van de hoogspanningsaccu;
4. De hoogspanningsaccu van het Product werd gebruikt als stationaire energiebron.

De lader aan boord, de omvormer en de elektrische motor vallen onder de garantie, indien het gaat om een defect in de materialen en/of uitvoering:

Deze beperkte garantie is niet van toepassing op niet in de fabriek gemonteerde onderdelen en accessoires. Raadpleeg de tekst voor de van toepassing zijnde beperkte garantie voor de onderdelen en accessoires.

**2) BEPERKING VAN DE AANSPRAKELIJKHEID**

**VOOR ZOVER WETTELIJK TOEGESTAAN, WORDT DEZE GARANTIE UITDRUKKELIJK GEGEVEN EN AANVAARD TER VERVANGING VAN ELKE ANDERE GARANTIE, HETZIJ EXPLICIET OF IMPLICIET, INCLUSIEF EN ZONDER BEPERKING, ELKE GARANTIE VAN VERKOOPBAARHEID OF GESCHIKTHEID VOOR EEN BEPAALD GEBRUIKSDOEL. IN DE MATE WAARIN DEZE NIET KUNNEN WORDEN UITGESLOTEN, IS DE DUUR VAN DE IMPLICIETE GARANTIES BEPERKT TOT DE TERMIJN VAN DE EXPLICIETE GARANTIE. INCIDENTELE SCHADE EN GEVOLGSCHADE ZIJN UITGESLOTEN VAN DEKKING ONDER DEZE GARANTIE. IN BEPAALDE RECHTSGEBIEDEN ZIJN DE VOORNOEMDE AFWIJZINGEN VAN AANSPRAKELIJKHEID, BEPERKINGEN EN UITSLUITINGEN NIET TOEGESTAAN. DIE Zouden BIJGEVOLG NIET OP U VAN TOEPASSING ZIJN. DEZE GARANTIE GEEFT U SPECIFIEKE RECHTEN, MAAR U KUNT OOK NOG ANDERE WETTELIJKE RECHTEN GENIETEN, AFHANKELIJK VAN HET LAND WAAR U WOONT. BRP KAN NIET AANSPRAKELIJK WORDEN GESTELD INDIEN PRODUCTEN OF GARANTIEONDERDELEN IN UW LAND NIET BESCHIKBAAR ZIJN OM REDENEN WAAROP BRP GEEN INVLOED HEEFT. (VOOR PRODUCTEN GEKOCHT IN AUSTRALIË, ZIE HIERONDER VOOR PRODUCTEN ALLEEN VERKOCHT IN AUSTRALIË).**

Noch de distributeur/dealer van BRP, noch enig ander persoon is gemachtigd om enigerlei verklaring, toezegging of garantie met betrekking tot het Product en/of de hoogspanningsaccu te doen, anders dan die welke in deze beperkte garantie zijn opgenomen, en indien gedaan, kunnen deze niet tegenover BRP worden afgedwongen.

BRP behoudt zich het recht voor, deze beperkte garantie op elk gewenst ogenblik te wijzigen. Dergelijke wijzigingen zullen echter geen invloed hebben op de garantievoorwaarden die van toepassing waren op producten en/of de bijbehorende hoogspanningsaccu's, die tijdens de geldigheidsduur van deze garantie werden verkocht.

---

### **3) UITSLUITINGEN – ZIJN NIET GEWAARBORGD**

Deze garantie dekt geen schade of storingen ten gevolge van of veroorzaakt door:

- Pogingen om de ingebouwde lader, omvormer en/of e-motor aan te passen om snellere laadtijden te verkrijgen of het oorspronkelijke uitgangsvermogen te verhogen, maken de garantie ongeldig.
- Het openen van hoogspanningsonderdelen zoals de hoogspanningsaccu, de ingebouwde lader, de omvormer en de elektrische motor.
- Ondeskundig wegslepen of bergen van het voertuig als gevolg van een lege hoogspanningsaccu of ander defect kan de elektrische motor of andere hoogspanningsonderdelen beschadigen. Als de aanbevolen wegsleep- en/of herstelmethode in deze handleiding niet wordt gevolgd, vervalt de garantie.

De volgende zaken vallen in geen geval onder de garantie:

- Normale gebruikssporen en slijtage;
- Routineonderhoudszaken, tune-ups, aanpassingen;
- Schade ten gevolge van de verwijdering van onderdelen, onoordeelkundige reparaties, service, onderhoudswerken, veranderingen of het gebruik van onderdelen of accessoires die niet werden geproduceerd of goedgekeurd door BRP of ten gevolge van reparaties door een persoon die geen erkende BRP distributeur/dealer is met toestemming om servicewerken uit te voeren;
- Schade veroorzaakt door misbruik, oneigenlijk gebruik, verwaarlozing of gebruik van het Product op een wijze die niet in overeenstemming is met het aanbevolen gebruik zoals beschreven in de Gebruikershandleiding van het Product;
- Schade veroorzaakt door ongeval, onderdompeling, brand, diefstal, vandalisme of overmacht;
- Gebruik met brandstoffen, chemicaliën, oliesoorten of smeermiddelen die niet geschikt zijn voor dit Product (zie Gebruikershandleiding);
- Schade door roest, corrosie of blootstelling aan de natuurelementen;
- Schade door opname van water of sneeuw;
- Incidentele of gevolgschade of schade van welke aard ook, met inbegrip van, maar niet beperkt tot kosten voor wegslepen, bewaren, telefoon, huur, taxi, genotsderving, verzekering, afbetalingen, tijdverlies en inkomensderving;
- Schade die voortvloeit uit corrosie door wegzout, accuzuur, omgevingsfactoren of een behandeling die in strijd is met de Gebruikershandleiding;
- Schade in verband met het uiterlijk van het product met inbegrip van, maar niet beperkt tot, krassen, deuken, verbleken, afschilferen, afbladderen en schade aan het bovenmateriaal van het zadel;
- Schade die voortvloeit uit de installatie van onderdelen met specificaties die verschillen van die van het oorspronkelijke product met inbegrip van, maar niet beperkt tot, verschillende banden, wielen of remmen.
- Schade of storingen ten gevolge van de installatie van niet-BRP op de elektrische systemen van de Can-Am motorfiets.

- 
- Schade ten gevolge van een gebrekkig onderhoud en/of onzorgvuldige bewaring, die niet strookt met de aanwijzingen in de Gebruikershandleiding. Omgevingstemperaturen boven 40 °C (104 °F) of onder -20 °C (-4 °F) schade aan de hoogspanningsaccu veroorzaken en de garantie ongeldig maken;
  - Schade veroorzaakt door blootstelling van de hoogspanningsaccu aan direct contact met vuur;
  - Schade aan de hoogspanningsaccu of een opzettelijke poging om de levensduur van de hoogspanningsaccu te verkorten;
  - Schade aan interne onderdelen als gevolg van demontage, het openen van de behuizing van de hoogspanningsaccu is strikt verboden;
  - Schade als gevolg van onjuiste laadprocedures of incompatibele laadapparaten;
  - Schade aan onderdelen van het voertuig als gevolg van de lege hoogspanningsaccu;
  - Gevolgschade veroorzaakt door het niet herstellen van een bestaand probleem;
  - Schade veroorzaakt ten gevolge van het nalaten van de installatie van software-updates;
  - Verlies van accucapaciteit als gevolg van geleidelijk capaciteitsverlies.<sup>(1)</sup>

<sup>(1)</sup> Elke claim op grond van capaciteits-/bereikvermindering moet bevestigd en goedgekeurd worden door BRP om in aanmerking te komen voor garantiedekking.

#### 4) GARANTIEPERIODE

Deze beperkte garantie van de voertuig zal van kracht zijn vanaf (1) de datum van levering aan de eerste detailhandelconsument, of (2) de datum waarop het Product voor het eerst in gebruik wordt genomen, afhankelijk van wat zich het eerst voordoet en gedurende de van toepassing zijnde periode hieronder:

1. **VIERENTWINTIG (24) opeenvolgende maanden**, voor privégebruikers en **TWAALF (12) opeenvolgende maanden**, voor commerciële gebruikers, met uitzondering van de items onder punt (2) t/m (3) hieronder.
2. Voor de banden, **ZES (6) OPEENVOLGENDE MAANDEN** of tot de banden tot op de laatste twee komma achtendertig millimeter zijn versleten (3/32") (2,38 millimeter) voor de voorbanden, en tot de laatste drie komma zevenennegentig millimeter zijn versleten (5/32") (3,97 millimeter) voor de achterband, afhankelijk van wat het eerst voorvalt.
3. De beperkte garantie van de hoogspanningsaccu is **ZESTIG (60) opeenvolgende maanden**, of **vijftigduizend kilometer (50.000 km) of (31.250 mijl)** van kracht, afhankelijk van wat zich het eerst voordoet, **maar alleen** indien de gezondheid van de hoogspanningsaccu (SOH) gelijk aan of hoger is dan ( $\geq$ ) zeventig procent (70%) van de oorspronkelijke capaciteit.

De reparatie of vervanging van onderdelen of service uitgevoerd in het kader van deze garantie verlengt de duur van deze garantie niet. De oorspronkelijke vervaldatum blijft behouden. Capaciteitsverlies van de accu als gevolg van geleidelijk capaciteitsverlies die verder gaat dan de hierboven vermelde voorwaarden en limiet wordt NIET gedekt door deze garantie

#### ALLEEN VOOR PRODUCTEN DIE IN AUSTRALIE WORDEN VERKOCHT

Niets in deze garantie mag worden gebruikt voor uitsluiting, beperking of wijziging in de toepassing van een bepaling, garantie, recht of rechtsmiddel, beschreven of geïmpliceerd in de het Australische wet op mededinging en consumentenrecht 2010, inclusief het Australische consumentenrecht of enig andere wet, waar dit de wet zou overtreden of enig deel van deze voorwaarden of en bepalingen ongeldig zou maken. De voordelen die u heeft onder deze beperkte garantie, zijn een aanvulling op de andere rechten en rechtsmiddelen, die u onder de Australische wet heeft.

Onze producten gaan vergezeld van garanties die niet onder het Australisch consumentenrecht kunnen worden uitgesloten. U heeft recht op vervanging of een terugbetaling voor een groot defect en voor vergoeding van een ander redelijkerwijs voorspelbaar verlies of schade. U heeft ook recht op reparatie of vervanging van producten als de producten niet van acceptabele kwaliteit zijn en het defect niet leidt tot een groter defect.

---

## 5) VERPLICHTE VOORWAARDEN VOOR DEKKING ONDER DE GARANTIE

De dekking van deze garantie is **alleen van toepassing** indien aan alle onderstaande voorwaarden is voldaan:

- Het product moet als nieuw en ongebruikt door de eerste eigenaar gekocht zijn bij een BRP-distributeur/dealer die geautoriseerd is om het product te distribueren in het land waar de verkoop plaatsvond;
- De door BRP voorgeschreven inspecties voor de levering moeten voltooid en gedocumenteerd en ondertekend zijn door de aankoper;
- Het Product moet correct geregistreerd zijn door een erkende BRP-distributeur/dealer;
- Het Product moet zijn aangekocht in het land waarin de koper woonachtig is;
- Zoals beschreven in de 'Gebruikershandleiding, moet het vereiste routineonderhoud tijdig worden uitgevoerd om aanspraak te kunnen maken op de garantie. BRP behoudt zich het recht voor, een bewijs van correct onderhoud te vragen als voorwaarde voor prestaties onder garantie.

BRP zal deze beperkte garantie niet nakomen indien één van de bovenstaande voorwaarden niet werd vervuld door welk type gebruiker dan ook. Deze beperkingen zijn noodzakelijk om BRP toe te laten, de veiligheid van zijn producten, zijn klanten en het grote publiek te vrijwaren.

## 6) HOE KUNT U EEN PRESTATIE ONDER GARANTIE AANVRAGEN

De klant en/of de commerciële gebruiker moet het gebruik van het product staken zodra zich een afwijking voordoet, een erkende BRP-distributeur/dealer of BRP rechtstreeks binnen drie (3) dagen na het optreden van de afwijking op de hoogte stellen en de BRP-distributeur/dealer redelijke toegang tot het Product geven en redelijke gelegenheid om het te repareren.

Alle onderdelen die onder deze beperkte garantie worden vervangen worden eigendom van BRP.



## 7) WAT BRP ZAL DOEN

De verplichtingen van BRP in het kader van deze garantie beperken zich tot de reparatie van onderdelen die bij normaal gebruik, onderhoud en service defect zijn gebleken of, naar eigen inzicht, de vervanging van deze onderdelen zonder aanrekening van onderdelen en werkuren, uitgevoerd door een erkende BRP distributeur/dealer naar keuze tijdens de garantieperiode onder de hierin beschreven voorwaarden. Aanspraken op inbreuken op de garantie kunnen geen aanleiding geven tot annulering of herroeping van de verkoop van het product door de eigenaar.

BRP behoudt zich het recht voor, zijn producten regelmatig te verbeteren of aan te passen, zonder dat hieruit een verplichting voortvloeit om eerder geproduceerde producten aan te passen.

## 8) OVERDRACHT

Indien een product tijdens de garantieperiode van eigenaar verandert, wordt deze beperkte garantie, onder de voorwaarden ervan, NIET overgedragen aan de nieuwe eigenaar.

## 9) BIJSTAND VOOR DE KLANT

In geval van een meningsverschil of dispuut in verband met deze beperkte garantie, stelt BRP voor om samen met de dealer/distributeur naar een oplossing voor de kwestie te zoeken. Wij adviseren om de kwestie te bespreken met de servicemanager of eigenaar van de erkende BRP-distributeur/dealer.

Als de kwestie nog steeds niet is opgelost, neem dan contact op met BRP door het contactformulier voor klanten in te vullen op [www.brp.com](http://www.brp.com) of neem per e-mail contact op met BRP op een van de adressen die vermeld staan in het [Neem contact op, page 9-5](#)-gedeelte van deze handleiding.

---

# BEPERKTE GARANTIE VAN BRP VOOR DE EUROPESE ECONOMISCHE RUIMTE, HET RUSSISCHE GEMENEBEST (CIS) EN TURKIJE: 2025 CAN-AM® ELEKTRISCHE MOTORFIETSEN

## 1) OMVANG VAN DE BEPERKTE GARANTIE

Bombardier Recreational Products Inc. ("**BRP**") garandeert zijn 2025 Can-Am elektrische motorfietsen (het "**Product**") en de daarbij behorende hoogspanningsaccu's verkocht door distributeurs of dealers die door BRP gemachtigd zijn om het Product te distribueren in de lidstaten van de Europese Economische Ruimte (die bestaat uit de staten van de Europese Unie plus het Verenigd Koninkrijk), Noorwegen, IJsland en Liechtenstein ("**EER**"), lidstaten van het Gemenebest van Onafhankelijke Staten (inclusief Oekraïne en Turkmenistan) ("**CIS**") en Turkije ("**BRP-distributeur/dealer**") tegen materiaal- en fabricagefouten gedurende de periode en onder de voorwaarden zoals hieronder beschreven.

Deze beperkte garantie vervalt indien:

1. Het Product werd gebruikt om mee te racen of voor een andere competitieve activiteit, om het even wanneer, zelfs door een vorige eigenaar;
2. Het Product werd zodanig aangepast of veranderd, dat zijn werking, prestatie of duurzaamheid negatief werden beïnvloed, of werden veranderd of aangepast met het oog op een ander gebruik dan datgene waarvoor het was bedoeld;
3. Het Product werd veranderd of aangepast op een manier die een ongunstige invloed had op de werking, de prestaties of de duurzaamheid van de hoogspanningsaccu;
4. De hoogspanningsaccu van het Product werd gebruikt als stationaire energiebron.

De lader aan boord, de omvormer en de elektrische motor vallen onder de garantie, indien het gaat om een defect in de materialen en/of uitvoering:

Deze beperkte garantie is niet van toepassing op niet in de fabriek gemonteerde onderdelen en accessoires. Raadpleeg de tekst voor de van toepassing zijnde beperkte garantie voor de onderdelen en accessoires.

**2) BEPERKING VAN DE AANSPRAKELIJKHEID**

**VOOR ZOVER WETTELIJK TOEGESTAAN, WORDT DEZE GARANTIE UITDRUKKELIJK GEGEVEN EN AANVAARD TER VERVANGING VAN ELKE ANDERE GARANTIE, HETZIJ EXPLICIET OF IMPLICIET, INCLUSIEF EN ZONDER BEPERKING, ELKE GARANTIE VAN VERKOOPBAARHEID OF GESCHIKTHEID VOOR EEN BEPAALD GEBRUIKSDOEL. IN DE MATE WAARIN DEZE NIET KUNNEN WORDEN UITGESLOTEN, IS DE DUUR VAN DE IMPLICIETE GARANTIES BEPERKT TOT DE TERMIJN VAN DE EXPLICIETE GARANTIE. INCIDENTELE SCHADE EN GEVOLGSCHADE ZIJN UITGESLOTEN VAN DEKKING ONDER DEZE GARANTIE. IN BEPAALDE RECHTSGEBIEDEN ZIJN DE VOORNOEMDE AFWIJZINGEN VAN AANSPRAKELIJKHEID, BEPERKINGEN EN UITSLUITINGEN NIET TOEGESTAAN. DIE Zouden BIJGEVOLG NIET OP U VAN TOEPASSING ZIJN. DEZE GARANTIE GEEFT U SPECIFIEKE RECHTEN, MAAR U KUNT OOK NOG ANDERE WETTELIJKE RECHTEN GENIETEN, AFHANKELIJK VAN HET LAND WAAR U WOONT. BRP KAN NIET AANSPRAKELIJK WORDEN GESTELD INDIEN PRODUCTEN OF GARANTIEONDERDELEN IN UW LAND NIET BESCHIKBAAR ZIJN OM REDENEN WAAROP BRP GEEN INVLOED HEEFT.**

Zie voor Producten die in Frankrijk zijn aangekocht de specifieke paragraaf voor Frankrijk hieronder.

Noch de distributeur/dealer van BRP, noch enig ander persoon is gemachtigd om enigerlei verklaring, toezegging of garantie met betrekking tot het Product en/of de hoogspanningsaccu te doen, anders dan die welke in deze beperkte garantie zijn opgenomen, en indien gedaan, kunnen deze niet tegenover BRP worden afgedwongen.

BRP behoudt zich het recht voor, deze beperkte garantie op elk gewenst ogenblik te wijzigen. Dergelijke wijzigingen zullen echter geen invloed hebben op de garantievoorwaarden die van toepassing waren op producten en/of de bijbehorende hoogspanningsaccu's, die tijdens de geldigheidsduur van deze garantie werden verkocht.

---

### **3) UITSLUITINGEN – ZIJN NIET GEWAARBORGD**

Deze garantie dekt geen schade of storingen ten gevolge van of veroorzaakt door:

- Pogingen om de ingebouwde lader, omvormer en/of e-motor aan te passen om snellere laadtijden te verkrijgen of het oorspronkelijke uitgangsvermogen te verhogen, maken de garantie ongeldig.
- Het openen van hoogspanningsonderdelen zoals de hoogspanningsaccu, de ingebouwde lader, de omvormer en de elektrische motor.
- Ondeskundig wegslepen of bergen van het voertuig als gevolg van een lege hoogspanningsaccu of ander defect kan de elektrische motor of andere hoogspanningsonderdelen beschadigen. Als de aanbevolen wegsleep- en/of herstelmethode in deze handleiding niet wordt gevolgd, vervalt de garantie.

De volgende zaken vallen in geen geval onder de garantie:

- Normale gebruikssporen en slijtage;
- Routineonderhoudszaken, tune-ups, aanpassingen;
- Schade ten gevolge van de verwijdering van onderdelen, onoordeelkundige reparaties, service, onderhoudswerken, veranderingen of het gebruik van onderdelen of accessoires die niet werden geproduceerd of goedgekeurd door BRP of ten gevolge van reparaties door een persoon die geen erkende BRP distributeur/dealer is met toestemming om servicewerken uit te voeren;
- Schade veroorzaakt door misbruik, oneigenlijk gebruik, verwaarlozing of gebruik van het Product op een wijze die niet in overeenstemming is met het aanbevolen gebruik zoals beschreven in de Gebruikershandleiding van het Product;
- Schade veroorzaakt door ongeval, onderdompeling, brand, diefstal, vandalisme of overmacht;
- Gebruik met brandstoffen, chemicaliën, oliesoorten of smeermiddelen die niet geschikt zijn voor dit Product (zie Gebruikershandleiding);
- Schade door roest, corrosie of blootstelling aan de natuurelementen;
- Schade door opname van water of sneeuw;
- Incidentele of gevolgschade of schade van welke aard ook, met inbegrip van, maar niet beperkt tot kosten voor wegslepen, bewaren, telefoon, huur, taxi, genotsderving, verzekering, afbetalingen, tijdverlies en inkomensderving;
- Schade die voortvloeit uit corrosie door wegzout, accuzuur, omgevingsfactoren of een behandeling die in strijd is met de Gebruikershandleiding;
- Schade in verband met het uiterlijk van het product met inbegrip van, maar niet beperkt tot, krassen, deuken, verbleken, afschilferen, afbladderen en schade aan het bovenmateriaal van het zadel;
- Schade die voortvloeit uit de installatie van onderdelen met specificaties die verschillen van die van het oorspronkelijke product met inbegrip van, maar niet beperkt tot, verschillende banden, wielen of remmen.
- Schade of storingen ten gevolge van de installatie van niet-BRP op de elektrische systemen van de Can-Am motorfiets.

- 
- Schade ten gevolge van een gebrekkig onderhoud en/of onzorgvuldige bewaring, die niet strookt met de aanwijzingen in de Gebruikershandleiding. Omgevingstemperaturen boven 40 °C (104 °F) of onder -20 °C (-4 °F) schade aan de hoogspanningsaccu veroorzaken en de garantie ongeldig maken;
  - Schade veroorzaakt door blootstelling van de hoogspanningsaccu aan direct contact met vuur;
  - Schade aan de hoogspanningsaccu of een opzettelijke poging om de levensduur van de hoogspanningsaccu te verkorten;
  - Schade aan interne onderdelen als gevolg van demontage, het openen van de behuizing van de hoogspanningsaccu is strikt verboden;
  - Schade als gevolg van onjuiste laadprocedures of incompatibele laadapparaten;
  - Schade aan onderdelen van het voertuig als gevolg van de lege hoogspanningsaccu;
  - Gevolgschade veroorzaakt door het niet herstellen van een bestaand probleem;
  - Schade veroorzaakt ten gevolge van het nalaten van de installatie van software-updates;
  - Verlies van accucapaciteit als gevolg van geleidelijk capaciteitsverlies.<sup>(1)</sup>

<sup>(1)</sup> Elke claim op grond van capaciteits-/bereikvermindering moet bevestigd en goedgekeurd worden door BRP om in aanmerking te komen voor garantiedekking.

#### 4) GARANTIEPERIODE

Deze beperkte garantie van de voertuig zal van kracht zijn vanaf (1) de datum van levering aan de eerste detailhandelconsument, of (2) de datum waarop het Product voor het eerst in gebruik wordt genomen, afhankelijk van wat zich het eerst voordoet en gedurende de van toepassing zijnde periode hieronder:

1. **VIERENTWINTIG (24) opeenvolgende maanden**, voor privégebruikers en **TWAALF (12) opeenvolgende maanden**, voor commerciële gebruikers, met uitzondering van de items onder punt (2) t/m (3) hieronder.
2. Voor de banden, **ZES (6) OPEENVOLGENDE MAANDEN** of tot de banden tot op de laatste twee komma achtendertig millimeter zijn versleten (3/32") (2,38 millimeter) voor de voorbanden, en tot de laatste drie komma zevenennegentig millimeter zijn versleten (5/32") (3,97 millimeter) voor de achterband, afhankelijk van wat het eerst voorvalt.
3. De beperkte garantie van de hoogspanningsaccu is **ZESTIG (60) opeenvolgende maanden**, of **vijftigduizend kilometer (50.000 km) of (31.250 mijl)** van kracht, afhankelijk van wat zich het eerst voordoet, **maar alleen** indien de gezondheid van de hoogspanningsaccu (SOH) gelijk aan of hoger is dan ( $\geq$ ) zeventig procent (70%) van de oorspronkelijke capaciteit.

De reparatie of vervanging van onderdelen of service uitgevoerd in het kader van deze garantie verlengt de duur van deze garantie niet. De oorspronkelijke vervaldatum blijft behouden. Capaciteitsverlies van de accu als gevolg van geleidelijk capaciteitsverlies die verder gaat dan de hierboven vermelde voorwaarden en limiet wordt NIET gedekt door deze garantie

---

## 5) UITSLUITEND VOOR IN FRANKRIJK VERKOCHTE PRODUCTEN

De verkoper levert goederen die in overeenstemming zijn met het contract en is verantwoordelijk voor defecten die aanwezig zijn bij de levering. De verkoper is tevens verantwoordelijk voor defecten die voortvloeien uit de verpakking, de assemblage-instructies of de installatie wanneer deze verantwoordelijkheid contractueel de zijne is of deze taken onder zijn verantwoordelijkheid werden volbracht. Om in overeenstemming te zijn met het contract, moet het product:

1. Geschikt zijn voor normaal gebruik voor dit soort goederen en, waar toepasselijk:
  - Beantwoorden aan de beschrijving die door de verkoper werd verstrekt, en over de kwaliteiten beschikken die door de koper aan de hand van een staal of model werden voorgesteld;
  - Beschikken over de kwaliteiten die een koper rechtmatig mag verwachten, rekening houdend met de publieke verklaringen van de verkoper, de fabrikant of zijn vertegenwoordiger, inclusief die in reclame of etikettering; of
2. De eigenschappen hebben zoals onderling overeengekomen door de partijen of geschikt zijn voor het specifieke door de koper beoogde gebruik zoals onder de aandacht van de verkoper gebracht en door de verkoper aanvaard.

Bij niet-naleving is actie voorbehouden gedurende twee jaar na de levering van de goederen. De verkoper is verantwoordelijk voor de garantie voor verborgen defecten van het verkochte product indien dergelijke defecten het product ongeschikt maken voor het bedoelde gebruik, of indien deze het gebruik zodanig reduceren dat de koper het product niet zou hebben aangekocht of een lagere prijs zou hebben betaald, indien deze hiervan op de hoogte zou zijn geweest. Voor zulke verborgen defecten moet door de koper actie worden genomen binnen de 2 jaar na de ontdekking van het defect.



## 6) VERPLICHTE VOORWAARDEN VOOR DEKKING ONDER DE GARANTIE

Deze garantie wordt **enkel** gegeven als elk van de onderstaande voorwaarden is voldaan:

- Het product moet als nieuw en ongebruikt door zijn eerste eigenaar zijn aangekocht bij een BRP-distributeur/dealer die erkend is voor de distributie van het Product in het desbetreffende land of in het geval van de EEA, in de unie van landen waarin de verkoop heeft plaatsgevonden;
- Het door BRP vastgelegde proces van inspectie vóór de levering moet worden uitgevoerd en door de koper en de erkende Distributeur/Dealer schriftelijk worden gedocumenteerd en door de koper worden ondertekend;
- Het Product moet correct geregistreerd zijn door een erkende BRP-distributeur/dealer;
- Het Product moet zijn aangekocht in het land waarin de koper woonachtig is; en
- Zoals beschreven in de 'Gebruikershandleiding, moet het vereiste routineonderhoud tijdig worden uitgevoerd om aanspraak te kunnen maken op de garantie. BRP behoudt zich het recht voor, een bewijs van correct onderhoud te vragen als voorwaarde voor prestaties onder garantie.

BRP zal deze beperkte garantie niet nakomen indien één van de bovenstaande voorwaarden niet werd vervuld door welk type gebruiker dan ook. Deze beperkingen zijn noodzakelijk om BRP toe te laten, de veiligheid van zijn producten, zijn klanten en het grote publiek te vrijwaren.

## 7) HOE KUNT U EEN PRESTATIE ONDER GARANTIE AANVRAGEN

De klant en/of de commerciële gebruiker moet het gebruik van het product staken zodra zich een afwijking voordoet, een erkende BRP-distributeur/dealer of BRP rechtstreeks binnen drie (3) dagen na het optreden van de afwijking op de hoogte stellen en de dealer redelijke toegang tot het Product geven en redelijke gelegenheid om het te repareren.

Alle onderdelen die onder deze beperkte garantie worden vervangen worden eigendom van BRP.

---

## 8) WAT BRP ZAL DOEN

De verplichtingen van BRP in het kader van deze garantie beperken zich tot de reparatie van onderdelen die bij normaal gebruik, onderhoud en service defect zijn gebleken of, naar eigen inzicht, de vervanging van deze onderdelen zonder aanrekening van onderdelen en werkuren, uitgevoerd door een erkende BRP-dealer naar keuze tijdens de garantieperiode onder de hierin beschreven voorwaarden. Aanspraken op inbreuken op de garantie kunnen geen aanleiding geven tot annulering of herroeping van de verkoop van het product door de eigenaar.

BRP behoudt zich het recht voor, zijn producten regelmatig te verbeteren of aan te passen, zonder dat hieruit een verplichting voortvloeit om eerder geproduceerde producten aan te passen.

## 9) OVERDRACHT

Indien een product tijdens de garantieperiode van eigenaar verandert, wordt deze beperkte garantie, onder de voorwaarden ervan, NIET overgedragen aan de nieuwe eigenaar.

## 10) BIJSTAND VOOR DE KLANT

In geval van een meningsverschil of dispuut in verband met deze beperkte garantie, stelt BRP voor om samen met de dealer/distributeur naar een oplossing voor de kwestie te zoeken. Wij adviseren om de kwestie te bespreken met de servicemanager of eigenaar van de erkende BRP-distributeur/dealer.

Als de kwestie nog steeds niet is opgelost, neem dan contact op met BRP door het contactformulier voor klanten in te vullen op [www.brp.com](http://www.brp.com) of neem per e-mail contact op met BRP op een van de adressen die vermeld staan in het [Neem contact op, page 9-5](#)-gedeelte van deze handleiding.

## **9** KLANTENINFORMATIE - INHOUDSOPGAVE

---

INFORMATIE OVER GEGEVENSBECHERMING .....	9-2
NEEM CONTACT OP .....	9-5
ADRESWIJZIGING / VERANDERING VAN EIGENAAR .....	9-6

---

## INFORMATIE OVER GEGEVENSBESCHERMING

Bombardier Recreational Products Inc. en haar dochterondernemingen en filialen ("BRP") zetten zich in voor de bescherming van uw privacy en streven naar een algemeen beleid van openheid over de manier waarop we uw persoonlijke gegevens verzamelen, gebruiken en beschikbaar maken in het kader van het beheer van onze relatie met u. **Meer details kunt u vinden in het privacybeleid van BRP op: <https://brp.com/en/privacy-policy.html> of door de QR-code hieronder te scannen.**

U kunt er zeker van zijn dat we passende veiligheidsmaatregelen hebben genomen om ervoor te zorgen dat uw persoonlijke informatie beschermd is tegen verlies en ongeoorloofde toegang.

Uw persoonlijke gegevens die door BRP kunnen worden verzameld, rechtstreeks van u of van geautoriseerde dealers of geautoriseerde derden, omvatten:

- **Contact-, demografische en registratie-informatie** (bijvoorbeeld naam, volledig adres, telefoonnummer, e-mail, geslacht, eigendomsgegevens, taal waarin wordt gecommuniceerd)
- **Voertuiginformatie** (bijvoorbeeld serienummer, aankoop- en leveringsdatum, gebruik van de eenheid, plaats en bewegingen van het voertuig)
- **Informatie van derden** (bijvoorbeeld informatie ontvangen van BRP-partners, informatie over gezamenlijke marketingactiviteiten, sociale media)
- **Technologische informatie** (bijvoorbeeld IP-adres, type apparaat, besturingssysteem, type browser, webpagina's die u bekijkt, cookies en soortgelijke technologieën wanneer u websites of mobiele toepassingen van BRP of dealers gebruikt)
- **Interactie met informatie van BRP** (bijv. informatie die verzameld wordt wanneer u interne verkoopmedewerkers van BRP belt, artikelen koopt op een website van BRP, u aanmeldt voor e-mails van BRP, deelneemt aan door BRP gesponsorde prijsvragen en kansspelen of door BRP gesponsorde evenementen bijwoont)
- **Transactiegegevens** (bijvoorbeeld gegevens die nodig zijn voor de afhandeling van retourzendingen, betalingsgegevens wanneer u onze producten of diensten koopt via onze websites of mobiele toepassingen en andere kwesties gerelateerd aan de aankoop van uw BRP-producten)

Deze informatie kan worden gebruikt en verwerkt voor de volgende doeleinden:

- Veiligheid & beveiliging
- Klantenondersteuning voor verkoop en dienst na verkoop (bijvoorbeeld voltooiing of follow-up met u over uw aankoop of onderhoud)
- Registratie en garantie
- Communicatie (bijvoorbeeld u een BRP-tevredenheidsenquête sturen)
- Online gedragsadvertenties, profilering en locatiegebaseerde diensten (bijvoorbeeld bieden van aangepaste ervaring)
- Naleving en geschillenbeslechting
- Marketing en reclame
- Assistentie (bijvoorbeeld hulp bij leveringsproblemen, afhandeling retourzendingen en andere kwesties gerelateerd aan de aankoop van uw BRP-producten).

We kunnen persoonlijke informatie ook gebruiken om geaggregeerde of statistische gegevens te genereren waarmee uw identiteit niet meer kan worden achterhaald.

**Uw persoonlijke gegevens kunnen worden doorgegeven aan de volgende personen/instanties: BRP, door BRP erkende dealers, distributeurs, dienstverleners, reclame- en marktonderzoekspartners en andere erkende derden.**

We kunnen informatie over u ontvangen uit diverse bronnen, waaronder derden, zoals erkende dealers en partners van BRP, met wie we diensten aanbieden of gezamenlijke marketingactiviteiten ontplooiën. We kunnen tevens informatie over u ontvangen van sociale media platforms zoals Facebook en Twitter u interactie met ons heeft via deze platforms.

Afhankelijk van de omstandigheden kunnen uw persoonsgegevens worden gecommuniceerd buiten de regio waar u verblijft. Uw informatie wordt zo lang als nodig bewaard voor het doel waarvoor de informatie is verkregen en volgens ons bewaarbeleid.

---

Om uw recht op privacy uit te oefenen (bijvoorbeeld recht op toegang, recht op rectificatie), om uw toestemming in te trekken om verwijderd te worden van de adreslijst voor marketingdoeleinden of voor het tevredenheidsonderzoek of voor algemene vragen over privacy, kunt u contact opnemen met de functionaris voor gegevensbescherming van BRP op **privacyofficer@brp.com** of per post op: BRP Juridische Dienst, 726 St-Joseph, Valcourt, Quebec, Canada, JOE 2L0.

**Wanneer BRP uw persoonlijke gegevens verwerkt, doet zij dit in overeenstemming met haar Privacybeleid dat beschikbaar is op: <https://www.brp.com/en/privacy-policy.html> of door de QR-code hieronder te scannen.**



**NEEM CONTACT OP**

www.brp.com

***Azië-Pacific***

**BRP Asia**

107D and 107E, 17/F, Tower 1,  
Grand Century Place, Mongkok,  
Kowloon, Hong Kong

**Australië**

Level 26  
477 Pitt Street  
Sydney, NSW 2020

**Japan**

21F Shinagawa East One Tower  
2-16-1 Konan, Minato-ku-ku,  
Tokyo 108-0075

**China**

上海市徐汇区衡山路10号6号楼301  
Rm 301, Building 6,  
No.10 Heng Shan Rd,  
Shanghai, China

***Latijns-Amerika***

**Brazilië**

Rua Odila Maia Rocha Brito, 25  
Edifício Beaumont, andar 1 ao 5  
CEP 13092-110 Campinas -SP

**Mexico**

Av. Ferrocarril 202  
Parque Industrial Querétaro  
Santo Rosa Jauregui, Querétaro  
C.P. 76220

***Europa, Midden-Oosten en Afrika***

**België**

Oktrooiplein 1  
9000 Gent

**Tsjechische Republiek**

Stefanikova 43a  
Prague 5  
150 00

**Duitsland**

Alte Papierfabrik 16  
D-40699 Erkrath

**Finland**

Isoaavantie 7  
PL 8040  
96320 Rovaniemi

**Frankrijk**

Arteparc Bâtiment B  
Route de la côte d'Azur,  
13 590 Meyreuil

**Noorwegen**

Ingvald Ystgaards veg 15  
N-7484 Trondheim

**Zweden**

Spinnvägen 15  
903 61 Umeå

**Zwitserland**

Avenue d'Ouchy 4-6  
1006 Lausanne

***Noord-Amerika***

**Canada**

3200A, rue King Ouest,  
Suite 300  
Sherbrooke (Québec) J1L 1C9

**Verenigde Staten van Amerika**

10101 Science Drive  
Sturtevant, Wisconsin  
53177

---

## ADRESWIJZIGING / VERANDERING VAN EIGENAAR

Als u bent verhuisd of als u de nieuwe eigenaar bent van motorfiets, laat dit dan zeker weten aan BRP door:

- Contact op te nemen met een erkende BRP Can-Am-distributeur/dealer.
- **Alleen Noord-Amerika:** 1-888 -272-9222.
- Een van de adreswijzigingskaarten op de volgende bladzijden terug te sturen naar een van de BRP adressen in het gedeelte [Neem contact op, page 9-5](#) van deze handleiding.

Gelieve ingeval van verandering van eigenaar een bewijs toe te voegen dat de vroegere eigenaar met de overdracht heeft ingestemd.

Wanneer u BRP op de hoogte brengt, zelfs nadat de beperkte garantie is afgelopen, kan BRP u bereiken indien dit nodig zou zijn, bijvoorbeeld als er motorfietsen zouden worden teruggeroepen om veiligheidsredenen. BRP op de hoogte brengen is de verantwoordelijkheid van de eigenaar'.

**GESTOLEN VOERTUIGEN:** Verwittig BRP of een erkende BRP Can-Am dealer als uw motorfiets wordt gestolen. U zult verzocht worden om uw naam, adres, telefoonnummer, het voertuigidentificatienummer en de datum van de diefstal op te geven.



Deze pagina is  
bewust leeg gelaten

ADRESWIJZIGING  VERANDERING VAN EIGENAAR  

VOERTUIGIDENTIFICATIENUMMER

Modelnummer	Voertuigidentificatienummer (V.I.N.)										
-------------	--------------------------------------	--	--	--	--	--	--	--	--	--	--

OUDE ADRES OF VORIGE EIGENAAR: \_\_\_\_\_ NAAM \_\_\_\_\_

NR. \_\_\_\_\_ STRAAT \_\_\_\_\_ APP \_\_\_\_\_

WOONPLAATS \_\_\_\_\_ STAAT/PROVINCIE \_\_\_\_\_ ZIP/POSTCODE \_\_\_\_\_

LAND \_\_\_\_\_ TELEFOON \_\_\_\_\_

NIEUW ADRES OF NIEUWE EIGENAAR: \_\_\_\_\_ NAAM \_\_\_\_\_

NR. \_\_\_\_\_ STRAAT \_\_\_\_\_ APP \_\_\_\_\_

WOONPLAATS \_\_\_\_\_ STAAT/PROVINCIE \_\_\_\_\_ ZIP/POSTCODE \_\_\_\_\_

LAND \_\_\_\_\_ TELEFOON \_\_\_\_\_

E-MAILADRES \_\_\_\_\_

ADRESWIJZIGING  VERANDERING VAN EIGENAAR  

VOERTUIGIDENTIFICATIENUMMER

Modelnummer	Voertuigidentificatienummer (V.I.N.)										
-------------	--------------------------------------	--	--	--	--	--	--	--	--	--	--

OUDE ADRES OF VORIGE EIGENAAR: \_\_\_\_\_ NAAM \_\_\_\_\_

NR. \_\_\_\_\_ STRAAT \_\_\_\_\_ APP \_\_\_\_\_

WOONPLAATS \_\_\_\_\_ STAAT/PROVINCIE \_\_\_\_\_ ZIP/POSTCODE \_\_\_\_\_

LAND \_\_\_\_\_ TELEFOON \_\_\_\_\_

NIEUW ADRES OF NIEUWE EIGENAAR: \_\_\_\_\_ NAAM \_\_\_\_\_

NR. \_\_\_\_\_ STRAAT \_\_\_\_\_ APP \_\_\_\_\_

WOONPLAATS \_\_\_\_\_ STAAT/PROVINCIE \_\_\_\_\_ ZIP/POSTCODE \_\_\_\_\_

LAND \_\_\_\_\_ TELEFOON \_\_\_\_\_

E-MAILADRES \_\_\_\_\_

Deze pagina is  
bewust leeg gelaten

ADRESWIJZIGING  VERANDERING VAN EIGENAAR  

VOERTUIGIDENTIFICATIENUMMER

Modelnummer	Voertuigidentificatienummer (V.I.N.)										
-------------	--------------------------------------	--	--	--	--	--	--	--	--	--	--

OUDE ADRES OF VORIGE EIGENAAR: \_\_\_\_\_ NAAM \_\_\_\_\_

NR. \_\_\_\_\_ STRAAT \_\_\_\_\_ APP \_\_\_\_\_

WOONPLAATS \_\_\_\_\_ STAAT/PROVINCIE \_\_\_\_\_ ZIP/POSTCODE \_\_\_\_\_

LAND \_\_\_\_\_ TELEFOON \_\_\_\_\_

NIEUW ADRES OF NIEUWE EIGENAAR: \_\_\_\_\_ NAAM \_\_\_\_\_

NR. \_\_\_\_\_ STRAAT \_\_\_\_\_ APP \_\_\_\_\_

WOONPLAATS \_\_\_\_\_ STAAT/PROVINCIE \_\_\_\_\_ ZIP/POSTCODE \_\_\_\_\_

LAND \_\_\_\_\_ TELEFOON \_\_\_\_\_

E-MAILADRES \_\_\_\_\_

ADRESWIJZIGING  VERANDERING VAN EIGENAAR  

VOERTUIGIDENTIFICATIENUMMER

Modelnummer	Voertuigidentificatienummer (V.I.N.)										
-------------	--------------------------------------	--	--	--	--	--	--	--	--	--	--

OUDE ADRES OF VORIGE EIGENAAR: \_\_\_\_\_ NAAM \_\_\_\_\_

NR. \_\_\_\_\_ STRAAT \_\_\_\_\_ APP \_\_\_\_\_

WOONPLAATS \_\_\_\_\_ STAAT/PROVINCIE \_\_\_\_\_ ZIP/POSTCODE \_\_\_\_\_

LAND \_\_\_\_\_ TELEFOON \_\_\_\_\_

NIEUW ADRES OF NIEUWE EIGENAAR: \_\_\_\_\_ NAAM \_\_\_\_\_

NR. \_\_\_\_\_ STRAAT \_\_\_\_\_ APP \_\_\_\_\_

WOONPLAATS \_\_\_\_\_ STAAT/PROVINCIE \_\_\_\_\_ ZIP/POSTCODE \_\_\_\_\_

LAND \_\_\_\_\_ TELEFOON \_\_\_\_\_

E-MAILADRES \_\_\_\_\_

Deze pagina is  
bewust leeg gelaten

ADRESWIJZIGING  VERANDERING VAN EIGENAAR  

VOERTUIGIDENTIFICATIENUMMER

Modelnummer	Voertuigidentificatienummer (V.I.N.)										
-------------	--------------------------------------	--	--	--	--	--	--	--	--	--	--

OUDE ADRES OF VORIGE EIGENAAR: \_\_\_\_\_ NAAM \_\_\_\_\_

NR. \_\_\_\_\_ STRAAT \_\_\_\_\_ APP \_\_\_\_\_

WOONPLAATS \_\_\_\_\_ STAAT/PROVINCIE \_\_\_\_\_ ZIP/POSTCODE \_\_\_\_\_

LAND \_\_\_\_\_ TELEFOON \_\_\_\_\_

NIEUW ADRES OF NIEUWE EIGENAAR: \_\_\_\_\_ NAAM \_\_\_\_\_

NR. \_\_\_\_\_ STRAAT \_\_\_\_\_ APP \_\_\_\_\_

WOONPLAATS \_\_\_\_\_ STAAT/PROVINCIE \_\_\_\_\_ ZIP/POSTCODE \_\_\_\_\_

LAND \_\_\_\_\_ TELEFOON \_\_\_\_\_

E-MAILADRES \_\_\_\_\_

ADRESWIJZIGING  VERANDERING VAN EIGENAAR  

VOERTUIGIDENTIFICATIENUMMER

Modelnummer	Voertuigidentificatienummer (V.I.N.)										
-------------	--------------------------------------	--	--	--	--	--	--	--	--	--	--

OUDE ADRES OF VORIGE EIGENAAR: \_\_\_\_\_ NAAM \_\_\_\_\_

NR. \_\_\_\_\_ STRAAT \_\_\_\_\_ APP \_\_\_\_\_

WOONPLAATS \_\_\_\_\_ STAAT/PROVINCIE \_\_\_\_\_ ZIP/POSTCODE \_\_\_\_\_

LAND \_\_\_\_\_ TELEFOON \_\_\_\_\_

NIEUW ADRES OF NIEUWE EIGENAAR: \_\_\_\_\_ NAAM \_\_\_\_\_

NR. \_\_\_\_\_ STRAAT \_\_\_\_\_ APP \_\_\_\_\_

WOONPLAATS \_\_\_\_\_ STAAT/PROVINCIE \_\_\_\_\_ ZIP/POSTCODE \_\_\_\_\_

LAND \_\_\_\_\_ TELEFOON \_\_\_\_\_

E-MAILADRES \_\_\_\_\_

Deze pagina is  
bewust leeg gelaten























Modelnr. \_\_\_\_\_

**VOERTUIGIDENTIFICATIENUMMER**  
(V.I.N.) \_\_\_\_\_

**SERIENUMMER**  
HOOGSPANNINGSACCU \_\_\_\_\_

**Eigenaar:** \_\_\_\_\_

NAAM

Nee. \_\_\_\_\_ STRAAT \_\_\_\_\_ APP \_\_\_\_\_

WOONPLAATS \_\_\_\_\_ STAAT/PROVINCIE \_\_\_\_\_ ZIP/POSTCODE \_\_\_\_\_

**Aankoopdatum** \_\_\_\_\_

JAAR MAAND DAG

**Einddatum van de garantie** \_\_\_\_\_

JAAR MAAND DAG

In te vullen door de dealer op het ogenblik van de verkoop.

STEMPEL DEALER



In Canada worden de distributie en het onderhoud van de producten verzorgd door Bombardier Recreational Products Inc. (BRP).

In de Verenigde Staten worden de producten verdeeld door BRP US Inc.

In de Europese Economische Ruimte (die bestaat uit de lidstaten van de Europese Unie plus het Verenigd Koninkrijk, Noorwegen, IJsland en Liechtenstein), het Gemenebest van Onafhankelijke Staten (inclusief Oekraïne en Turkmenistan) en Turkije worden producten gedistribueerd en onderhouden door BRP European Distribution S.A. en andere geaffilieerde bedrijven of dochterondernemingen van BRP.

Voor alle andere landen worden de producten gedistribueerd en onderhouden door Bombardier Recreational Products Inc. (BRP) of zijn dochtermaatschappijen.

™® Handelsmerken van BRP of zijn dochtermaatschappijen.

Dit is een niet noodzakelijk volledige lijst van handelsmerken die eigendom zijn van Bombardier Recreational Products Inc. of zijn dochtermaatschappijen.

Handelsmerken zijn mogelijk niet in alle rechtsgebieden geregistreerd.

Can-Am®  
ROTAX E-POWER™

LinQ®  
XPS®

Pulse®

Alle rechten voorbehouden. Geen enkel deel van deze handleiding mag worden veelevoudigd in welke vorm dan ook zonder voorafgaande schriftelijke toestemming van Bombardier Recreational Products Inc.

©2024 BOMBARDIER RECREATIONAL PRODUCTS INC.

[www.brp.com](http://www.brp.com)

---

219002460\_NL



**⚠ WAARSCHUWING**

Het niet in acht nemen van de veiligheidsmaatregelen en instructies in de gebruikershandleiding en op de veiligheidslabels op het product kan leiden tot letsel, inclusief de mogelijkheid van overlijden.