

# INFORMATIONS POUR LES PREMIERS ET SECONDS INTERVENANTS

## GUIDE D'INTERVENTION D'URGENCE



BRP CAN-AM PULSE



MOTO

ÉLECTRIQUE



## TABLE DES MATIÈRES

|  |                |
|--|----------------|
| 0. FICHE D'INTERVENTION D'URGENCE .....  | Page 1         |
| 1. IDENTIFICATION / RECONNAISSANCE .....   | Page 2         |
| 2. IMMOBILISATION / STABILISATION / LEVAGE .....   | Page 6         |
| 3. DÉSACTIVATION DES ÉLÉMENTS PRÉSENTANT UN DANGER DIRECT / RÈGLEMENTS DE SÉCURITÉ ..... | Page 13        |
| 4. ACCÈS AUX OCCUPANTS .....   | Page 24        |
| 5. ÉNERGIE STOCKÉE / LIQUIDES / GAZ / SOLIDES .....                                      | Page 25        |
| <b>6. EN CAS D'INCENDIE .....</b>  | <b>Page 33</b> |
| <b>7. EN CAS D'IMMERSION .....</b>   | <b>Page 36</b> |
| 8. REMORQUAGE / TRANSPORT / STOCKAGE .....   | Page 37        |
| 9. INFORMATIONS IMPORTANTES .....  | Page 40        |
| 10. PICTOGRAMMES EXPLICATIFS .....   | Page 41        |



# Can-Am Pulse

Moto électrique, 2025 – Présent

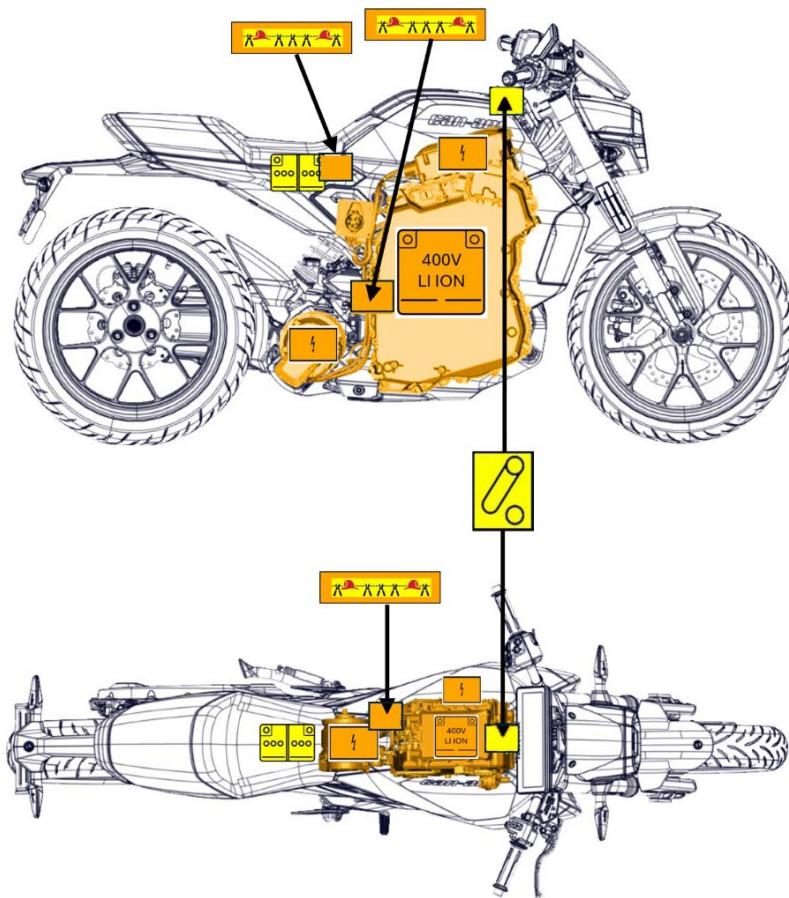

Bloc-batterie haute tension



Composants haute tension



Batterie basse tension



Câble / composant d'alimentation haute tension



Dispositif de désactivation électrique dans la moto



Boucle à couper (Boucle à couper pour premiers répondants)

N° d'identifiant

BRP-219704618\_FR

N° de version

Page

1/1

## 1. IDENTIFICATION / RECONNAISSANCE



Ne jamais supposer qu'une moto électrique silencieuse est désactivée ou hors tension. Toujours approcher toute moto comme si elle était sous tension. Porter un équipement de protection individuelle (EPI).

### Badges

Vous pouvez identifier une moto électrique BRP à l'aide des indications / badges suivants.

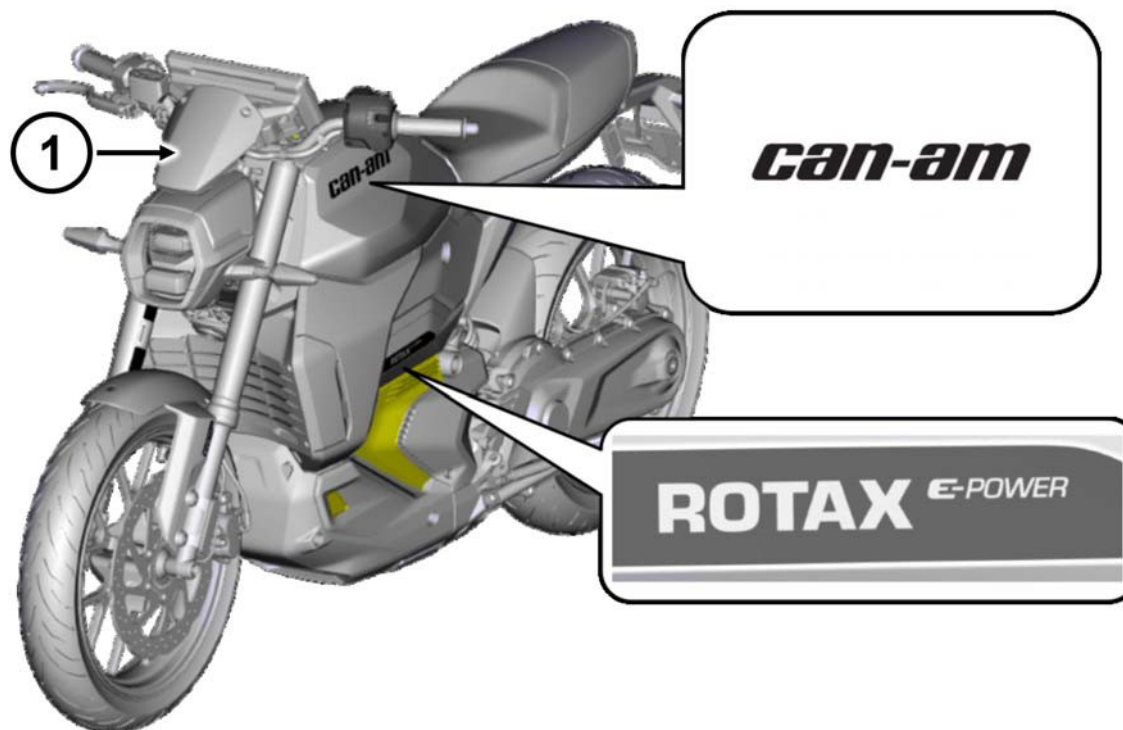

1. Équipement en option

## Port de recharge

Le port de connexion pour charger la moto est identifié par un couvercle à charnière et une étiquette d'avertissement en dessous avec une barre jaune.

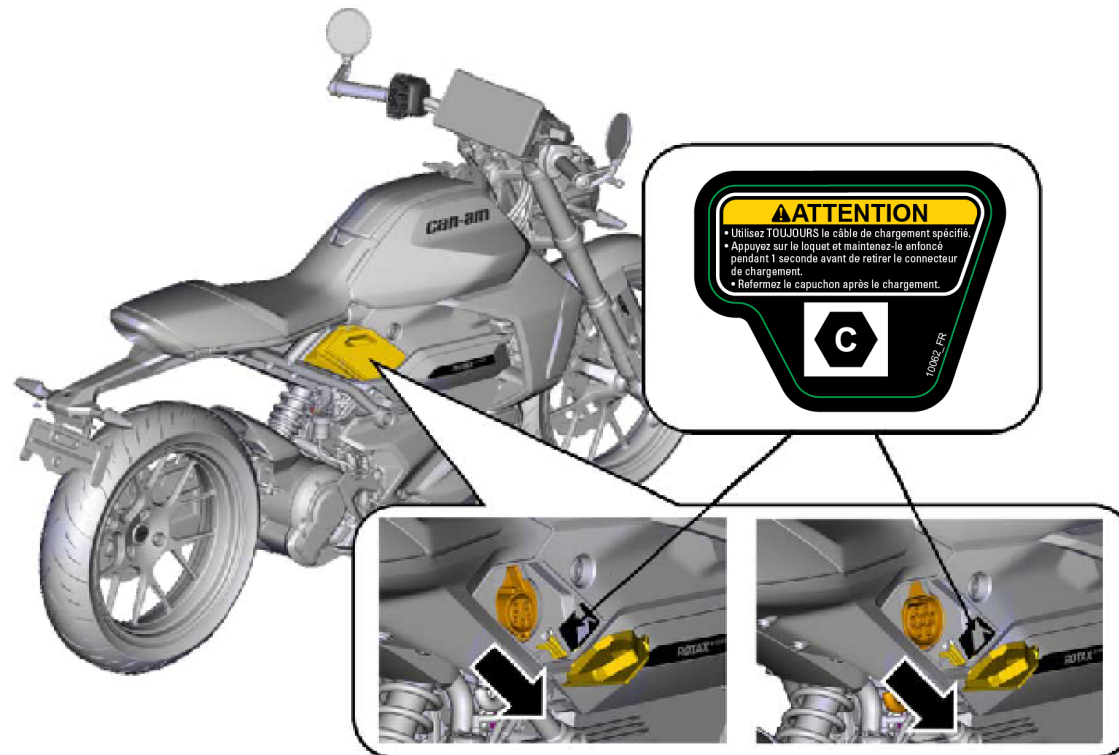

## Affichage multifonction

L'affichage multifonction fournit des renseignements sur le véhicule tels que le niveau de charge de la batterie, la jauge d'énergie et un indicateur vert de moto en fonction de l'état de la machine.

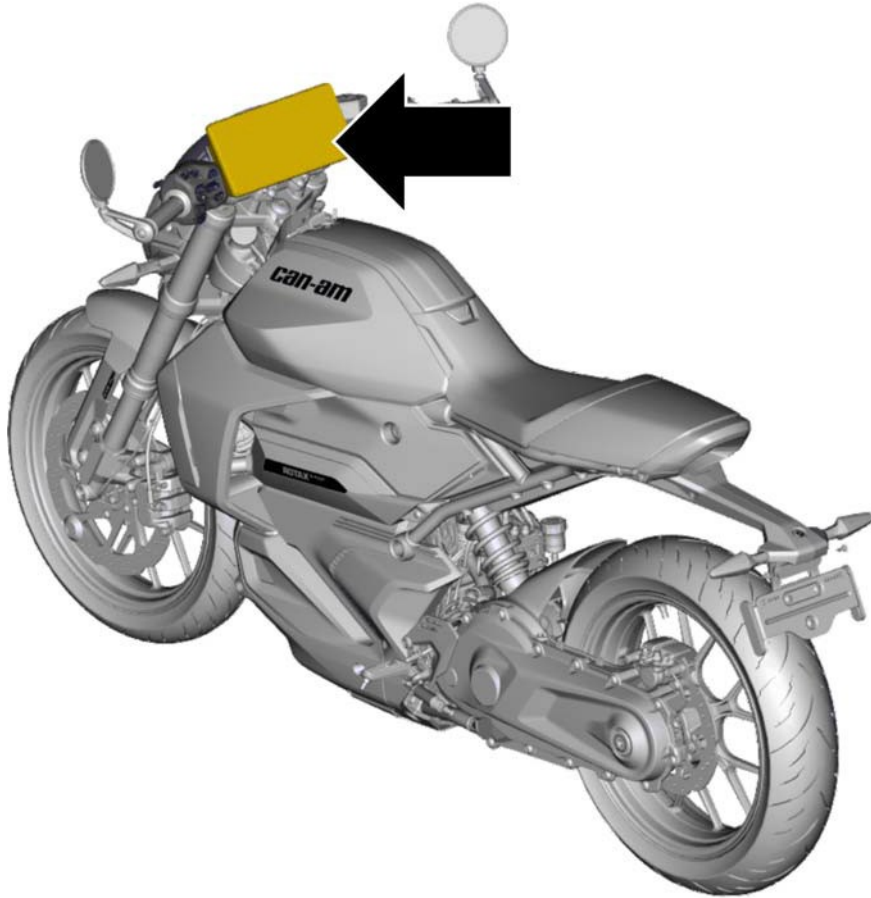



## Caractéristiques distinctes

La moto électrique présente des caractéristiques distinctes.

Ces caractéristiques comprennent l'absence d'échappement, un bras oscillant unique sans chaîne ni pignon, et une batterie haute tension jaune visible.

1. Bras oscillant unique / Pas de chaîne ni pignon
2. Pas d'échappement
3. Batterie haute tension visible



## 2. IMMOBILISATION / STABILISATION / LEVAGE

### Approcher la moto



**Portez l'EPI approprié avant de vous approcher de la moto. Des composants à haute tension ont pu être endommagés.**

Toujours approcher la moto par un des côtés, en direction du guidon. Cela permet d'accéder à l'interrupteur d'arrêt tout en restant en dehors de la trajectoire potentielle de déplacement de la moto.

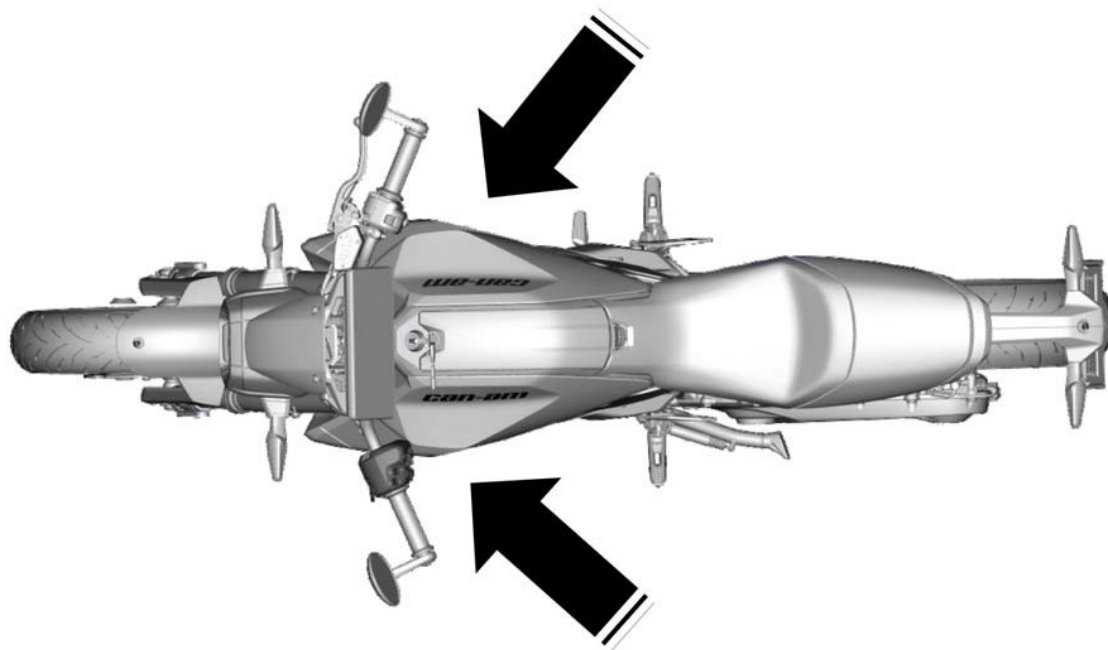



## Déterminez si la moto est hors ou sous tension (ON / OFF)

Les trois états de la moto sont les suivants :

### **LA MOTO EST HORS TENSION (OFF)**

Les composants électriques sont hors tension si TOUTES les conditions suivantes sont réunies :

- Écran noir sur l'affichage multifonction;
- La moto n'est pas connectée à une borne de recharge, et
- Pas de clé sur le contact. L'insertion de la clé actionne un potentiel pour activer la moto et les composants à haute tension.

1. Écran noir
2. Clé retirée du contact

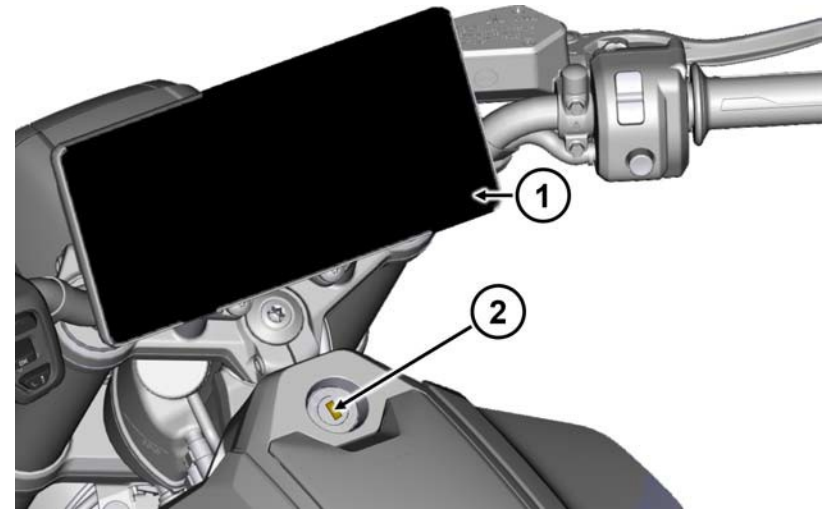

## LA MOTO EST SOUS TENSION (ON))

Les composants électriques sont sous tension lorsque l'écran est allumé :

- L'indicateur « ON » (Marche) signifie que la haute tension est activée. Le retrait de la clé met la moto hors tension.
- L'indicateur vert de moto signifie que la haute tension est activée. Les indicateurs « D » ou « R » de la position de la boîte de vitesse peuvent aussi être allumés. Le fait de mettre l'interrupteur d'arrêt en position OFF ou d'abaisser / déployer la béquille latérale ne désactive le système de propulsion que lorsque la moto est à l'arrêt.



### Haute tension activée

1. Indicateur de marche de la moto : Haute tension activée



### Haute tension activée et système de propulsion activé

1. Indicateur vert de moto « PRÊTE À BOUGER »
2. Vitesse actuelle

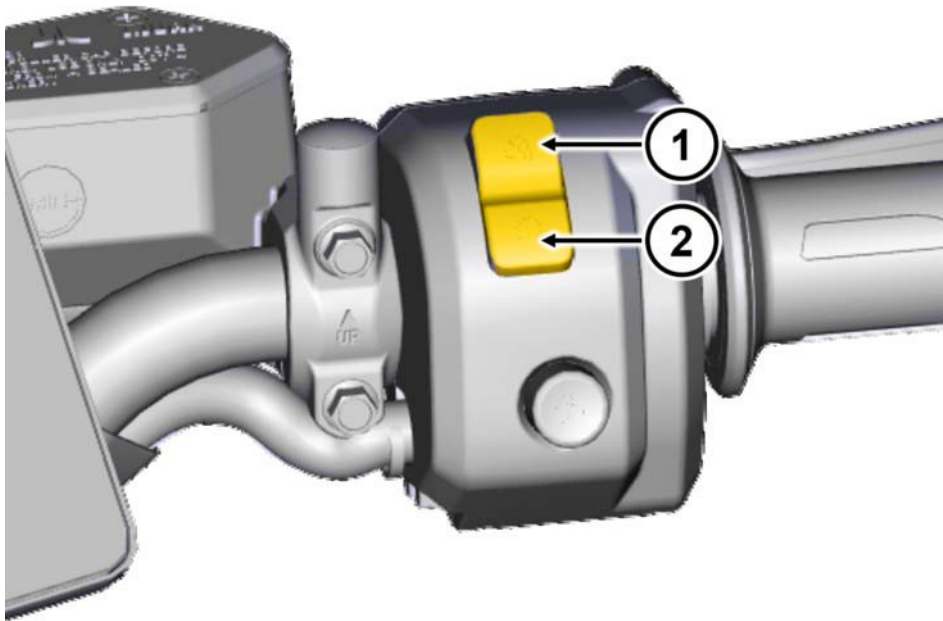

### Interrupteur d'arrêt

1. Interrupteur d'arrêt en position OFF (ARRÊT)
2. Interrupteur d'arrêt en position ON (MARCHE)

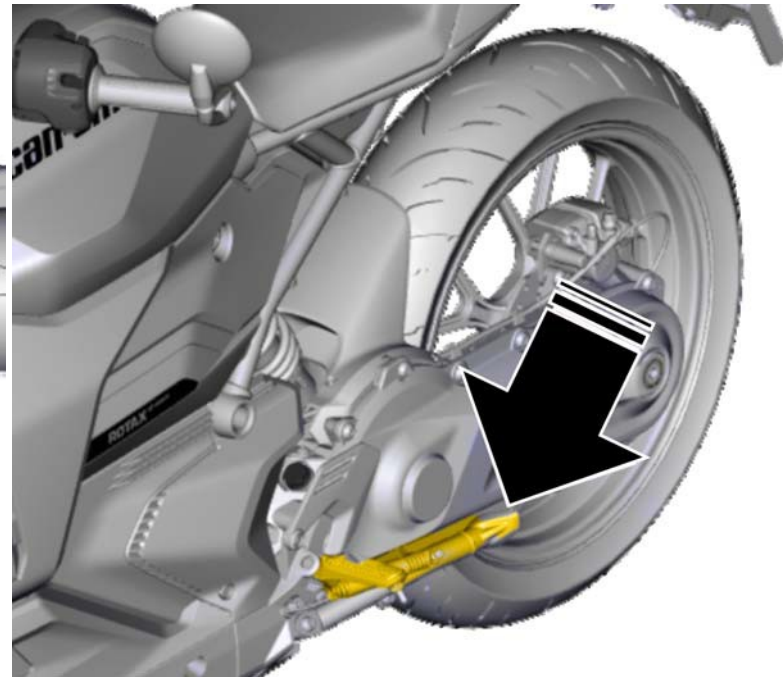

### Béquille

## La moto est connectée à une borne de recharge

Les composants électriques sont activés lorsque la moto est connectée à une borne de recharge.

- L'écran peut être noir pendant le chargement.
- Reportez-vous à la section 3, Chargement de la moto, pour débrancher le connecteur de recharge, puis revenez à la section 2.



## Immobilisation



**N'appuyez pas sur l'accélérateur et ne le touchez pas pendant toutes les activités de sauvetage.**

Localisez les composants de la moto identifiés dans l'illustration pour mettre la moto hors tension.

Pour désactiver le système de propulsion de la moto, appuyez sur l'interrupteur d'arrêt et tournez l'interrupteur à clé sur OFF.

Pour couper le contact, tournez la clé dans le sens antihoraire jusqu'à la position OFF (arrêt) et retirez-la du contact de la moto.

1. Clé de la moto
2. Interrupteur d'arrêt en position OFF (ARRÊT)
3. Interrupteur d'arrêt en position ON (MARCHE)

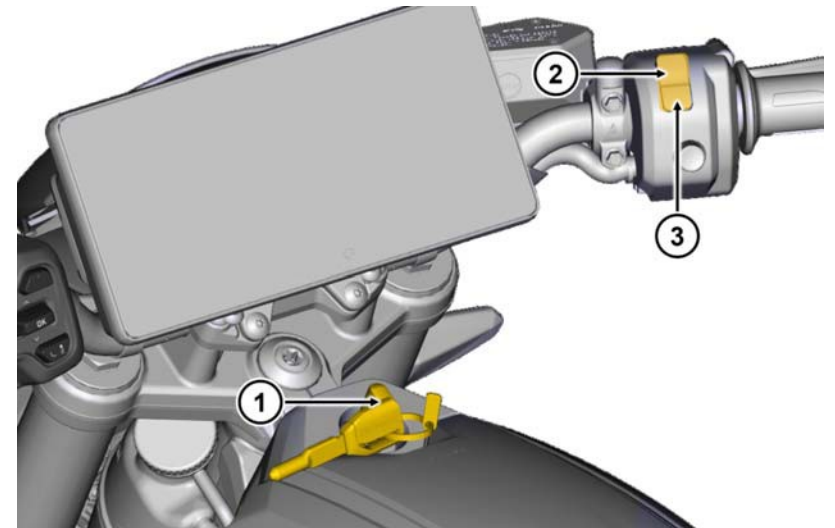



## Levage



Cette moto doit uniquement être soulevée ou manipulée par des personnes ayant reçu une formation technique, portant l'équipement adapté et ayant pris connaissance des avertissements sur les risques de haute tension que pose ce type de moto.



Évitez tout contact direct avec la batterie haute tension ou d'autres composants haute tension lorsque la moto est soulevée ou manipulée. Portez toujours l'EPI approprié.



### 1. Guidon

La moto doit être soulevée par le guidon **À PARTIR D'UNE POSITION RENVERSÉE (COUCHÉE AU SOL)**. Utilisez le siège arrière ou la structure de l'arrière pour soulever facilement la moto si nécessaire. Veillez à ne pas toucher la poignée tournante du guidon, sauf si les étapes d'immobilisation ont été effectuées avant le levage.



### 1. Emplacement de la sangle du guidon

Une autre façon de soulever la moto consiste à fixer des sangles au tube du guidon, puis à attacher l'autre extrémité des sangles à un mécanisme de levage. Une fois les sangles fixées au guidon, la moto peut être soulevée comme indiqué. Veillez à ne jamais utiliser le guidon comme points de levage et utilisez les emplacements indiqués. Le cas échéant ou si cela est nécessaire pour maintenir l'équilibre de la moto, la roue arrière peut être utilisée comme un autre point de levage. Une fois la moto redressée, déployez la béquille pour la stabiliser.

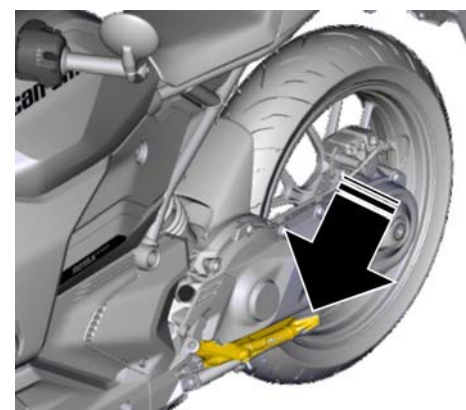

### Béquille

Déployez la béquille en la poussant vers l'extérieur. Déployez la béquille sur une surface plane et dure pour maximiser la stabilité de la moto. À défaut d'une surface plane et rigide, un matériau dur peut être placé sous la béquille pour la stabiliser.

### 3. DÉSACTIVATION DES ÉLÉMENTS PRÉSENTANT UN DANGER DIRECT / RÈGLEMENTS DE SÉCURITÉ

#### DÉSACTIVATION DE LA HAUTE TENSION



Lorsqu'une moto a été accidentée, et après la procédure de désactivation de la haute tension, vous devez toujours supposer que les composants haute tension sont encore sous tension puisque vous ne pouvez pas savoir si les contacteurs à l'intérieur de la batterie haute tension ou d'autres composants haute tension ont été endommagés. **NE JAMAIS** endommager ou couper un câble orange haute tension ou le bloc-batterie haute tension pendant les opérations d'urgence.



La procédure de désactivation de la haute tension ne décharge pas la batterie haute tension. L'alimentation haute tension restera isolée À L'INTÉRIEUR de la batterie. La batterie haute tension est **TOUJOURS** sous tension.



En cas d'incident alors qu'une moto est connectée à un équipement d'alimentation de véhicules électriques (EAVE), ou à une borne de recharge, toujours désactiver la borne avant d'exécuter les procédures d'urgence sur la moto. **NE JAMAIS** essayer de tirer avec force sur la poignée du câble de chargement.



## Accès

Il y a trois (3) Boucles à couper pour premiers répondants sur la moto.

Les Boucles à couper pour premiers répondants sont des circuits à basse tension. Elles ont pour but de désactiver la batterie haute tension.

Deux Boucles à couper pour premiers répondants se trouvent de chaque côté de la moto. L'une est située sous le panneau inférieur droit de la carrosserie et l'autre sur le panneau inférieur gauche.

### **Emplacement de coupure de la Boucle à couper pour premiers répondants**

1. Saisissez la partie arrière du panneau inférieur de la carrosserie. Tirez et arrachez les panneaux inférieurs de la carrosserie de la moto.

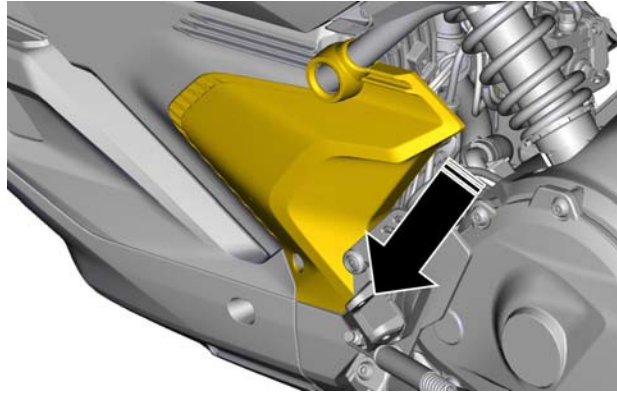

**Côté gauche**

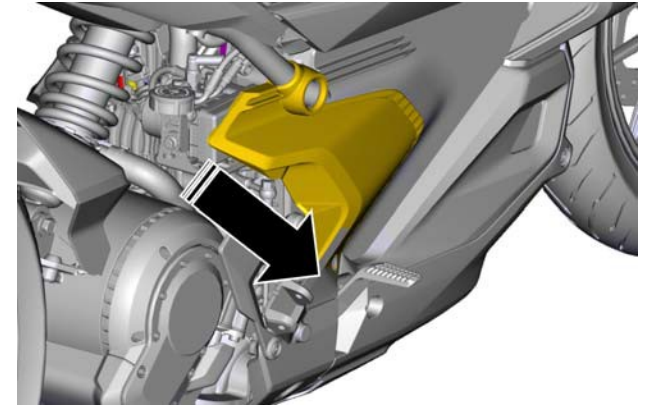

**Côté droit**

2. Retirez le panneau de carrosserie gauche ou droit.

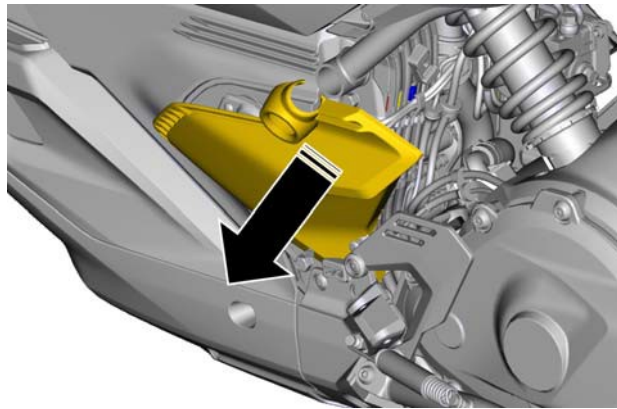

**Côté gauche**

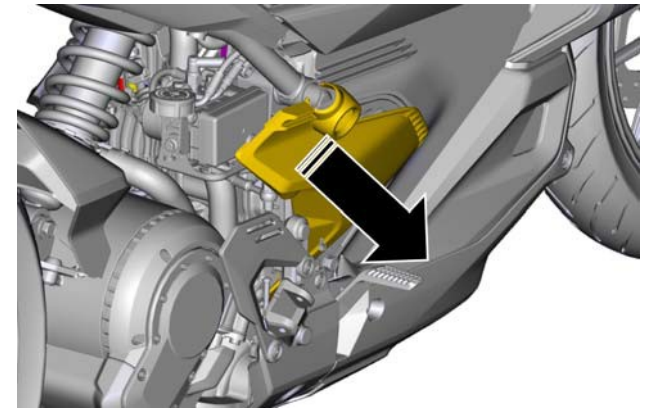

**Côté droit**

S'il est possible d'accéder à la boîte à gants et au siège du conducteur, il est possible de débrancher le connecteur de la Boucle à couper pour premiers répondants située sous le conducteur.

### Emplacement du connecteur de la Boucle à couper pour premiers répondants

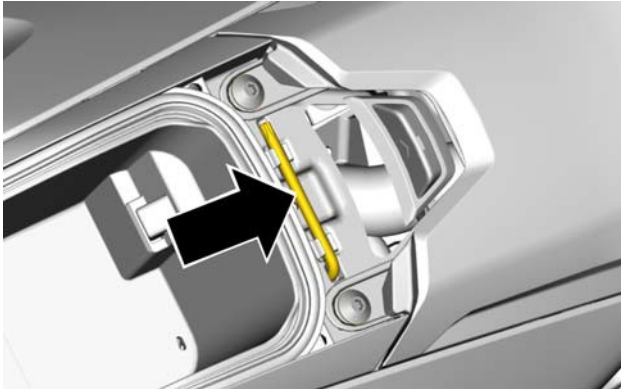

#### Outil inclus

1. Ouvrez le couvercle de la boîte à gants et sortez l'outil fourni.

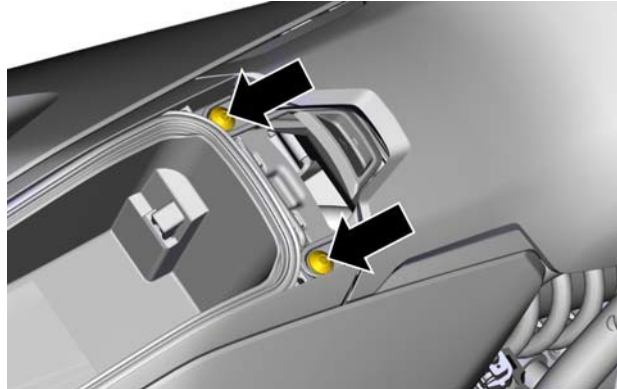

#### Boîte à gants

2. À l'aide de l'outil fourni, retirez les deux fixations situées à l'extrémité avant du siège conducteur.

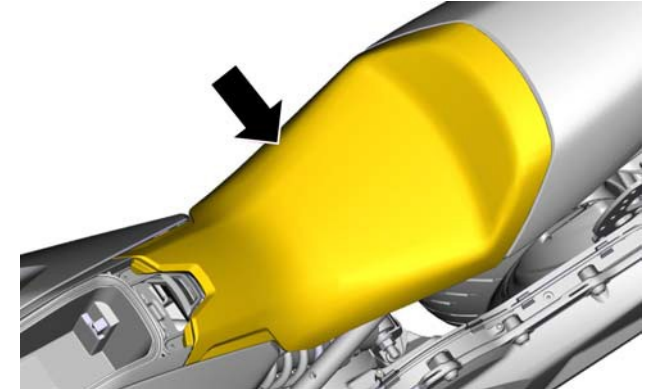

#### Siège conducteur

3. Retirez le siège conducteur de la moto en soulevant la partie avant et en tirant vers l'avant pour dégager la partie arrière du siège.

## Désactiver



Portez l'EPI approprié. Ne pas toucher, couper ou ouvrir les composants haute tension ou le bloc-batterie haute tension. Évitez tout contact entre l'outil de coupe et les pièces métalliques environnantes. Coupez toujours la Boucle de coupure pour premiers intervenants en deux endroits. Ne JAMAIS endommager ou couper un câble orange de haute tension.



Pour s'assurer que le système haute tension n'est plus sous tension, attendez environ 2 minutes après la désactivation

**REMARQUE :** Seule une Boucle à couper pour premiers répondants doit être déconnectée ou coupée pour désactiver la haute tension.

Le véhicule peut être mis hors service en coupant l'une des deux Boucles à couper pour premiers répondants, comme indiqué ci-dessous :

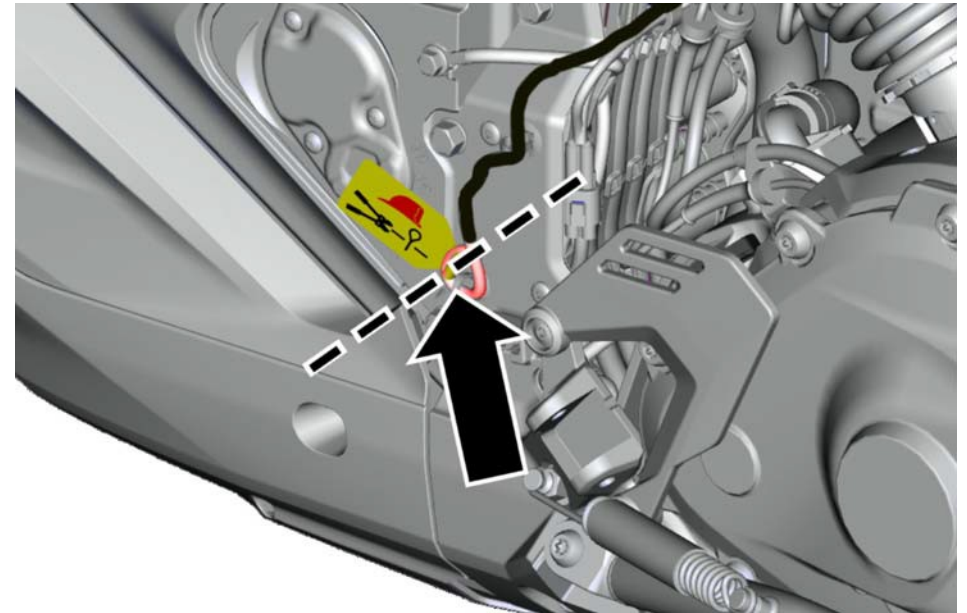
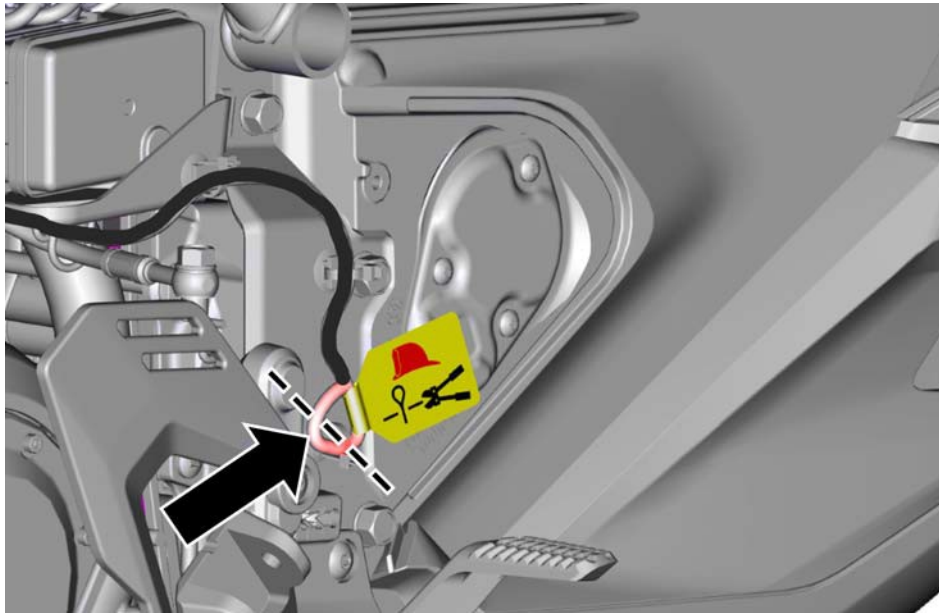

**Côté droit du véhicule : Sous le panneau inférieur de la carrosserie**

1. Coupez la Boucle à couper pour premiers répondants de manière à ce que les extrémités des câbles ne puissent pas se toucher par inadvertance Il faut faire une double coupe pour s'assurer que la boucle est bien coupée.
2. Mettez au rebut la partie coupée pour éviter toute tentative de reconnexion.

**Côté gauche du véhicule: Sous le panneau inférieur de la carrosserie**

Une autre solution consiste à utiliser un connecteur de Boucle à couper pour premiers répondants située sous le siège du conducteur.

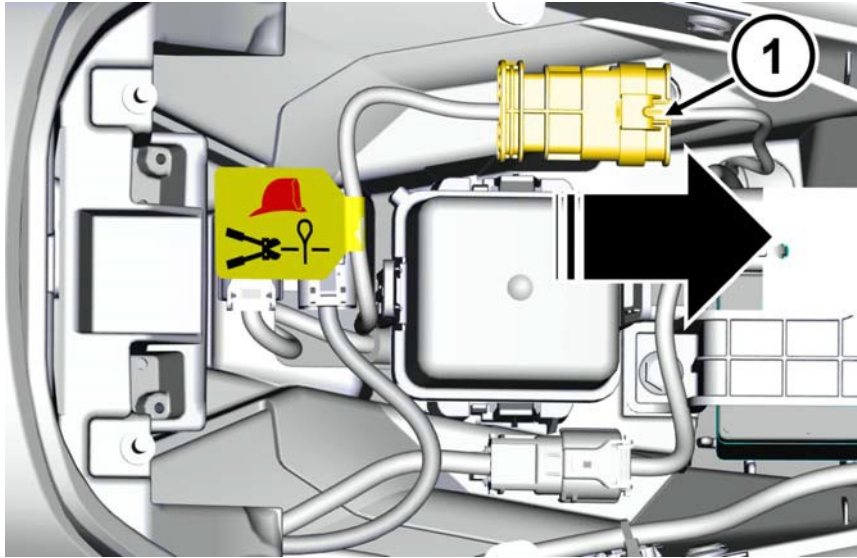

1. Tirez vers l'avant le clip du connecteur (1).

**Connecteur sous le siège du conducteur**

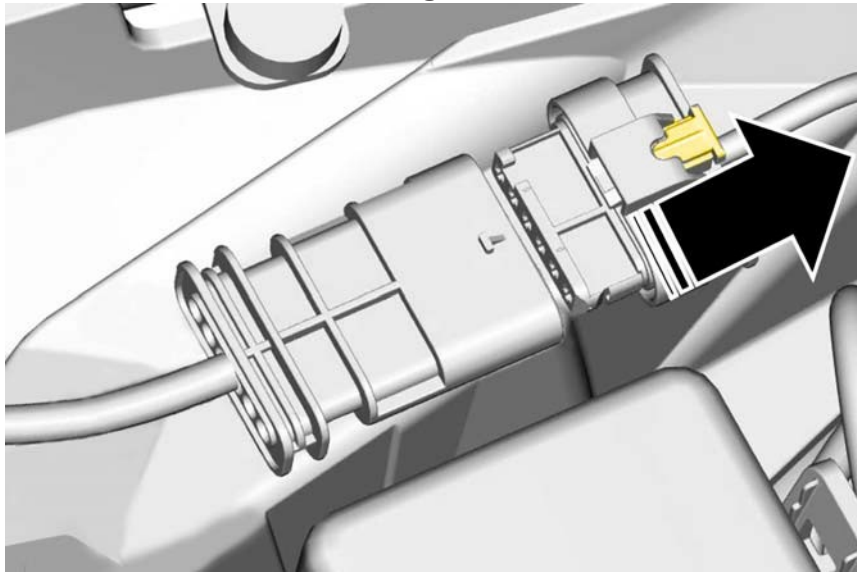

2. Appuyez sur le clip du connecteur et tirez vers l'avant pour le débrancher.

**Clip du connecteur**

Il est possible de déconnecter cette Boucle à couper pour premiers répondants située sous le siège.



Débranchez manuellement le connecteur de la Boucle à couper pour premiers répondants de la moto.

Si le connecteur situé sous le siège est endommagé, il faut couper la Boucle à couper pour premiers répondants située sous le siège.

Coupez la Boucle à couper pour premiers répondants aux endroits indiqués.

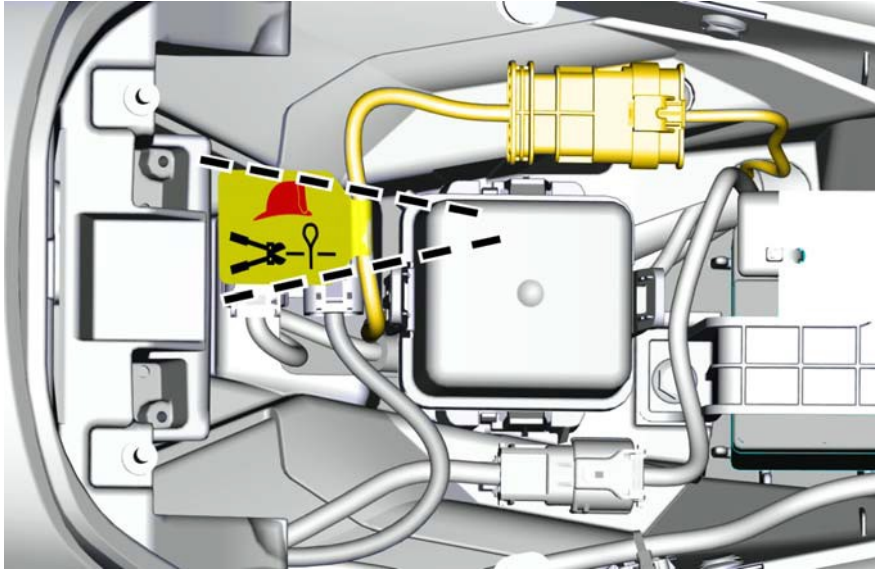

1. Coupez la Boucle à couper pour premiers répondants de manière à ce que les extrémités des câbles ne puissent pas se toucher par inadvertance. Le harnais doit être coupé de chaque côté de l'étiquette du câble. Il faut également faire une double coupe pour s'assurer que la boucle est bien coupée.
2. Mettez au rebut la partie coupée pour éviter toute tentative de reconnexion.

### **Boucle à couper pour premiers répondants sous le siège**



### **Boucle à couper pour premiers répondants**

Couper la Boucle à couper pour premiers répondants supprime l'alimentation basse tension qui alimente les contacteurs haute tension à l'intérieur du bloc-batterie haute tension. Couper la Boucle à couper pour premiers répondants ne désactive pas le système de batterie basse tension.

Même si la Boucle à couper pour premiers répondants a été sectionnée, la batterie haute tension contient encore de l'énergie stockée. Traitez toujours la moto comme s'il contenait une batterie haute tension active. Personne ne peut savoir si la batterie haute tension ou d'autres composants haute tension ont été endommagés.

## CHARGEMENT DU VÉHICULE



En cas d'incident alors qu'une moto est connectée à un équipement d'alimentation de véhicules électriques (EAVE), ou à une borne de recharge, toujours désactiver l'EAVE avant d'exécuter les procédures d'urgence sur la moto.

**NE JAMAIS** interrompre un courant haute tension en sectionnant le câble de la borne ou en tirant avec force sur la poignée du câble de chargement.

En cas de collision, de panne électrique ou d'incendie pendant la recharge, des mesures supplémentaires doivent être prises pour isoler la borne de recharge en désactivant la déconnexion du service principal.

Avant toute manœuvre d'urgence sur une moto en cours de chargement, ou connecté à une borne de recharge, la poignée du câble de recharge doit être déconnectée de la moto.

1. Maintenez le bouton de déverrouillage de la poignée du câble de chargement enfoncé pendant 1 seconde et retirez-la du port de recharge de la moto.
2. Suivez la procédure de désactivation de la haute tension.

**Amérique du Nord (type 1, SAE J1772) :**

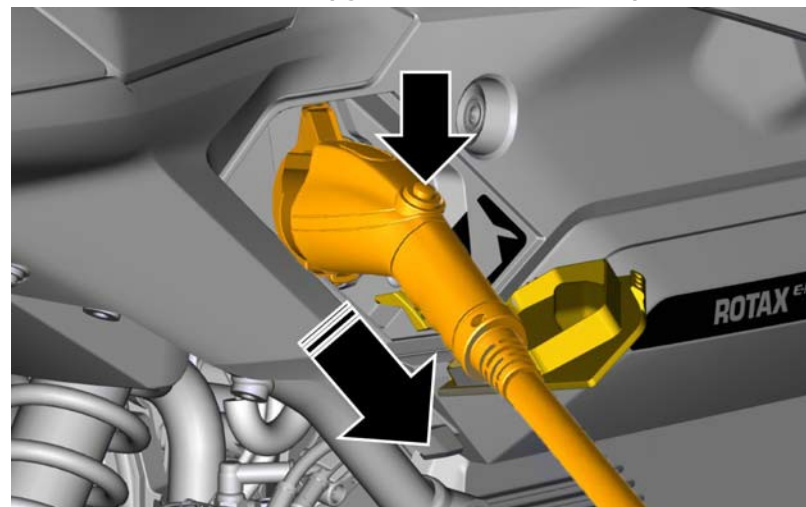

1. Insérez la clé sur le contact de la moto et tournez-la sur la position ON (marche).
2. Appuyez sur le bouton Désactiver du combiné d'instruments.
3. Retirez la poignée du câble de recharge.
4. Suivez la procédure de désactivation de la haute tension.

**Europe (type 2, CEI 62916) :**

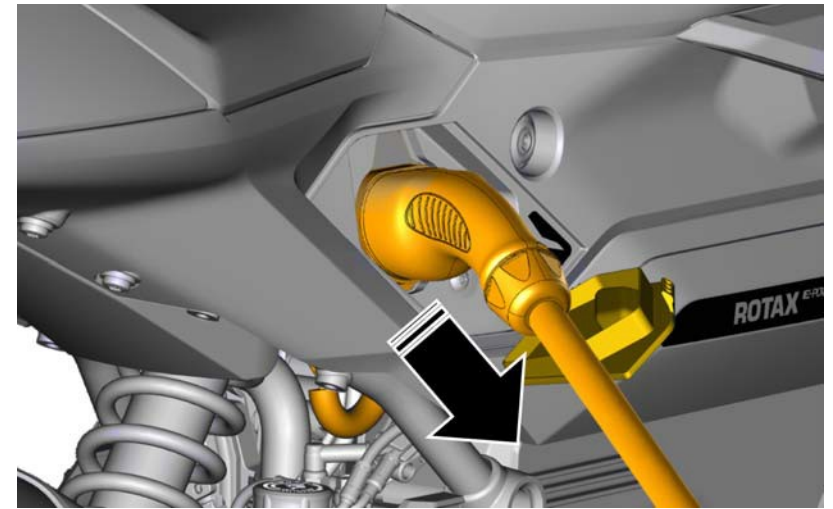



## **DÉSACTIVATION DE LA BASSE TENSION**

La désactivation de la batterie basse tension ne suffit pas à mettre la moto hors tension. Suivez la procédure d'immobilisation décrite dans la section 2 pour mettre la moto hors tension. La procédure de désactivation de la haute tension décrite dans la section 3 doit être exécutée pour désactiver les systèmes haute tension de la moto.

Une fois les procédures des sections 2 et 3 effectuées, le système basse tension doit être désactivé avant de remettre la moto aux deuxièmes intervenants d'urgence. Déposez le siège de la moto et débranchez la borne négative de la batterie basse tension.

1. Ouvrez le couvercle de la boîte à gants et sortez l'outil fourni.

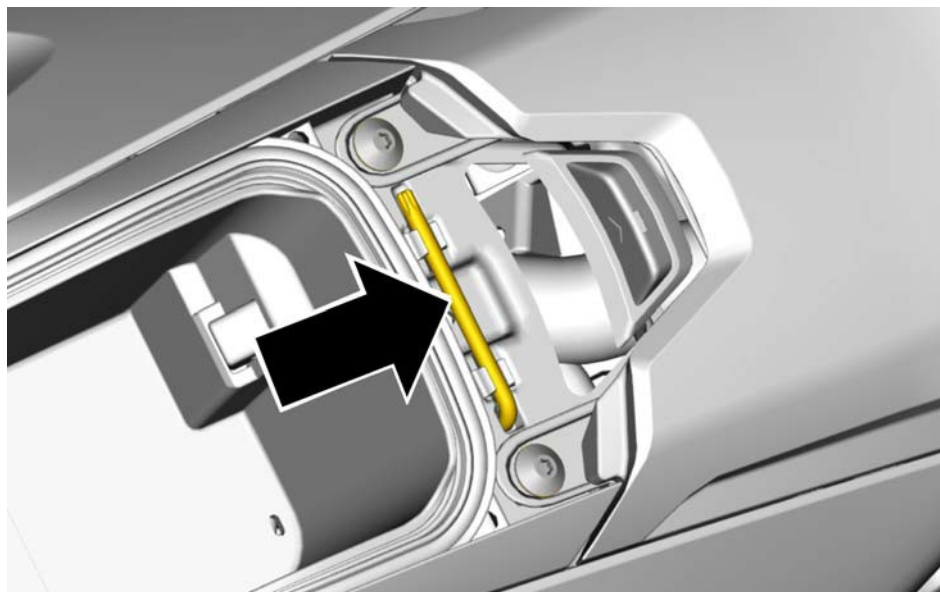

**Outil fourni**

2. À l'aide de l'outil fourni, retirez les deux fixations situées à l'extrémité avant du siège conducteur.

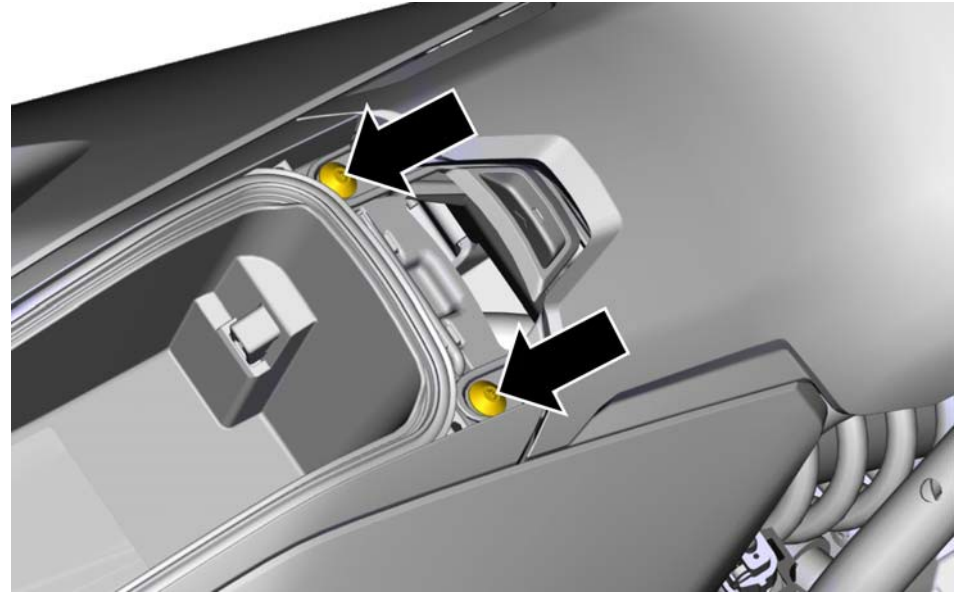

3. Retirez le siège conducteur de la moto en soulevant la partie avant et en tirant vers l'avant pour dégager la partie arrière du siège.

#### **Boîte à gants**

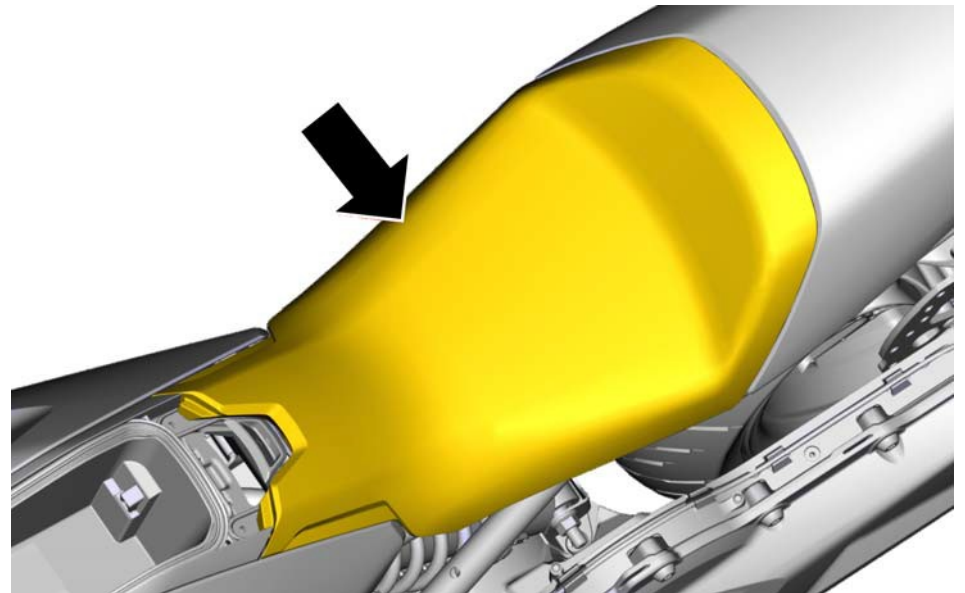

#### **Selle du conducteur**

4. À l'aide d'un tournevis philips n° 2 ou d'une douille HEX de 8 mm, retirez la vis de la borne négative de la batterie basse tension.

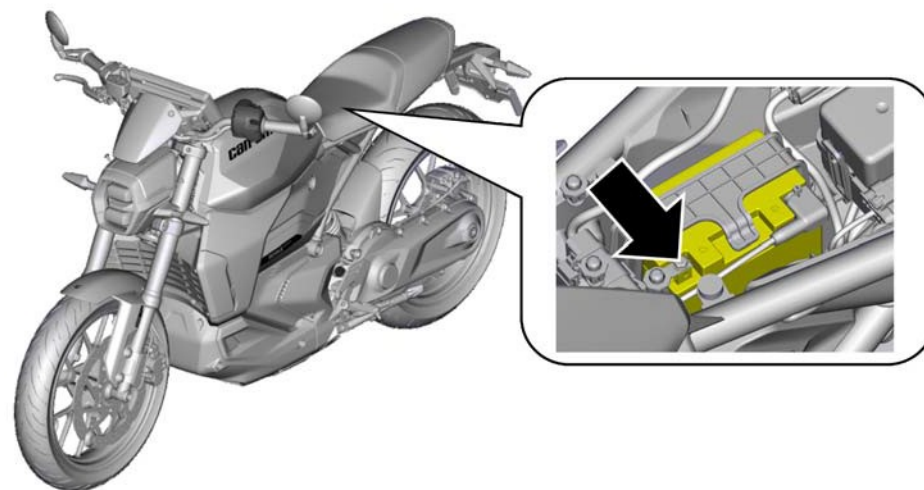







5. Débranchez la borne négative du câble de la batterie basse tension et éloignez le câble de la borne de la batterie.

## 4. ACCÈS AUX OCCUPANTS

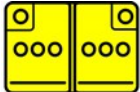
Sans objet pour ce type de moto.

## 5. ÉNERGIE STOCKÉE / LIQUIDES / GAZ / SOLIDES

|   |  |   |
|---|--|---|
|  |  | 400 V   |
|  |  | 12 V  |
| Liquide de refroidissement pour système haute tension                             |   | 0,9 gallon / 3,3 litres de liquide de refroidissement pré-mélangé 50 / 50* / Orange |
| Liquide de frein  |  | 5,07 oz / 150 ml<br>Spécification Dot4 / Transparent                                |
| Huile de carter de chaîne   |  | 11,8 oz / 350 ml<br>Spécification API GL-5** / brun foncé – noir                    |

\* Glycol éthylique et eau distillée ou liquide de refroidissement spécialement formulé pour les moteurs en aluminium.

\*\* Utilisez une huile synthétique pour engrenage 75W140 conforme aux spécifications GL-5 de l'API.



## Composants haute tension

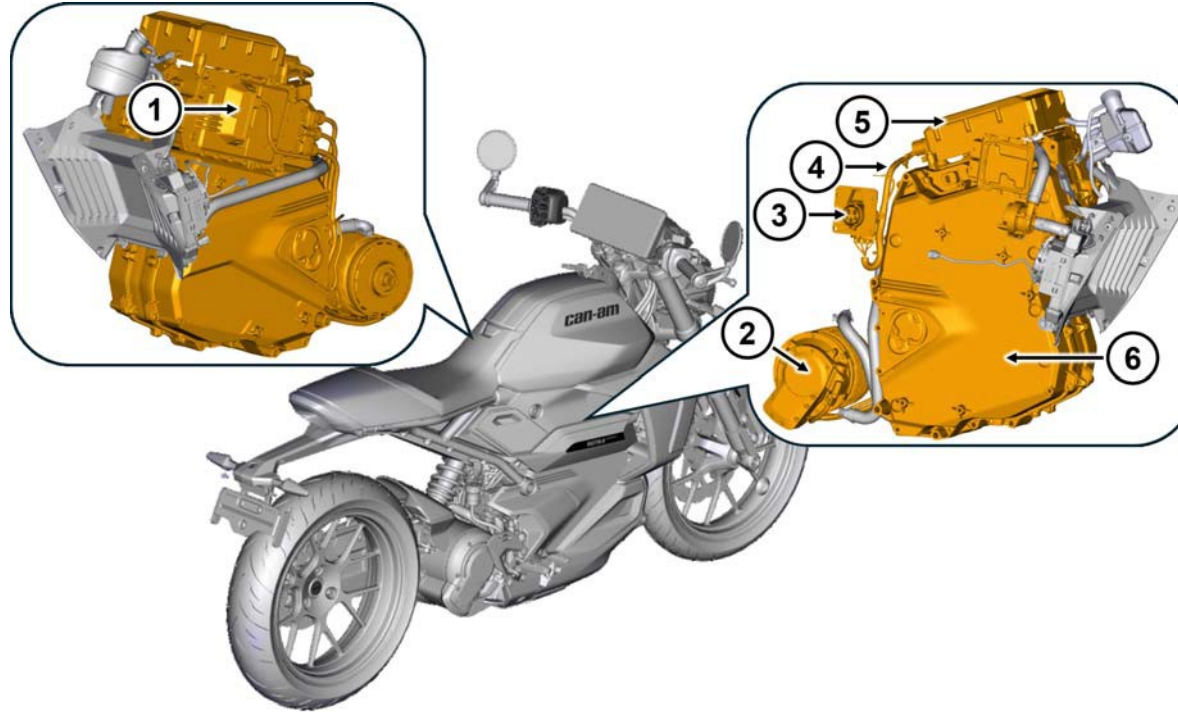

1. Onduleur haute tension
2. Moteur électrique haute tension
3. Port de chargement à haute tension : Amérique du Nord (type 1, SAEJ1772) Europe (type 2, IEC 62196)
4. Câbles haute tension
5. Chargeur haute tension
6. Batterie haute tension



## Batterie haute tension



**Ne jamais ouvrir ou endommager le bloc-batterie haute tension lorsque la moto est soulevée, manipulée ou lorsque vous retirez des panneaux de la moto. En cas d'utilisation d'un équipement de secours, le bloc-batterie ne doit pas être endommagé de quelque manière que ce soit.**



Cette moto utilise une batterie au lithium-ion (Li-ion) de 400 V, composée de plusieurs cellules. Ces cellules stockent l'énergie de la batterie. Les cellules du bloc-batterie haute tension sont scellées et il n'y a pas assez d'électrolyte pour créer un bassin d'électrolyte en cas d'endommagement.

L'onduleur et le chargeur embarqué du système haute tension sont directement montés sur le bloc-batterie haute tension.

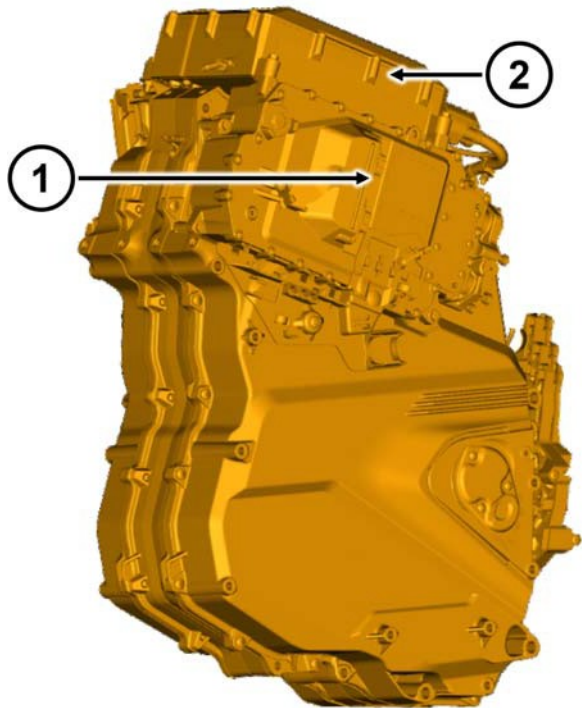

1. Onduleur haute tension
2. Chargeur haute tension





## Câbles haute tension

Tous les câbles haute tension de la moto sont identifiés par la couleur orange. Ne coupez pas ou n'endommagez pas aucun des câbles haute tension orange avec des outils de secours. Ils doivent toujours être traités comme s'ils étaient sous tension.

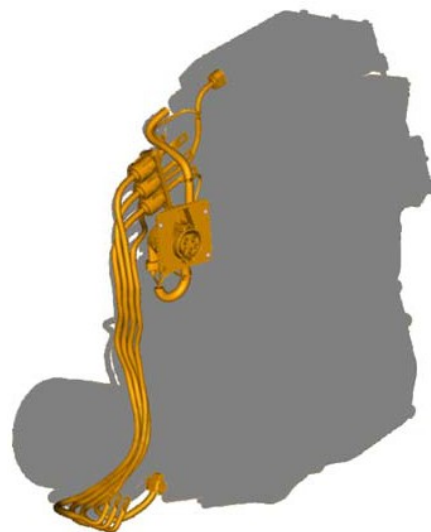
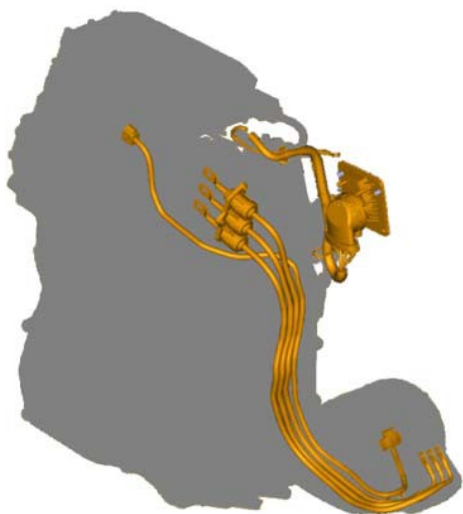



## Systeme de chargement haute tension

Selon les besoins, le circuit de refroidissement est automatiquement activé pendant la connexion de la moto à une borne de recharge et pendant l'utilisation normale de la moto. Le système de chargement et ses composants sont les suivants :

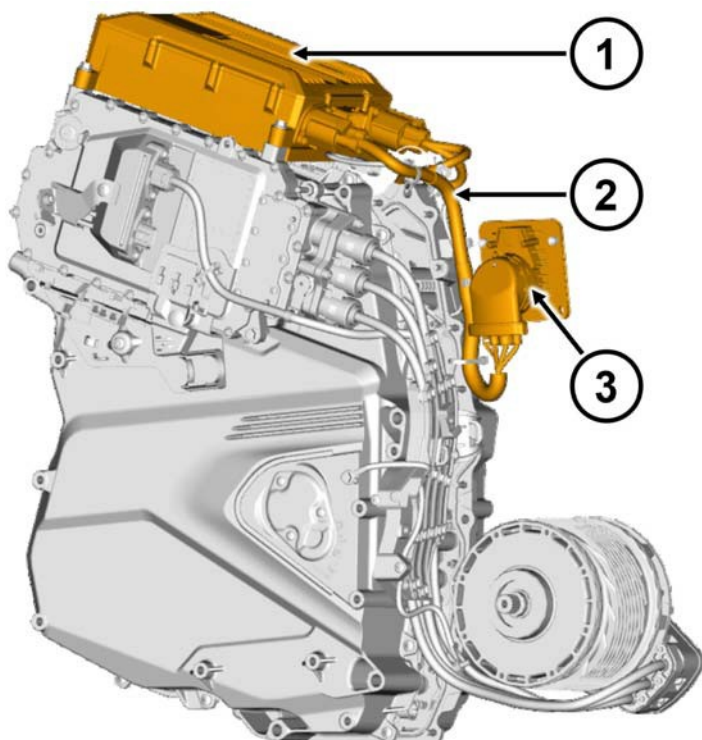

1. Chargeur haute tension
2. Câble du connecteur haute tension
3. Prise de charge haute tension



## Moteur électrique haute tension

Cette moto est équipée d'un moteur électrique conçu pour générer une tension lorsqu'il est mis en rotation. Le moteur est mécaniquement relié en permanence à la roue arrière / au système de transmission. Dans la mesure du possible, la moto ne doit pas être tirée ou remorquée pour faire bouger la roue arrière. Voir la section 8 pour plus d'informations.

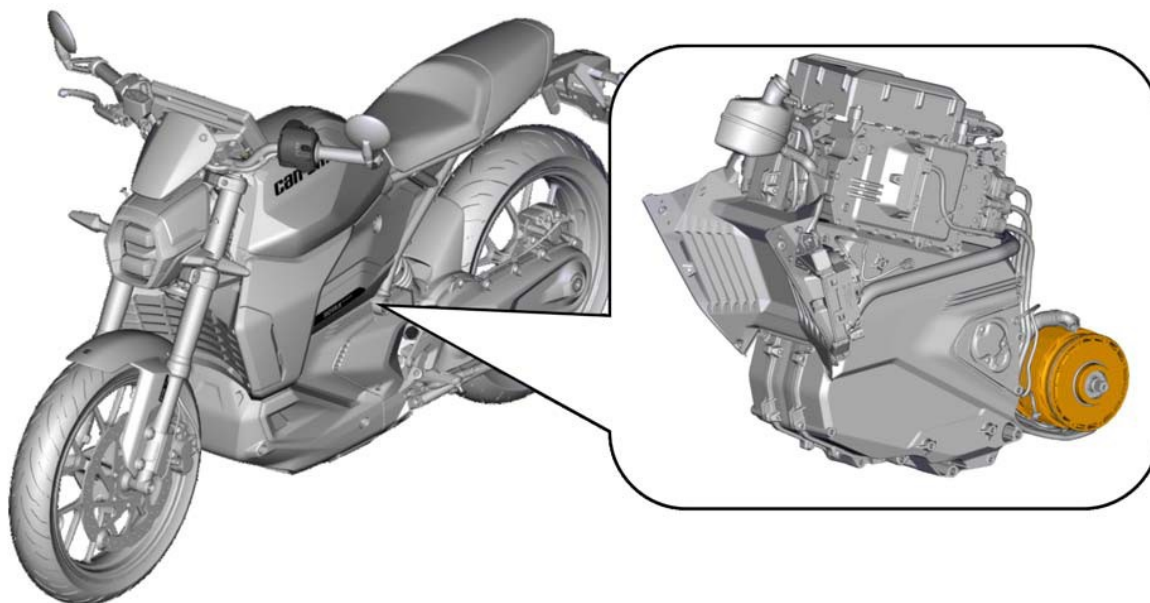

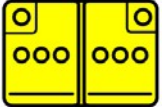

## Batterie basse tension

La batterie basse tension (12V) sert à activer les composants basse tension et haute tension. Pendant le fonctionnement normal et le chargement, la batterie haute tension de la moto fournit le courant de charge à la batterie basse tension par l'intermédiaire d'un convertisseur CC-CC. La batterie basse tension peut être déconnectée en débranchant la borne négative du câble de la batterie basse tension.

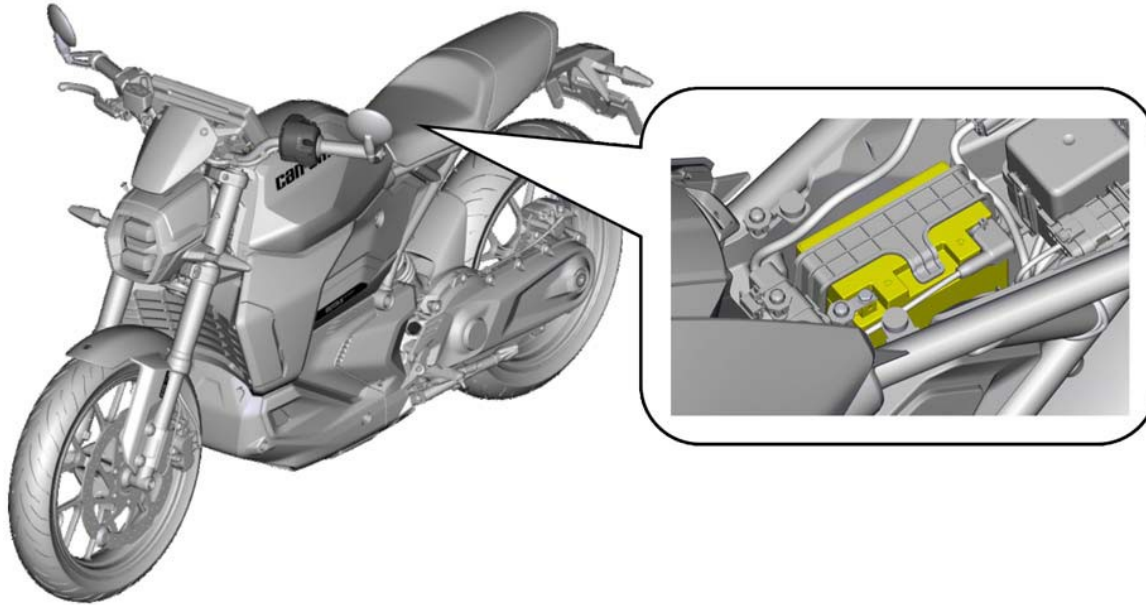

## Circuit de refroidissement



Toute fuite du liquide de refroidissement crée un risque de réaction thermique à l'intérieur du bloc-batterie haute tension. Surveillez la température du bloc-batterie haute tension à l'aide d'une caméra thermique infrarouge.



Selon les besoins, le circuit de refroidissement est automatiquement activé pendant la connexion de la moto à une borne de recharge et pendant l'utilisation normale de la moto. Le bloc-batterie haute tension est équipé d'un circuit de refroidissement liquide intégré pour assurer son refroidissement. Du liquide de refroidissement peut fuir si la moto a été accidentée et si le boîtier du bloc-batterie haute tension est endommagé. D'autres composants refroidis par liquide peuvent fuir s'ils sont endommagés : le chargeur, le moteur électrique et l'onduleur. Le liquide de refroidissement utilisé est de couleur orange.

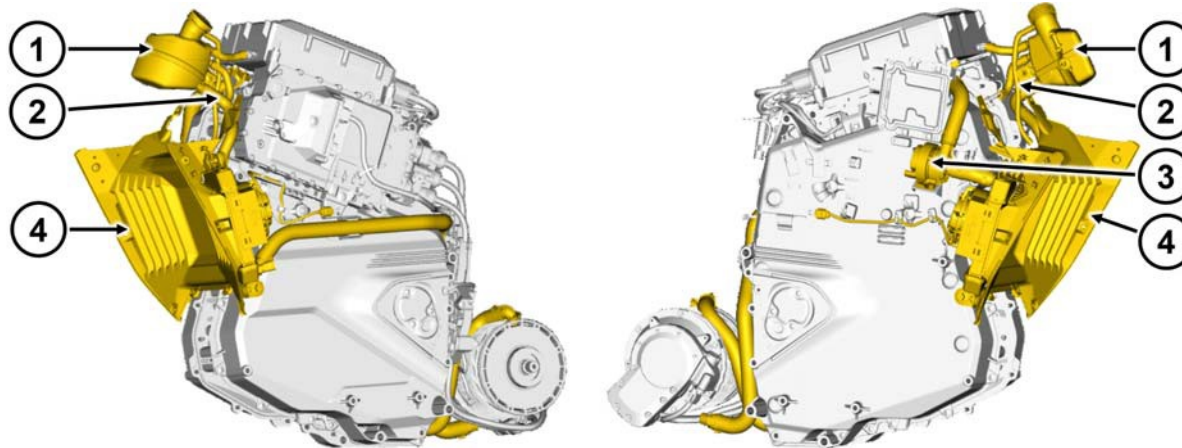

1. Réservoir
2. Boyaux et raccords
3. La pompe
4. Radiateur

## 6. EN CAS D'INCENDIE



Il faut toujours supposer que les systèmes à haute tension sont sous tension. Pendant toute opération de lutte contre l'incendie, évitez tout contact avec les composants à haute tension. Couper un composant haute tension ou tenter d'ouvrir le bloc-batterie haute tension peut entraîner des blessures graves, voire mortelles.



Une batterie lithium-ion en feu libère des gaz surchauffés et des vapeurs toxiques. Ces rejets peuvent inclure des composés organiques volatils, de l'hydrogène, du dioxyde de carbone, du monoxyde de carbone, de la suie, des particules contenant des oxydes de nickel, d'aluminium, de lithium, de cuivre, de cobalt et du fluorure d'hydrogène. Les intervenants doivent toujours se protéger avec un EPI complet, incluant un appareil respiratoire autonome, et prendre les mesures appropriées pour protéger les civils sous le vent de la zone d'incident.



Si elles sont endommagées ou utilisées de manière incorrecte, les batteries au lithium-ion peuvent s'enflammer spontanément ou après un certain temps. Les batteries au lithium-ion peuvent se rallumer après l'extinction d'un incendie ou lorsqu'elles ne se sont pas complètement consumées. Utilisez une caméra thermique infrarouge pour vérifier si le bloc-batterie est complètement refroidi.



UTILISER UNE GRANDE QUANTITÉ D'EAU POUR ÉTEINDRE LE BLOC-BATTERIE HAUTE TENSION



Utilisez de l'eau pour lutter contre un incendie impliquant un bloc-batterie haute tension. Si la batterie elle-même est en feu, si elle est exposée à une chaleur élevée, ou si elle génère de la chaleur ou des gaz, de grandes quantités d'eau doivent être projetées ou versées directement sur la batterie pour la refroidir. Prenez les mesures nécessaires pour avoir toujours suffisamment d'eau le plus rapidement possible. Les incendies de batteries à haute tension peuvent nécessiter de grandes quantités d'eau pour être complètement éteints et refroidis.

Si l'eau n'est pas immédiatement disponible, du CO<sub>2</sub>, des produits chimiques secs ou d'autres agents extincteurs standard peuvent être utilisés pour combattre le feu d'autres combustibles environnants, mais ils n'auront pas un effet de refroidissement efficace sur la batterie. De l'eau doit être projetée directement sur la batterie. Si vous pouvez le faire en toute sécurité, soulevez ou inclinez la moto pour permettre un accès direct à la batterie.

N'ouvrez jamais la batterie pour la refroidir. Si une ouverture a été créée par une collision, elle peut servir à projeter de l'eau directement sur le bloc-batterie haute tension.

Il faut continuer à projeter de l'eau jusqu'à ce que le bloc-batterie ne produise aucun signe de feu ou de fumée.

Une caméra thermique doit être utilisée pour vérifier les sources de chaleur restantes et contrôler la température du bloc-batterie.

Les petits incendies qui n'impliquent pas le bloc-batterie haute tension peuvent être combattus selon les procédures habituelles de lutte contre l'incendie des motos. Lors de l'extinction d'un incendie, ne touchez aucun des composants à haute tension avec l'équipement de secours. Utilisez toujours des outils électriquement isolés.

## **Détérioration d'un bloc-batterie**

Le bloc-batterie haute tension et les composants haute tension sont refroidis par un liquide de refroidissement automobile à base de glycol d'apparence orange. Toute détérioration peut causer une fuite du liquide de refroidissement.

Le bloc-batterie haute tension contient des cellules lithium-ion. En cas de détérioration, l'électrolyte peut fuir, avec souvent des réactions chimiques qui dégagent de la chaleur. Cette chaleur peut alors endommager d'autres éléments de la batterie, créant ainsi une réaction en chaîne.

Si de la fumée, de la vapeur ou des bruits, tels que des craquements ou des sifflements, proviennent du bloc-batterie, considérez-la comme surchauffée et prenez les mesures appropriées décrites ci-dessus.



## **Remise de la batterie / de la moto au second intervenant d'urgence**

Les incendies de batteries haute tension peuvent prendre jusqu'à 24 heures pour se refroidir complètement.

Une caméra thermique peut être utilisée pour mesurer la température de la batterie haute tension et surveiller la vitesse de réchauffement ou de refroidissement. Pour que la moto puisse être remise aux seconds intervenants (forces de l'ordre, transporteurs de motos, etc.), aucun signe de feu, fumée ou chaleur dans la batterie haute tension ne doit être détecté pendant au moins une heure.

La batterie doit être complètement refroidie avant de remettre la moto aux seconds intervenants ou de le sortir de la zone de l'incident. Même si toutes les procédures de désactivation ont été correctement exécutées, les seconds intervenants d'urgence doivent être informés que l'énergie résiduelle encore présente crée un risque d'inflammation. Pendant le transport, il convient d'utiliser une caméra thermique ou un thermomètre infrarouge pour surveiller la tendance à l'échauffement ou au refroidissement de la batterie afin de détecter les signes de rallumage.

La batterie est divisée en deux moitiés séparées par le circuit de refroidissement. Pour une efficacité maximale, de l'eau doit être appliquée à l'intérieur ou à l'extérieur du côté de la batterie où la fumée et le feu se déclarent.

## 7. EN CAS D'IMMERSION



**Manipulez toujours une moto submergée en portant l'EPI approprié pour le sauvetage aquatique. Le non-respect de cette consigne peut entraîner des blessures graves, voire mortelles.**

Une moto électrique immergée peut être manipulée comme n'importe quelle autre moto immergée. La carrosserie de la moto ne présente pas un risque de choc électrique plus important parce qu'elle est dans l'eau. Toutefois, les motos qui ont été immergées dans l'eau doivent être manipulées avec une plus grande prudence en raison du risque potentiel d'incendie de la batterie à haute tension. Toujours porter un EPI approprié pendant le sauvetage d'une moto immergée.

Les premiers intervenants doivent être prêts à intervenir en cas de risque d'incendie.

Une fois la moto sortie de l'eau, poursuivez les procédures de désactivation décrites à la section 3.

## 8. REMORQUAGE / TRANSPORT / STOCKAGE



L'absence de bruit de moteur ne signifie pas que le véhicule est arrêté. Avant de déplacer ou de transporter le véhicule, assurez-vous que la procédure de désactivation de la haute tension a été effectuée. Portez l'EPI approprié.



Après un accident, le bloc-batterie haute tension et des composants peuvent être endommagés et compromis. Traitez toujours ces composants comme s'ils étaient sous tension. Évitez tout contact direct avec le bloc-batterie haute tension et autres composants haute tension. Portez toujours l'EPI approprié. Le non-respect de cette consigne peut entraîner des blessures graves, voire mortelles.



Si le bloc-batterie haute tension a été endommagé ou si le véhicule a été pris dans un incendie, tout mouvement du véhicule peut entraîner l'auto-inflammation ou la réinflammation du bloc-batterie haute tension.



Si un véhicule a été immergé, pris dans un incendie ou une collision qui a endommagé le bloc-batterie haute tension, le risque d'inflammation persiste plusieurs jours après l'incident initial. Le véhicule doit être entreposé à l'extérieur, dans une zone ouverte, au minimum à 15 m (50 pi) de tout matériau inflammable et de tout autre véhicule ou structure. La température du véhicule doit être surveillée afin d'éviter tout emballement thermique.



**Lors du transport d'un véhicule endommagé, emportez toujours un extincteur à eau et faites suivre la dépanneuse par un véhicule d'assistance, qui pourra assurer la surveillance et appeler les pompiers si nécessaire.**

Le moteur de ce véhicule peut générer de l'électricité lorsqu'il tourne. Le moteur électrique est relié mécaniquement à la roue arrière.

**BRP RECOMMANDE D'ÉVITER DE TIRER OU DE POUSSER LE VÉHICULE POUR FAIRE TOURNER LA ROUE ARRIÈRE À UNE VITESSE SUPÉRIEURE À 10 KM/H (6 MPH).**

La moto doit être stabilisée en position verticale lorsqu'elle est soulevée ou manipulée. Ne jamais utiliser de pièces métalliques ou conductrices pour soulever, manipuler ou sécuriser la position de la moto. Reportez-vous à la section 2 pour identifier les méthodes de levage appropriées.



Transporter la moto sur un camion à plateforme ou un véhicule de transport comparable pour empêcher la roue arrière de tourner. La moto doit être fixée sur la plateforme, face à l'avant, à l'aide d'un dispositif de blocage de la roue avant pour une moto. Une sangle peut être utilisée sur chacun des montants avant. Fixez la roue arrière à l'aide d'une sangle de chaque côté.

**REMARQUE :** Les garde-boues avant et arrière ne doivent pas être utilisés comme seuls points d'attache pour sécuriser une moto sur une remorque / plateforme.

Fixez la moto aux endroits identifiés dans l'illustration ci-dessous.

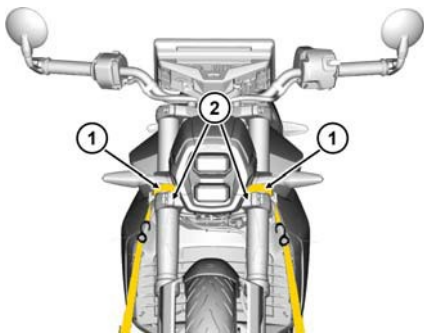

1. Emplacement de la sangle de fixation
2. Supports jambes avant

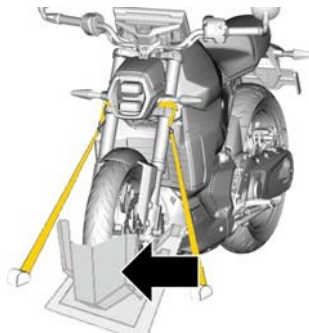

Verrou de la roue avant

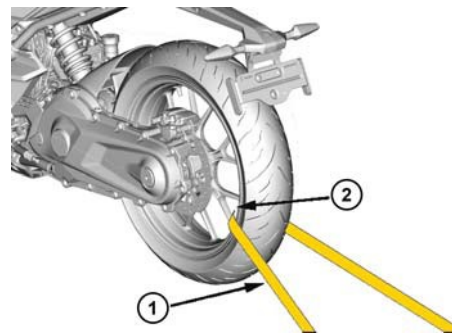

1. Sangle de fixation
2. Emplacement de la sangle de fixation

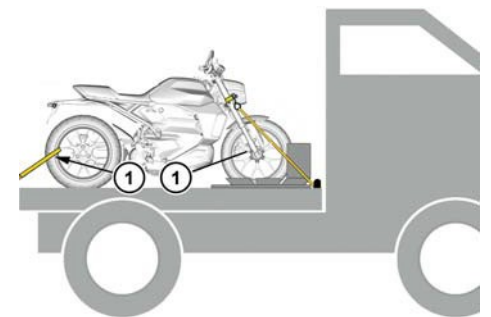

1. Sangles de fixation

## Tirer ou pousser une moto



Ne jamais transporter cette moto avec la roue arrière au sol, ou d'une manière qui puisse faire tourner le système de propulsion à une vitesse supérieure à 10 km/h (6 mi/h). Le moteur peut alors générer une tension électrique et causer des dommages importants, entraîner une surchauffe du moteur et un comportement imprévisible. Dans des cas rares, une surchauffe extrême peut enflammer les composants environnants.



Si la moto ne peut pas être poussée sur la plateforme, elle peut être treuillée tout en la maintenant en position verticale. Si aucune plateforme n'est disponible et que la moto doit être récupérée, elle peut être treuillée ou remorquée temporairement en position verticale à une vitesse inférieure à 10 km/h (6 mi/h). Utilisez un câble de remorquage attaché aux jambes de force avant, à l'endroit indiqué dans l'illustration ci-dessous. Le remorquage à faible vitesse doit être effectué en marchant à côté de la moto pour la maintenir en position verticale.

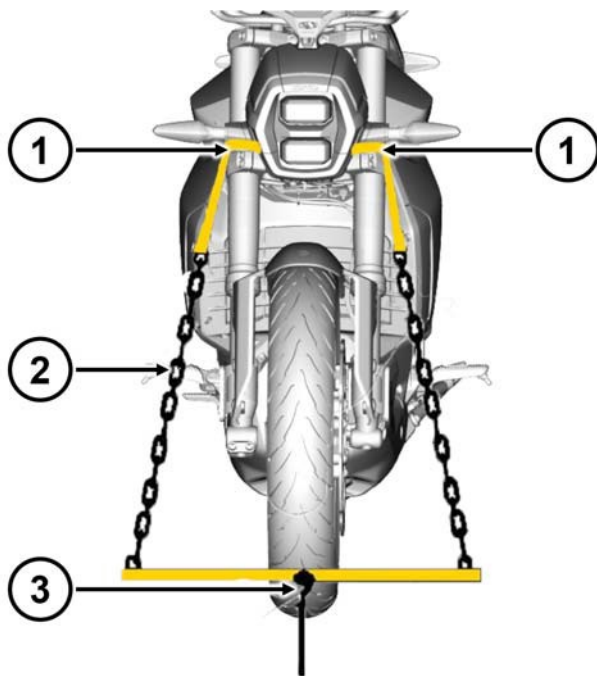

1. Sangles de fixation
2. Chaîne de traction
3. Câble de traction

## 9. INFORMATIONS IMPORTANTES

Ce guide contient des instructions et des avertissements importants destinés à aider les équipes d'intervention d'urgence à travailler en toute sécurité après toute situation à risque impliquant une moto électrique Can-Am.

Des exemplaires du Guide des mesures d'urgence et du Guide du conducteur pour cette moto et d'autres motos peuvent être consultés et téléchargés à l'adresse suivante : <https://operatorsguides.brp.com>

### Coordonnées du contact :

Si vous avez des questions, veuillez communiquer avec un concessionnaire agréé BRP local ou visiter le site <https://can-am.brp.com/on-road/ca/fr/>, ou encore appeler le service à la clientèle de BRP en composant l'un des numéros suivants :

Australie : 1800 531 996

Autriche : +49 (0) 210 3574 9955

Belgique : +32 9 218 26 00

Brésil : 19 3113-9600

Canada : 1 888 272-9222

Chine : 021 31076140

Finlande : +35 89 74 79 04 12

France : +33 9 70 24 11 85

Allemagne : +49 (0) 210 3574 9955

Italie : +39 800 978 851

Japon : 03 6718 4701

Mexique : 442 256 4000

Pays-Bas : +32 9 218 26 00

Nouvelle-Zélande : 0800 470 020

Norvège : +47 71 39 07 41

Russie : +7 812 777 78 45

Espagne : +34 931 222 831















Suède : +46 8 50 51 59 86

Royaume-Uni : +44 20 88 65 04 89

États-Unis : 1-888-272-9222



## 10. PICTOGRAMMES EXPLICATIFS

|   |                                 |   |   |   |                                 |
|---|---------------------------------|---|---|---|---------------------------------|
|    | Moto électrique                 |    | Dispositif de désactivation électrique dans la moto |    | Explosif                        |
|    | Bloc-batterie haute tension     |    | Batterie basse tension                              |    | Corrosif                        |
|    | Composant haute tension         |    | Coupure de câble                                    |    | Dangereux pour la santé humaine |
|    | Câble haute tension             |    | Utiliser une caméra thermique infrarouge            |    | Toxicité aiguë                  |
|  | Panneau d'avertissement général |  | Point de levage                                     |  | Danger pour l'environnement     |
|  | Avertissement : électricité     |  | Utiliser de l'eau pour éteindre le feu              |  | Inflammable                     |