

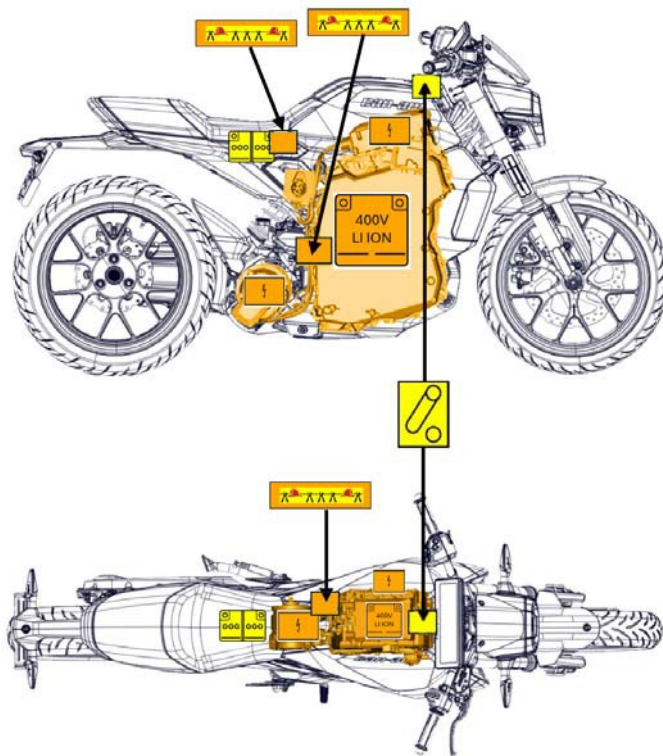

# Can-Am Pulse

Elmotorcykel, 2025 – nuvarande



Högspännings-  
batteripaket



Högspännings-  
komponenter



Lågspännings-  
batteri



Högspännings-  
ström-kabel/-  
komponent



Enhet för  
avstängning  
av strömmen  
i fordonet



Kapa kabel  
(bortkoppling  
för räddnings-  
personal)

ID-nr

BRP-219704618\_SE

Versions-nr

Sida

1/7

# 1. IDENTIFIERING/IGENKÄNNING



Anta aldrig att ett tyst elfordon är avstängt. Behandla alltid fordonet som om strömmen är på. Bär personlig skyddsutrustning (PPE).

Märkning:

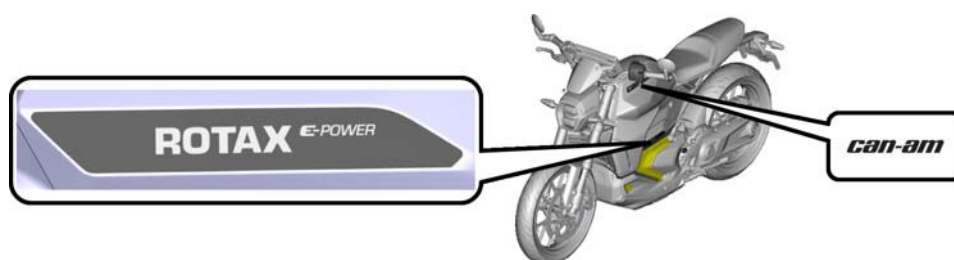

# 2. IMMOBILISERING/STABILISERING/LYFT

## Immobilisering



Tryck eller rör inte gashandtaget under räddningsaktiviteter.

Vrid nyckeln moturs till läget AV och ta bort den från fordonets tändningslås för att stänga AV fordonet. Vänta till flerfunktionsdisplayen blir svart.

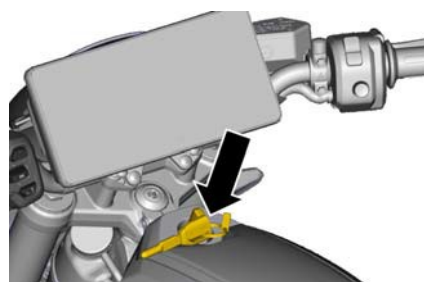

Lyft



Detta fordon bör endast lyftas eller hanteras av personal som är korrekt utbildad, utrustad och informerad om att fordonet utgör en risk för högspänning.



Undvik direktkontakt med högspänningsbatteripaketet eller andra högspänningskomponenter när fordonet lyfts eller hanteras. Bär alltid lämplig skyddsutrustning.

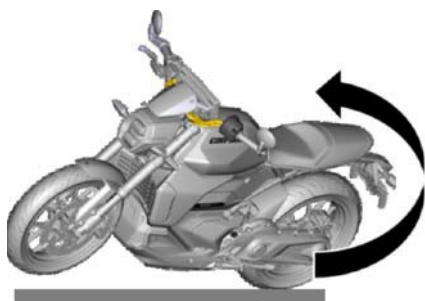

Om fordonet välter, lyft upp genom att greppa styret och baksätetsstrukturen.

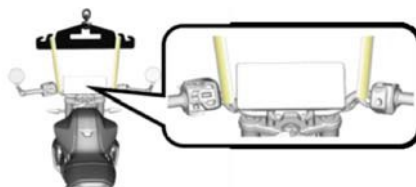

Använd en lyftmekanism och lyft fordonet i styrröret. Använd aldrig handtagen på styret som lyftpunkter.



Stabilisera fordonet i stående läge med sparkstödet. Försäkra dig om att sparkstöds fot står på en hård yta.

ID-nr

BRP-219704618\_SE

Versions-nr

Sida

2/7

### 3. INAKTIVERA DIREKTA FAROR/SÄKERHETSFÖRESKRIFTER

#### Åtkomst

##### Platser där FRCL kan kapas

1. Fatta tag i den bakre delen av den nedre karosspanelen. Dra i och slit bort de nedre karosspanelerna från fordonet.

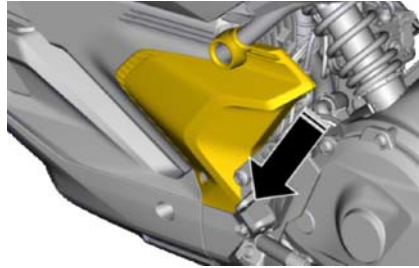

Vänster sida

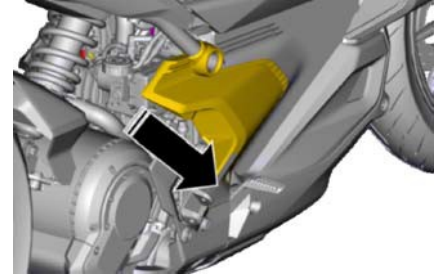

höger sida:

2. Dra bort den vänstra eller högra kroppspanelen.

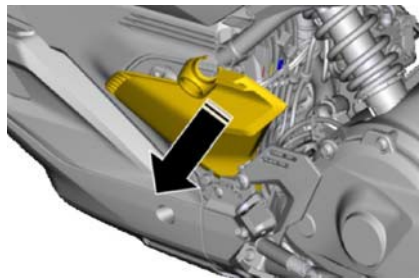

Vänster sida

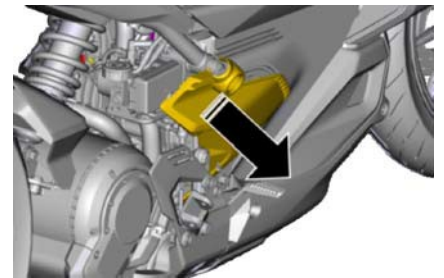

höger sida:

##### BFS-kontakternas plats

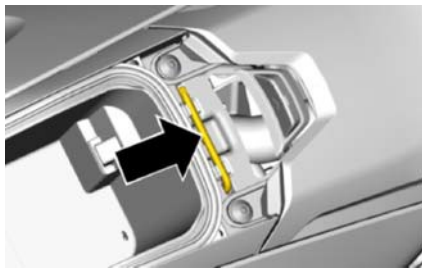

##### Inkluderat verktyg

1. Öppna handskfacksluckan och ta ut det medföljande verktyget.



##### Handskfack

2. Använd det medföljande verktyget för att ta bort de två fästena fram till på förarsätet.

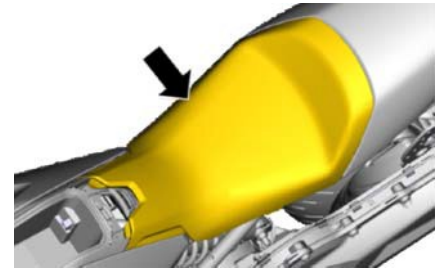

##### Förarsäte

3. Ta bort förarsätet från motorcykeln genom att lyfta den främre delen och sedan dra framåt för att lossa den bakre delen av sätet.

##### Inaktivera



Bär lämplig skyddsutrustning (PPE). Rör inte, skär inte och öppna inte högspänningskomponenter eller högspänningsbatteripaket. Undvik kontakt mellan skärverktyget och omgivande metalldelar. Klipp alltid av first responder cut loop två gånger. Du får ALDRIG skada eller kapa en orange högspänningskabel.



Högspänningsbatteriet är ALLTID strömsatt.



Vänta cirka två minuter efter bortkoppling för att garantera att det inte finns någon kvarvarande spänning i högspänningssystemet.

ID-nr	Versions-nr	Sida
BRP-219704618_SE		3/7



## Bortkoppling för räddningspersonal (FRCL)

Fordonet kan inaktiveras genom att kapa en av de två bortkopplingarna för räddningspersonal (FRCL) som visas nedan:

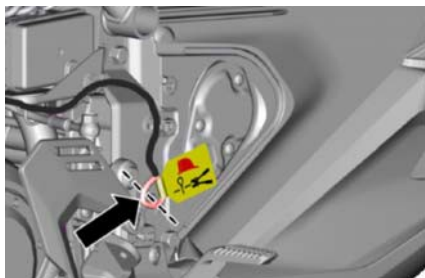

Höger sida av fordonet: Under den nedre karosspanelen

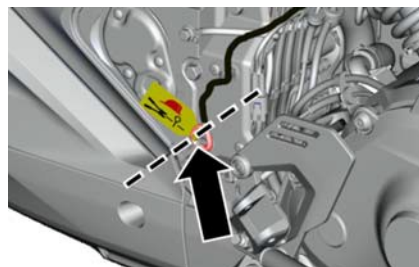

Vänster sida av fordonet: Under den nedre karosspanelen

## FRCL-kontakt

Fordonet kan inaktiveras genom att koppla bort/kapa FRCL-kontakten under sätet enligt nedan:

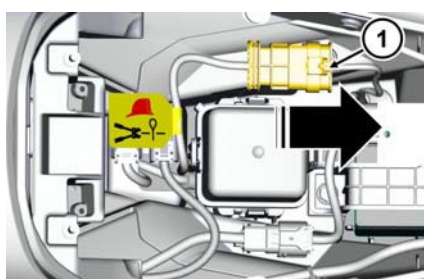

Koppla bort kontakten räddningspersonal

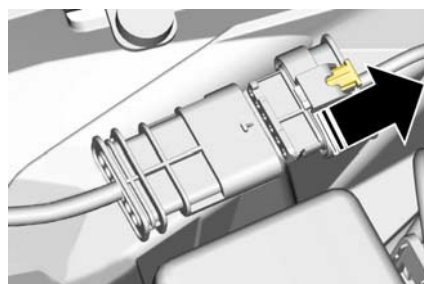

Kontaktklämma

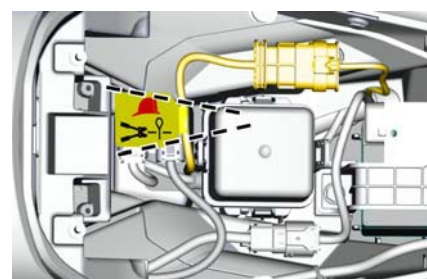

Bortkopplingarna för (FRCL) under sätet

1. Dra framåt på kontaktklämman (1).

2. Tryck ned kontaktklämman och dra framåt för att koppla bort.

## INAKTIVERA DEN LÅGA SPÄNNINGEN

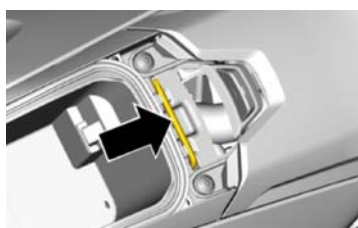
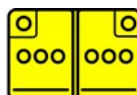

### Inkluderat verktyg

1. Öppna handskfacksluckan och ta ut det medföljande verktyget.



### Handskfack

2. Använd det medföljande verktyget för att ta bort de två fästena framtill på förarsätet.

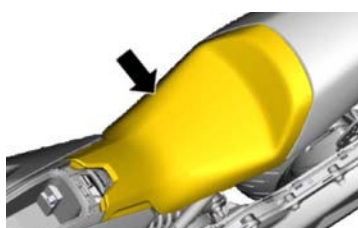

### Förarsäte

3. Ta bort förarsätet från fordonet genom att lyfta den främre delen och sedan dra framåt för att lossa den bakre delen av sätet.

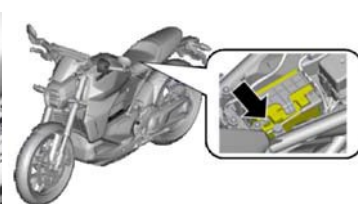

### Negativ terminal













4. Med en Philips #2-skruvmejsel eller en 8 mm insexhylsa tar du bort skruven från lågspänningsbatteriets minuspol.

ID-nr	Versions-nr	Sida
BRP-219704618_SE		4/7

## 4. TILLGÅNG TILL PASSAGERARNA

Ej tillämpligt på grund av fordonstyp.

## 5. LAGRAD ENERGI/VÄTSKOR/GASER/FASTA ÄMNEN

	      	400V
	   	12 V



Bryt aldrig eller skada högspänningsbatteriet när fordonet lyfts, hanteras eller när du tar bort paneler från fordonet. När räddningsutrustning används måste man se till att batteripaketet inte skadas på något sätt.



Om kylvätska läcker från högspänningsbatteriet finns det risk för en termisk reaktion inuti högspänningsbatteriet. Övervaka högspänningsbatteriets temperatur med infraröd värmekamera.



## 6. VID BRAND



ANVÄND STOR MÄNGD VATTEN FÖR ATT SLÄCKA HÖGSPÄNNINGSBATTERIET



Utgå alltid från att högspänningssystem är strömförande. Kapa INTE någon högspänningskomponent och försök INTE öppna högspänningsbatteriet.



Litiumjonbatterier kan självantända spontant eller efter en fördröjning om de skadas eller används felaktigt. Litiumjonbatterier kan återantändas efter att en brand har släckts eller när de inte har brunnit ut helt. Övervaka med en termisk infraröd kamera för att bekräfta att batteripaketet har svalnat helt.



	ID-nr	Versions-nr	Sida
	BRP-219704618_SE		5/7

## 7. VID NEDSÄNKNING



Hantera alltid alla nedsänkta fordon med lämplig PPE för vattenräddning. Underlåtenhet att göra det kan leda till allvarliga skador eller dödsfall.

Fordonskarossen utgör inte en större risk för stötar eftersom den är i vatten. Fordon som har varit nedsänkta i vatten ska hanteras med större försiktighet på grund av den potentiella risken för brand i elbatterier med hög spänning.

Räddningspersonal som anländer först (First responders) bör vara beredda att reagera på en potentiell brandrisk.

## 8. BOGSERING/TRANSPORT/FÖRVARING



Brist på motorljud betyder inte att fordonet är avstängt. Innan du flyttar eller transporterar fordonet, se till att proceduren för högspänningsavstängning har utförts. Bär lämplig skyddsutrustning (PPE).



Om ett fordon har varit inblandat i en nedsänkning, brand eller kollision som har skadat högspänningsbatteriet finns det risk för att batteriet återantänds flera dagar efter den första incidenten. Förvara fordonet utomhus på ett öppet område minst 15 m (50 fot) från brandfarliga material och andra fordon eller strukturer, och övervaka fordonets temperatur för att detektera tecken på termisk rusning.

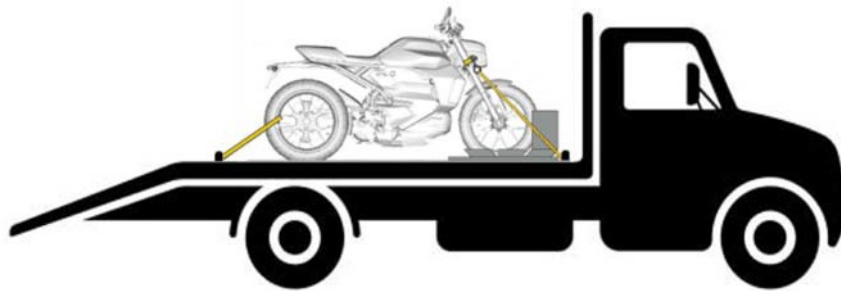



















Transportera fordon på en lastbil med flak eller jämförbart transportfordon för att förhindra att bakhjulet roterar. Fordonet måste säkras vänt framåt på plattformen med ett framhjulslås för motorcykel. En rem kan användas på var och en av de främre fjäderbenen. Fäst bakhjulet med en rem på varje sida.

## 9. VIKTIG YTTERLIGARE INFORMATION

Kopior av Guide vid nödutryckning (Emergency Response Guide) och Användarhandboken (Operator's Guide) för detta fordon och andra fordon finns tillgängliga för referens och nedladdning på: <https://operatorsguides.brp.com>

	ID-nr	Versions-nr	Sida
	BRP-219704618_SE		6/7

# 10. FÖRKLARING AV PIKTOGRAM SOM ANVÄNDS

	Elektriskt fordon		Enhet för avstängning av strömmen i fordonet		Explosiv
	Batteripaket, högspänning		Batteri, lågspänning		Frätande
	Högspänningskomponent		Kabelklipp		Farligt för människors hälsa
	Högspänningskabel		Använd termisk infraröd kamera		Akut toxicitet
	Allmän varningsskylt		Lyftpunkt		Miljöfara
	Varning, elektricitet		Använd vatten för att släcka elden		Brandfarlig

ID-nr

BRP-219704618\_SE

Versions-nr

Sida

7/7