

**can-am**™



**2008**

**Instruktionsbok**

Innehåller  
**Säkerhets-, Fordons-  
och Underhållsinformation**

**DS 250™**

**⚠ VARNING**

Läs denna Instruktionsbok noga. Den innehåller viktig säkerhetsinformation.  
Rekommenderad minimiålder för förare: 16 år. Avlägsna inte denna Instruktionsbok från fordonet.

I denna instruktionsbok används följande symboler för att understryka speciellt viktig information:

 Symbolen för säkerhetsvarningar indikerar risk för personskada.

 **VARNING** Anger en potentiell risk som, om den inte undviks, kan resultera i allvarliga personskador eller död.

**FÖRSIKTIGHET:** Indikerar en instruktion som måste följas för att undvika allvarliga skador på fordonets komponenter.

**OBSERVERA:** Anger ytterligare information som krävs för att fullfölja en instruktion.

## **VARNING**

**FORDONET KAN VARA FARLIGT ATT ANVÄNDA.** En krock eller vältning kan snabbt inträffa, även under rutinmanövrer som vändning, uppförskörning eller körning över hinder, om du inte iakttar nödvändig försiktighet. Se för din egen säkerhets skull till att du förstår och iakttar alla varningar i denna instruktionsbok och dekalerna på fordonet. **Att inte följa dessa varningar kan resultera i SVÅRA PERSONSKADOR ELLER DÖD.** Förvara alltid denna instruktionsbok tillsammans med fordonet.

## **VARNING**

Om du inte iakttar och följer någon av säkerhetsföreskrifterna eller anvisningarna i denna instruktionsbok, **SÄKERHETSVIDEON** och dekalerna på produkten, kan det leda till skador, inklusive skador med dödlig utgång!

All säkerhetsdokumentation skall levereras tillsammans med fordonet vid säljtillfället.

Allt innehåll i avsnittet **SÄKERHETSINFORMATION** bör tolkas av läsaren som en varning som, om den inte åtföljs, kan resultera i skador, inklusive skador med dödlig utgång.

I Norge distribueras produkterna av Bombardier Nordtrac AS, Trondheim.

I Sverige distribueras produkterna av Bombardier Nordtrac AB, Umeå.

**Följande varumärken tillhör Recreational Products Inc.:**

Can-Am™

XP-S™

DS 250™

---

# FÖRORD

Gratulerar till köpet av din nya Can-Am™ ATV. Det omfattas av BRP:s garanti och ett nätverk av auktoriserade Can-Am-återförsäljare som har de delar, den service och de tillbehör du behöver.

Återförsäljaren arbetar för kundens tillfredsställelse. Han har utbildat sig för att kunna utföra en första inställning och inspektion av fordonet och även utfört slutjusteringar innan du övertog fordonet. Vid leveransen bör återförsäljaren ha informerat om fordonets användning, underhåll och säkerhetsfunktioner. Vi litar på att du helt och fullt har tagit vara på detta tillfälle! Om du behöver mer utförlig serviceinformation, vänligen rådfråga återförsäljaren.

Vid leveransen informerades du om garantins täckning och undertecknade en *CHECKLISTA FÖRE LEVERANS* för att säkerställa att ditt nya fordon har förberetts på ett tillfredsställande sätt.

Vänligen kontakta vårt kundstödscen-ter om du får problem som inte kan lösas av en auktoriserad Can-Am-återförsäljare.

Denna instruktionsbok har översatts från engelska. Vid eventuella olikheter i texten, är det den engelska versionen som gäller. I detta dokument används maskulin form för att beteckna både maskulin och feminin.

Om du vill se och/eller skriva ut ett extra exemplar av instruktionsboken kan du besöka webbplatsen **[www.operatorsguide.brp.com](http://www.operatorsguide.brp.com)**. Instruktionsboken finns på flera språk.

Information och beskrivningar av komponenter/system i detta dokument är korrekta vid utgivningstillfället. BRP har emellertid som policy att kontinuerligt förbättra sina produkter utan att därför åta sig skyldigheten att installera dem på tidigare tillverkade produkter. På grund av sent införda tillverkningsändringar kan vissa skillnader finnas mellan den tillverkade produkten och beskrivningen eller specifikationerna i denna bok. BRP förbehåller sig rätten att när som helst dra in eller ändra specifikationer, utförande, egenskaper, modeller eller utrustning utan att därmed påta sig några skyldigheter.

Illustrationerna i detta dokument visar den typiska konstruktionen av de olika enheterna och återger eventuellt inte delarnas fullständiga detaljer eller exakta form. De representerar emellertid delar som har samma eller liknande funktion.

Vid anvisningar där HÖGER och VÄNSTER anges i texten, är detta alltid ur förarens synvinkel (när föraren sitter på fordonet).

Specifikationer anges i det metriska SI-systemet med den amerikanska SAE-motsvarigheten inom parentes. På ställen där exakt noggrannhet inte krävs har vissa omvandlingar avrundats för enkelhetens skull.

Som reservdelar och tillbehör rekommenderar vi BRP originalprodukter. De är speciellt utformade för ditt fordon och tillverkade i enlighet med BRP:s stränga normer.

I katalogen *SHOP MANUAL* finns information om service och underhåll samt mer utförlig information om reparation.

# INNEHÅLLSFÖRTECKNING

Tänk på följande när du läser denna Instruktionsbok:

## **VARNING**

Anger en potentiell risk som, om den inte undviks, kan resultera i allvarliga personskador eller död.

<b>ANMÄRKNING</b> .....	<b>7</b>
<b>INLEDNING</b> .....	<b>8</b>

## **SÄKERHETSINFORMATION**

<b>SPECIELLA SÄKERHETSMEDELANDEN</b> .....	<b>10</b>
<b>ANVÄNDNINGSVARNINGAR</b> .....	<b>13</b>
<b>KÖRNING AV FORDONET</b> .....	<b>40</b>
Kontroll före användning .....	40
Klädsel .....	42
Last .....	42
Släp (om sådant finns) .....	43
Utföra arbetsuppgifter med fordonet .....	43
Fritidskörning .....	43
Miljö .....	44
Designbegränsningar .....	44
Användning i terräng .....	44
Allmänna användnings- och säkerhetsföreskrifter .....	44
Uppförskörning .....	45
Nedförskörning .....	45
Sidolutning .....	45
Branter .....	45
Körteknik .....	46
Regelbundet underhåll .....	52
<b>HÄNGETIKETT</b> .....	<b>53</b>
<b>DEKALER PÅ PRODUKTEN</b> .....	<b>54</b>

## **FORDONSINFORMATION**

<b>SÅ IDENTIFIERAR DU DITT FORDON</b> .....	<b>58</b>
<b>REGLER FÖR LJUDDÄMPNINGSSYSTEM</b> .....	<b>61</b>
<b>EMISSIONSKRAV</b> .....	<b>62</b>
<b>INKÖRNINGSPERIOD</b> .....	<b>63</b>
<b>REGLAGE/INSTRUMENT/KOMPONENTER</b> .....	<b>64</b>
1) Gasreglage .....	65

2) Främre bromshandtag .....	65
3) Bakre bromshandtag .....	65
4) Parkeringsbroms .....	66
5) Växelspak .....	66
6) Flerfunktionsenhet .....	67
7) Indikatorlampor .....	68
8) Tändningslås .....	69
9) Bränsletankslock .....	69
10) Bränsleventil .....	70
11) Bakre bromspedal .....	70
12) Fotstöd .....	71
13) Verktygssats .....	71
14) Kylarlock .....	71
15) Säkring .....	71
16) Spärr till säte .....	72
17) 12 volts eluttag .....	72
18) Oljemätsticka .....	73
19) Främre bromsvätskebehållare .....	73
20) Bakre bromsvätskebehållare .....	73
21) Behållare för motorkylvätska .....	74
<b>VÄTSKOR .....</b>	<b>75</b>
Bränsle .....	75
Motorolja .....	75
Växellådsolja .....	77
Motorkylvätska .....	77
Bromsvätska .....	78
<b>ANVÄNDNINGSSINSTRUKTIONER .....</b>	<b>80</b>
Allmänt .....	80
Kontroll före användning .....	80
Starta motorn .....	81
Växling .....	82
Avstängning av motorn .....	82
Efter körning .....	82
<b>SPECIELLA PROCEDURER .....</b>	<b>83</b>
Motoröverhettning .....	83
Vältning .....	83
Fordon som legat under vatten .....	83

<b>FRAKT OCH TRANSPORT</b> .....	<b>84</b>
<b>PROBLEMLÖSNING</b> .....	<b>86</b>
<b>SPECIFIKATIONER</b> .....	<b>91</b>

## **UNDERHÅLLSINFORMATION**

<b>UNDERHÅLLSSCHEMA</b> .....	<b>96</b>
<b>ALLMÄNT</b> .....	<b>100</b>
<b>MOTOR</b> .....	<b>101</b>
Luftfilter .....	101
Dränering av luftfilterhus .....	101
Byte av olja och rengöring av oljefilter .....	102
Kylare.....	103
Byte av motorkylvätska .....	103
Gnistskydd.....	105
Rengöring av luftintagsventilens filter .....	105
<b>FÖRGASARE</b> .....	<b>107</b>
<b>TRANSMISSION</b> .....	<b>108</b>
Drivrem .....	108
Transmissionskåpens dräneringsrör.....	108
<b>VÄXELLÅDA</b> .....	<b>109</b>
Oljebyte .....	109
<b>BRÄNSLESYSTEM</b> .....	<b>110</b>
Smörjning av gasvajer .....	110
Justering av gasreglage .....	111
<b>ELSYSTEM</b> .....	<b>112</b>
Tändstift .....	112
Batteri .....	112
Säkring .....	113
Byte av lampa .....	113
<b>DRIVENHET</b> .....	<b>115</b>
Drivkedja .....	115
Bakdrev och framdrev .....	116
Hjul .....	116
Hjullagrens/Bussningarnas skick .....	116
Däck/hjul .....	117
<b>FJÄDRING</b> .....	<b>118</b>
Justering .....	118
Smörjning .....	118
Inspektion.....	118
<b>BROMSAR</b> .....	<b>120</b>
Inspektion.....	120

<b>CHASSI/RAM .....</b>	<b>121</b>
Motorområde.....	121
Dragkrokens/kulans skick (om sådan finns).....	121
Chassifästen.....	121
Sätesfästen.....	121
Rengöring och skydd av fordonet.....	121
<b>FÖRVARING OCH FÖRSÄSONGSERVICE.....</b>	<b>122</b>

## ***GARANTI***

<b>BRP:S BEGRÄNSADE GARANTI FÖR NORDAMERIKA: 2008 CAN-AM™ ATV-PRODUKTER .....</b>	<b>124</b>
<b>BRP INTERNATIONELLA BEGRÄNSADE GARANTI: 2008 CAN-AM™ ATV-PRODUKTER .....</b>	<b>129</b>
<b>BRP:S BEGRÄNSADE GARANTI FÖR EUROPEISKA UNIONENS MEDLEMSLÄNDER: 2008 CAN-AM™ ATV:ER.....</b>	<b>133</b>
<b>SEKRETESSKYLDIGHET/FRISKRIVNINGSKLAUSUL .....</b>	<b>137</b>
<b>ADRESSÄNDRING/NY ÄGARE .....</b>	<b>138</b>





---

# ANMÄRKNING

Denna instruktionsbok har iordningställt för att bekanta ägaren/föraren av det nya fordonet med de olika fordonsreglagen, underhållsanvisningarna och anvisningarna för säker användning. Den är oumbärlig för korrekt användning av produkten.

I denna instruktionsbok används nedanstående symboler.

## VARNING

Anger en potentiell risk som, om den inte undviks, kan resultera i svåra personskador eller död.

**FÖRSIKTIGHET:** Indikerar en instruktion som måste följas för att undvika allvarliga skador på fordonskomponenter.

**NOTERA:** Anger ytterligare information som krävs för att fullfölja en instruktion.

Även om du inte kan eliminera risker bara genom att läsa denna information, kommer dina kunskaper om och tillämpning av dessa instruktioner att hjälpa dig till en korrekt användning av fordonet.

Det finns ett antal grundregler som varje förare **MÅSTE** respektera och följa för att helt kunna uppskatta nöjet, glädjen och spänningen med att köra detta fordon.

---

# INLEDNING

Din återförsäljare bör redan ha gett dig grundläggande information om de specifika reglagen och funktionerna på ditt nya fordon. Ta dig tid att studera denna instruktionsbok och alla medföljande varningsdekaler på produkten, liksom *SÄKERHETSVIDEON* som medföljer fordonet. Där beskrivs i detalj vad du bör veta om fordonet innan du börjar köra.

Antingen du är en ny eller van förare, är det viktigt för din egen säkerhet att du känner till fordonets reglage och funktioner. Det är minst lika viktigt att veta hur man kör.

Oberoende av ålder, körvana eller lokala förordningar är det alltid en god idé för dig eller andra som använder ditt fordon att genomgå en godkänd förarutbildning. Kontrollera med din återförsäljare eller din kommun för ev. kurser i närheten. Om du är fullständig novis, bör du göra detta innan du använder fordonet. Din instruktör bör kunna ge råd om lokala förhållanden och bestämmelser och om säker körning i omgivningarna.

Körförhållandena kan variera från plats till plats. Dessutom inverkar väderförhållanden som kan förändras radikalt från gång till annan och under olika säsonger.

Körning på sand skiljer sig från körning i snö eller genom skog eller våtmarker. En viss plats kan kräva större uppmärksamhet och skicklighet från föraren. Visa gott omdöme. Var alltid försiktig. Ta inga onödiga risker som gör att du hamnar på en plats där du inte kan ta dig tillbaka eller skadas.

I denna instruktionsbok finns körinformation som har visat sig vara tillförlitlig för andra förare. Den är inte tänkt som ett absolut skydd mot olyckor. Hur du använder denna information, din mentala och fysiska kondition, risker med terrängen och din nivå av risktagande påverkar din körupplevelse. Ha roligt... och kör ansvarsfullt.

Denna instruktionsbok har iordningställt för att bekanta ägaren/föraren av det nya fordonet med de olika fordonsreglagen, underhållsanvisningarna och anvisningarna för säker användning. Den är oundgänglig för korrekt användning av produkten.

Vi välkomnar eventuella kommentarer gällande denna instruktionsbok, *SÄKERHETSVIDEON* och varningar på produkten, beträffande både innehåll och format.

# ***SÄKERHETS- INFORMATION***

# SPECIELLA SÄKERHETSMEDELANDEN

DETTA FORDON ÄR INGEN LEKSAK OCH KAN VARA FARLIGT ATT ANVÄNDA.

Detta fordon uppför sig annorlunda än andra fordon, inklusive motorcyklar och bilar. En krock eller vältning kan snabbt inträffa, även under rutinmanövrer som vändning, uppförskörning eller körning över hinder, om du inte iakttar nödvändig försiktighet.

**ALLVARLIGA SKADOR ELLER DÖD** kan bli resultatet om du inte följer dessa instruktioner:

- ⚠ Läs denna instruktionsbok och alla varningsdekalerna på produkten nog och följ de användningssteg som beskrivs. Titta på och studera **SÄKERHETSVIDEON** innan du börjar köra.
- ⚠ Kör aldrig fordonet utan nödvändiga kunskaper. **Gå en förarkurs.** Alla förare bör få utbildning av en certifierad instruktör. Kontakta en auktoriserad Can-Am-återförsäljare om du vill ha mer information.  
**Enbart för USA och Kanada:** Du kan få information om kurser i närheten genom att ringa Specialty Vehicle Institute of America (SVIA) i USA på 1 800 877-2887 eller Canada Safety Council (CSC) i Kanada på 1 613 739-1535, anknypning 227.
- ⚠ Följ alltid denna åldersrekommendation: En person under 16 år bör aldrig köra detta fordon.
- ⚠ Ta aldrig passagerare på detta fordon.
- ⚠ Använd aldrig detta fordon på vägunderlag med beläggning, inklusive trottoarer, infarter, parkeringsplatser eller gator.
- ⚠ Använd aldrig detta fordon på allmänna gator, vägar eller landsvägar, inte ens obelagda eller grusvägar.

- ⚠ Kör eller åk aldrig på fordonet utan att bära en godkänd hjälm med korrekt passning. Du bör även bära ögonskydd (glasögon eller ansiktsskydd), handskar, kängor, långärmad skjorta eller jacka och långbyxor.
- ⚠ Inta aldrig alkohol eller droger före eller under körning av fordonet.
- ⚠ Kör aldrig i för hög hastighet. Kör alltid i en hastighet som lämpar sig för terrängen, sikten, körförhållandena och din erfarenhet.
- ⚠ Försök aldrig köra på två hjul, hoppa eller ägna dig åt stuntkörning.
- ⚠ Kontrollera alltid fordonet varje gång innan du använder det för säker körning. Följ alltid de inspektions- och underhållsprocedurer och -scheman som beskrivs i denna instruktionsbok.
- ⚠ Håll alltid bägge händerna på styrhandtagen och fötterna på fotstöden på fordonet under körning.
- ⚠ Kör alltid långsamt och var extra försiktig vid körning i okänd terräng. Var alltid uppmärksam på förändrade terrängförhållanden när du kör fordonet.
- ⚠ Kör inte på mycket ojämnt, halt eller löst underlag förrän du har lärt dig och övat de färdigheter som fordras för att behärska fordonet på sådant underlag. Var alltid extra försiktig på dessa typer av underlag.
- ⚠ Följ alltid rätt procedurer för vändning så som beskrivs i denna instruktionsbok. Öva dig i att vända i låg hastighet innan du försöker i högre hastigheter. Försök inte vända i alltför hög hastighet.

- ⚠ Kör aldrig detta fordon i backar som är för branta för fordonet eller för dig. Öva först i mindre branta backar innan du försöker dig på brantare körning.
- ⚠ Följ alltid de procedurer för klättring i backe som beskrivs i denna instruktionsbok. Kontrollera terrängen noga innan du ger dig iväg uppför berg eller backar. Kör aldrig i uppförslut med alltför halt eller löst underlag. Skifta din vikt framåt. Dra aldrig på gasen eller växla alltför hastigt. Kör aldrig över bergs- eller backkrön i hög hastighet.
- ⚠ Följ alltid de procedurer för nedförskörning och bromsning i backe som beskrivs i denna instruktionsbok. Kontrollera terrängen noga innan du ger dig iväg nedför berg eller backar. Skifta din vikt bakåt. Kör aldrig nedför berg eller backar i hög hastighet. Undvik att köra nedför berg eller backar i en vinkel som kan få fordonet att luta starkt åt sidan. Kör alltid rakt nedför en backe när det är möjligt.
- ⚠ Följ alltid de procedurer för körning med sidolutning i backe som beskrivs i denna instruktionsbok. Undvik berg och backar med mycket halt eller löst underlag. Skifta din vikt till den sida av fordonet som vetter uppåt. Försök aldrig vända fordonet mitt i en backe innan du på plan mark helt behärskar den vändningsteknik som beskrivs i denna instruktionsbok. Försök om möjligt undvika sidolutning.
- ⚠ Använd alltid rätt procedurer om fordonet stannar eller rullar baklänges vid körning i uppförslut. Undvik detta genom att alltid använda korrekt utrustning och hålla jämn hastighet vid körning i uppförslut. Om fordonet stannar eller rullar baklänges, följ den speciella procedur för bromsning som beskrivs i denna instruktionsbok. Stig av på den sida som vetter uppåt vid lutning eller på ena sidan om maskinen står rakt i ett uppförslut. Vänd fordonet och stig på igen så som beskrivs i denna instruktionsbok.
- ⚠ Kontrollera alltid om det finns hinder innan du kör i ett nytt område. Försök aldrig köra över stora hinder, som klippblock eller nedfallna träd. Följ alltid rätt procedurer när du kör över hinder så som beskrivs i denna instruktionsbok.
- ⚠ Var alltid försiktig när du sladdar eller slirar. Lär dig att på ett säkert sätt kontrollera sladdning och slirning genom att öva dig i låga hastigheter på plant, jämnt underlag. Kör långsamt på ytterst hala ytor, som t.ex. is, och var extra försiktig så att du inte förlorar kontrollen när du sladdar.
- ⚠ Kör aldrig fordonet i snabbflytande vattendrag eller djupare vatten än vad som specificeras i denna instruktionsbok. Kom ihåg att våta bromsar kan ha mindre bromskraft. Testa bromsarna när du lämnar vattnet. Om nödvändigt, bromsa flera gånger så att friktionen torkar belägen.
- ⚠ Kontrollera alltid att det inte finns några hinder eller människor bakom dig när du backar. När du ser att det är säkert att backa, backa långsamt.
- ⚠ Använd alltid däck av rätt typ och storlek, så som specificeras i denna instruktionsbok. Bibehåll alltid korrekt tryck i däcken så som beskrivs i denna instruktionsbok.

⚠ Modifiera aldrig fordonet med olämplig installation eller användning av tillbehör. Använd endast av BRP godkända tillbehör. Installera ALDRIG passagerarsäten.

⚠ Överskrid aldrig den specificerade lastkapaciteten för fordonet, inklusive förare, övrig last och eventuella tillbehör. Lasten bör fördelas korrekt och vara säkert fastspänd. Sänk hastigheten och följ anvisningarna i denna Instruktionsbok vid körning med last eller släp. Håll större avstånd för inbromsning.

⚠ **OM DU VILL HA MER INFORMATION OM ATV-SÄKERHET** kan du kontakta en auktoriserad Can-Am-återförsäljare för information om förrarkurser i din närhet.

**Enbart för USA och Kanada:** Ring Specialty Vehicle Institute of America (SVIA) på 1 800 887-2887 i USA eller Canada Safety Council (CSC) i Kanada på 1 613 739-1535, anknypning 227.

# ANVÄNDNINGSVARNINGAR

Tänk på följande när du läser denna Instruktionsbok:

## VARNING

Anger en potentiell risk som, om den inte undviks, kan resultera i allvarliga personskador eller död.

United States Consumer Product Safety Commission har begärt att nedanstående varningar och deras format inbegrips i alla ATV-instruktionsböcker.

**NOTERA:** Nedanstående illustrationer är endast allmänna representationer. De kan se annorlunda ut med din modell.

## VARNING



V00A0AQ

### **MÖJLIG RISK**

Användning av detta fordon utan korrekta instruktioner.

### **VAD SOM KAN HÄNDA**

Risken för en olycka ökar markant om användaren inte vet hur detta fordon ska användas i olika situationer och i olika slags terräng.

### **HUR RISKEN KAN UNDVIKAS**

Nyborjare och ovana förare bör gå en förarkurs. De bör därefter regelbundet öva de färdigheter de lärt sig på kursen och den användningsteknik som beskrivs i denna instruktionsbok.

För mer information om förarkurser kan du kontakta en auktoriserad Can-Am-återförsäljare.



V00A01Q

### **MÖJLIG RISK**

Underlåtenhet att följa rekommenderad minimiålder för fordonet.

### **VAD SOM KAN HÄNDA**

Om den rekommenderade åldersgränsen inte följs, kan barnet skadas eller omkomma.

Även om en person är inom den tillåtna åldersgruppen, kan det hända att de kunskaper, den skicklighet eller det omdöme som krävs för säker användning av fordonet saknas. Personen riskerar då att bli inblandad i en allvarlig olycka.

### **HUR RISKEN KAN UNDVIKAS**

Ingen som är under 16 år bör använda detta fordon.





V00A02Q

## **MÖJLIG RISK**

Att medföra passagerare på detta fordon.

## **VAD SOM KAN HÄNDA**

Din möjlighet att balansera och kontrollera fordonet minskar avsevärt. Det kan leda till en olycka, som kan skada dig och/eller din passagerare.

## **HUR RISKEN KAN UNDVIKAS**

Ta aldrig med passagerare. Trots det långa sätet, som är till för att låta föraren röra sig obehindrat, är det inte utformat eller avsett för passagerare.

## **VARNING**

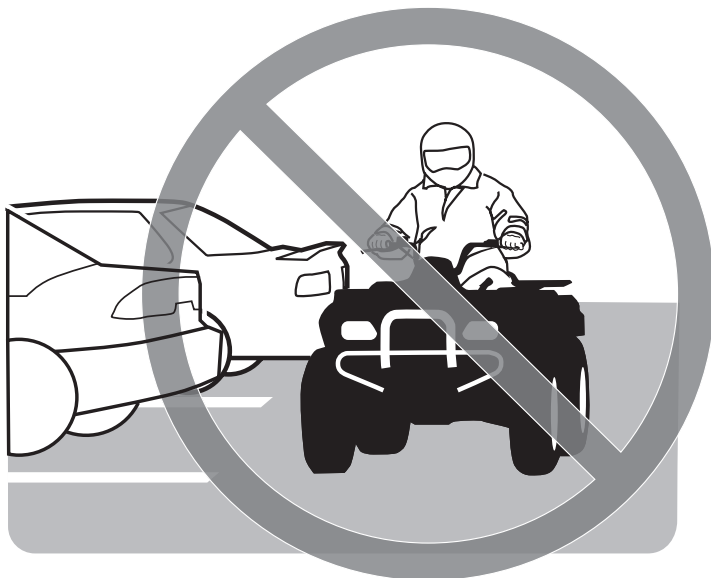

V00A03Q

### **MÖJLIG RISK**

Användning av detta fordon på belagda vägytor.

### **VAD SOM KAN HÄNDA**

Däcken är utformade för terrängkörning, inte för vägbeläggning. Vägbeläggning kan allvarligt påverka hantering och styrning och du kan förlora kontrollen över fordonet.

### **HUR RISKEN KAN UNDVIKAS**

Använd aldrig detta fordon på vägunderlag med beläggning, inklusive trottoarer, infarter, parkeringsplatser eller gator.



V00A04Q

## **MÖJLIG RISK**

Användning av detta fordon på allmän gata, väg eller motorväg.

## **VAD SOM KAN HÄNDA**

Du kan kollidera med ett annat fordon.

## **HUR RISKEN KAN UNDVIKAS**

Använd aldrig detta fordon på allmänna gator, vägar eller landsvägar, inte ens obelagda eller grusvägar. I många länder är det olagligt att använda detta fordon på allmän gata, väg och motorväg.



V00A06Q

## **MÖJLIG RISK**

Användning av detta fordon utan godkänd hjälm, ögonskydd och skydds-  
kläder.

## **VAD SOM KAN HÄNDA**

Följande gäller alla ATV-förare:

- Att köra eller åka utan godkänd hjälm ökar riskerna för allvarliga  
skallskador eller dödsfall vid olycka.
- Att köra eller åka utan ögonskydd kan orsaka olyckor och ökar risken  
för allvarliga skador vid en olycka.
- Att köra eller åka utan skyddande klädsel ökar risken för allvarliga  
skador vid en eventuell olycka.

## **HUR RISKEN KAN UNDVIKAS**

Bär alltid godkänd hjälm med korrekt passning. Du bör även bära följande:

- ögonskydd (glasögon eller ansiktsskydd)
- handskar och kängor
- långärmad skjorta eller jacka
- långbyxor.



V00A07Q

## **MÖJLIG RISK**

Användning av detta fordon efter intag av alkohol eller droger.

## **VAD SOM KAN HÄNDA**

Omdömesförmågan kan försämrats avsevärt.

Din reaktionsförmåga blir långsammare.

Balans- och uppfattningsförmågan kan försämrats.

En olycka eller dödsfall kan bli följden.

## **HUR RISKEN KAN UNDVIKAS**

Inta aldrig alkohol eller droger före eller under körning av fordonet.

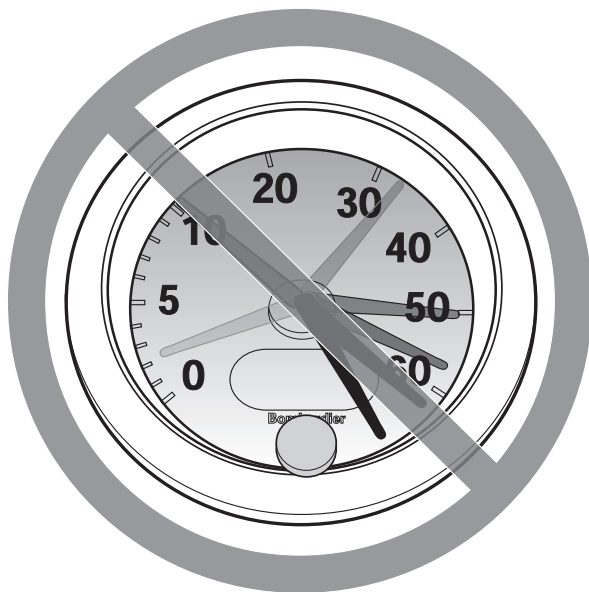

V00A08Q

## **MÖJLIG RISK**

Användning av detta fordon i för hög hastighet.

## **VAD SOM KAN HÄNDA**

Risken för att du ska förlora kontrollen över fordonet ökar, vilket kan resultera i en olycka.

## **HUR RISKEN KAN UNDVIKAS**

Kör alltid i en hastighet som lämpar sig för terrängen, sikten, körförhållandena och din erfarenhet.

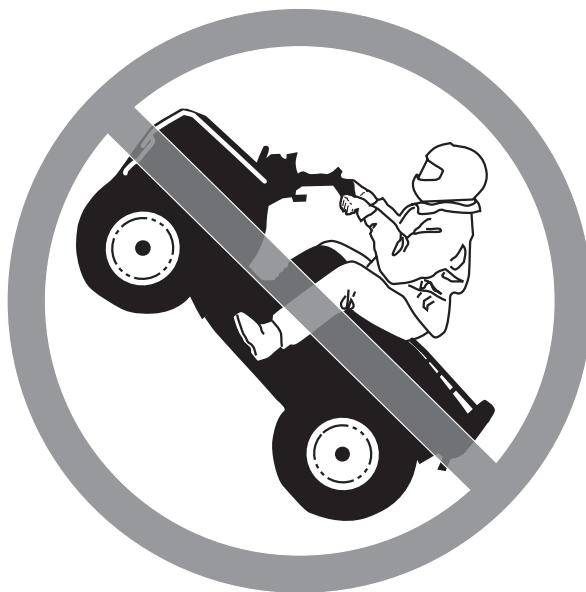

V00A09Q

## **MÖJLIG RISK**

Försök att köra på två hjul, hopp eller stuntkörning.

## **VAD SOM KAN HÄNDA**

Ökar risken för en olycka, inklusive vältning.

## **HUR RISKEN KAN UNDVIKAS**

Försök aldrig utföra trick, som att köra på två hjul eller hoppa. Försök inte imponera på andra.

## **VARNING**

### **MÖJLIG RISK**

Underlåtenhet att kontrollera fordonet före körning.

Underlåtenhet att underhålla fordonet.

### **VAD SOM KAN HÄNDA**

Ökar risken för en olycka eller skador på utrustningen.

### **HUR RISKEN KAN UNDVIKAS**

Inspektera alltid fordonet före varje användning, för att kontrollera att det är säkert att köra det.

Följ alltid de inspektions- och underhållsprocedurer och underhållsscheman som beskrivs närmare i denna instruktionsbok.

## **VARNING**

### **MÖJLIG RISK**

Körning på isbelagda vattendrag.

### **VAD SOM KAN HÄNDA**

Svåra skador eller död om fordon, förare och/eller passagerare går igenom isen.

### **HUR RISKEN KAN UNDVIKAS**

Kör aldrig detta fordon på en isbelagd yta innan du är säker på att isen är tillräckligt tjock och stark för att bära fordonets vikt och last så väl som den kraft som skapas av ett fordon i rörelse.





V00A0BQ

## **MÖJLIG RISK**

Att ta bort händerna från styrstången eller fötterna från fotstöden under körning.

## **VAD SOM KAN HÄNDA**

Om du lyfter om så bara en hand eller fot, kan det minska din möjlighet att kontrollera fordonet eller få dig att tappa balansen och ramla av. Om du lyfter en fot från fotstödet, kan foten eller benet komma i kontakt med bakhjulet, vilket kan leda till skador eller en olycka.

## **HUR RISKEN KAN UNDVIKAS**

Håll alltid båda händerna på styrstången och båda fötterna på fotstöden när du kör fordonet.

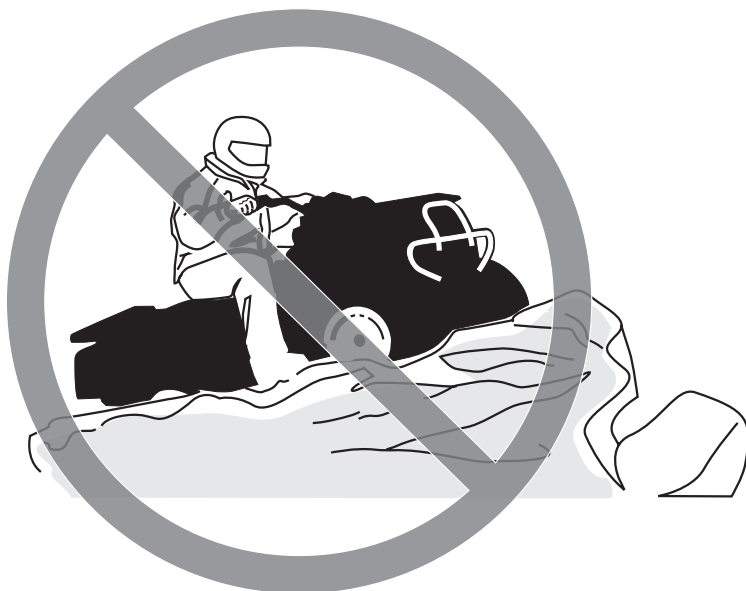

V00A0CQ

## **MÖJLIG RISK**

Underlåtenhet att iaktta särskild försiktighet när du kör fordonet i okänd terräng.

## **VAD SOM KAN HÄNDA**

Du kan stöta på dolda stenblock, gupp eller hål och inte hinna reagera. Det kan leda till att fordonet välter eller att du förlorar kontrollen över det.

## **HUR RISKEN KAN UNDVIKAS**

Kör långsamt och var extra försiktig vid körning i okänd terräng.

Var alltid uppmärksam på förändrade terrängförhållanden när du kör fordonet.

## VARNING



V00A0DQ

### **MÖJLIG RISK**

Underlåtenhet att iaktta särskild försiktighet när du kör i svår terräng eller på mycket halt eller löst underlag.

### **VAD SOM KAN HÄNDA**

Förlust av däckgreppet eller kontrollen över fordonet, vilket kan resultera i en olycka, inklusive vältning.

### **HUR RISKEN KAN UNDVIKAS**

Kör inte på alltför ojämnt, halt eller löst underlag förrän du har lärt dig och har den skicklighet som krävs för att behärska fordonet på sådant underlag. Var alltid extra försiktig på dessa typer av underlag.



V00A0EQ

### **MÖJLIG RISK**

Felaktig vändning.

### **VAD SOM KAN HÄNDA**

Du kan förlora kontrollen över fordonet, vilket kan orsaka en kollision eller vältning.

### **HUR RISKEN KAN UNDVIKAS**

Följ alltid de procedurer för vändning som beskrivs i denna instruktionsbok. Öva dig i att vända i låg hastighet innan du försöker i högre hastigheter.

Försök inte vända i alltför hög hastighet.



V00A0QQ

## **MÖJLIG RISK**

Körning i mycket branta backar.

## **VAD SOM KAN HÄNDA**

Fordonet har lättare för att välta i extremt branta backar än på plana ytor eller i mindre branta backar.

## **HUR RISKEN KAN UNDVIKAS**

Kör aldrig fordonet i backar som är för branta för fordonet eller för dig.

Öva först i mindre branta backar innan du försöker dig på brantare körning.



V00A0FQ

## **MÖJLIG RISK**

Körning i uppförslut på fel sätt.

## **VAD SOM KAN HÄNDA**

Du kan förlora kontrollen över fordonet eller det kan välta.

## **HUR RISKEN KAN UNDVIKAS**

Följ alltid de procedurer för klättring i backe som beskrivs i denna instruktionsbok.

Kontrollera alltid terrängen noga innan du ger dig iväg uppför berg eller backar.

Kör aldrig i uppförslut med alltför halt eller löst underlag.

Skifta din vikt framåt.

Dra aldrig på gasen eller växla alltför hastigt. Fordonet riskerar att välta baklänges.

Kör aldrig över bergs- eller backkrön i hög hastighet. Ett hinder, ett stup, ett annat fordon eller en person kan finnas på andra sidan.



V00A0GQ

## **MÖJLIG RISK**

Körning i nedförslut på fel sätt.

## **VAD SOM KAN HÄNDA**

Du kan förlora kontrollen över fordonet eller det kan välta.

## **HUR RISKEN KAN UNDVIKAS**

Följ alltid de procedurer för körning i nedförslut som beskrivs i denna instruktionsbok. **OBSERVERA:** En särskild teknik krävs när du bromsar i nedförslut.

Kontrollera alltid terrängen noga innan du ger dig iväg nedför berg eller backar.

Skifta din vikt bakåt.

Kör aldrig nedför berg eller backar i hög hastighet.

Undvik att köra nedför berg eller backar i en vinkel som skulle få fordonet att luta starkt åt sidan. Kör alltid rakt nedför en backe när det är möjligt.



V00A0HQ

## **MÖJLIG RISK**

Körning med stark sidolutning eller vändning i backe.

## **VAD SOM KAN HÄNDA**

Du kan förlora kontrollen över fordonet eller det kan välta.

## **HUR RISKEN KAN UNDVIKAS**

Försök inte vända fordonet mitt i en backe innan du helt behärskar den vändningsteknik på plan mark som beskrivs närmare i denna instruktionsbok. Var extra försiktig när du vänder i en backe.

Försök om möjligt undvika stark sidolutning.

### ***När du kör med sidolutning:***

Följ alltid de procedurer som beskrivs i denna instruktionsbok.

Undvik berg och backar med mycket halt eller löst underlag.

Skifta din vikt till den sida av fordonet som vetter uppåt.





V00A0IQ

## **MÖJLIG RISK**

Stanna, rulla baklänges eller stiga av på fel sätt vid körning i uppförslut.

## **VAD SOM KAN HÄNDA**

Fordonet kan välta.

## **HUR RISKEN KAN UNDVIKAS**

Använd korrekt utrustning och håll jämn hastighet vid körning i uppförslut.

### ***Om du förlorar all fart framåt:***

Skifta vikten mot den sida som vetter uppåt. Dra aldrig på gasen eller växla alltför hastigt. Fordonet riskerar att välta baklänges.

Bromsa.

Lägg i parkeringsbromsen när du har stannat.

Stig av på den sida som vetter uppåt vid lutning eller på ena sidan om fordonet står rakt i en uppførsbacke.

### ***Om fordonet börjar rulla bakåt:***

Skifta vikten mot den sida som vetter uppåt. Dra aldrig på gasen eller växla alltför hastigt. Fordonet riskerar att välta baklänges.

Använd aldrig den bakre bromsen medan fordonet rullar baklänges.

Bromsa progressivt med den främre bromsen.

När fordonet stannat helt, bromsa även med den bakre bromsen och lägg i parkeringsbromsen.

Stig av på den sida som vetter uppåt vid lutning eller på ena sidan om fordonet står rakt i en uppførsbacke.

Vänd fordonet och stig på igen så som beskrivs i denna instruktionsbok.



V00A0JQ

### **MÖJLIG RISK**

Felaktig körning över hinder.

### **VAD SOM KAN HÄNDA**

Förlust av kontrollen eller kollision.

Fordonet kan välta.

### **HUR RISKEN KAN UNDVIKAS**

Kontrollera om det finns hinder innan du kör i ett nytt område.

Försök aldrig köra över stora hinder, som stora klippblock eller nedfallna träd.

När du kör över hinder, följ alltid de procedurer som beskrivs i denna instruktionsbok.



V00A0KQ

## **MÖJLIG RISK**

Felaktig sladdning eller slirning.

## **VAD SOM KAN HÄNDA**

Du kan förlora kontrollen över fordonet.

Du kan också oväntat återfå väggreppet, vilket kan få fordonet att välta.

## **HUR RISKEN KAN UNDVIKAS**

Lär dig att på ett säkert sätt kontrollera sladdning och slirning genom att öva dig i låga hastigheter på plant, jämnt underlag.

Kör långsamt på ytterst hala ytor, som t.ex. is, och var extra försiktig så att du inte förlorar kontrollen när du sladdar eller slirar.



V00A0LQ

## **MÖJLIG RISK**

Körning av fordonet genom djupt eller i snabbflytande vatten.

## **VAD SOM KAN HÄNDA**

Däcken kan börja flyta, vilket kan orsaka förlust av däckgreppet och förlust av kontrollen över fordonet. En olycka kan bli följden.

## **HUR RISKEN KAN UNDVIKAS**

Använd aldrig fordonet i snabbt rinnande vattendrag eller djupare vatten än vad som specificeras i denna instruktionsbok.

Kontrollera vattendjupet och om det finns starka strömmar innan du försöker köra i vatten. Vattnet bör inte gå över fotstöden.

Kom ihåg att våta bromsar kan ha mindre bromskraft. Testa bromsarna när du lämnar vattnet. Om nödvändigt, bromsa flera gånger så att friktionen torkar belägen.



V00A0MQ

## **MÖJLIG RISK**

Felaktig backning.

## **VAD SOM KAN HÄNDA**

Du kan stöta emot ett hinder eller en person bakom fordonet, vilket kan resultera i svåra personskador.

## **HUR RISKEN KAN UNDVIKAS**

Kontrollera alltid att det inte finns några hinder eller människor bakom fordonet innan du backar. När du ser att det är säkert, backa långsamt.



V00A00Q

### **MÖJLIG RISK**

Körning av fordonet med fel däck eller med fel eller ojämnt tryck i däcken.

### **VAD SOM KAN HÄNDA**

Om du använder felaktiga däck på fordonet eller har fel eller ojämnt tryck i däcken, kan det leda till förlust av kontrollen över fordonet, punktering, däck som rör sig på fälgen och ökad risk för olyckor.

### **HUR RISKEN KAN UNDVIKAS**

Använd alltid däck av den typ och storlek som specificeras i denna instruktionsbok.

Ha alltid korrekt tryck i däcken så som beskrivs i denna instruktionsbok.

Byt alltid ut skadade hjul eller däck.



V00A0NQ

## **MÖJLIG RISK**

Användning av detta fordon med olämpliga modifikationer.

## **VAD SOM KAN HÄNDA**

Felaktig installation av tillbehör eller modifikationer av detta fordon kan leda till förändring av köregenskaperna, vilket i vissa situationer kan leda till en olycka.

## **HUR RISKEN KAN UNDVIKAS**

Modifiera aldrig detta fordon med olämplig installation eller användning av tillbehör. Alla delar och tillbehör som installeras på fordonet ska vara godkända av BRP och installeras och användas enligt instruktionerna. Om något är oklart, vänd dig till en auktoriserad Can-Am-återförsäljare.

Installera **ALDRIG** passagerarsäten och använd aldrig bagageräckena för att ta med passagerare.

Modifieringar av fordonet för att öka hastighet och prestanda kan vara ett brott mot villkoren i den begränsade fordonsgarantin. Dessutom är vissa modifieringar, inklusive borttagande av delar av motor- eller avgassystem olagligt i de flesta länder.



V00A0PQ

## **MÖJLIG RISK**

Överbelastning av fordonet eller felaktigt lastnings- eller släpförfarande.

## **VAD SOM KAN HÄNDA**

Kan leda till förändringar i fordonets köregenskaper, vilket kan orsaka en olycka.

## **HUR RISKEN KAN UNDVIKAS**

Överskrid aldrig den specificerade lastkapaciteten för fordonet, inklusive förare, övrig last och eventuella tillbehör.

Lasten bör fördelas korrekt och vara säkert fastspänd.

Sänk hastigheten vid körning med last eller släp. Håll större avstånd för inbromsning.

Följ alltid anvisningarna i denna instruktionsbok vid körning med last eller släp.



## VARNING



V03M01Q

### **MÖJLIG RISK**

Transport av brandfarliga eller på annat sätt farliga ämnen kan leda till explosion.

### **VAD SOM KAN HÄNDA**

Detta kan leda till svåra personskador eller dödsfall.

### **HUR RISKEN KAN UNDVIKAS**

Transportera aldrig brandfarliga eller på annat sätt farliga ämnen.

Tänk på följande när du läser denna Instruktionsbok:

## VARNING

Anger en potentiell risk som, om den inte undviks, kan resultera i allvarliga personskador eller död.

# KÖRNING AV FORDONET

Det finns ett antal grundregler och tips som du MÅSTE följa för att helt kunna uppskatta nöjet och spänningen i att köra detta fordon. Vissa kan vara nya för dig, andra bara sunt bondförnuft eller självklarheter. Oavsett vilket, ber vi dig ta några minuter och läsa denna instruktionsbok i sin helhet innan du börjar använda fordonet.

Informationen i denna instruktionsbok är begränsad. Vi råder dig att skaffa vidare information och utbildning från t.ex. lokala myndigheter, ATV-klubbar eller en erkänd ATV-organisation, eller kontakta en auktoriserad Can-Am-återförsäljare.

**Enbart för USA och Kanada:** Du kan få information om kurser i närheten genom att ringa Specialty Vehicle Institute of America (SVIA) i USA på 1 800 877-2887 eller Canada Safety Council (CSC) i Kanada på 1 613 739-1535, anknutning 227.

U.S. Consumer Product Safety Commission och ATV-tillverkare rekommenderar att ingen under 16 år kör en ATV med en motor med större volym än 90 cc. För barnets säkerhet rekommenderar vi att även du följer denna rekommendation. Endast du kan bedöma en yngre föräres förmåga att förstå riskerna och köra ett fordon på ett säkert sätt.

Personer med nedsatt kognitiv eller fysisk förmåga eller personer som gärna tar risker löper större risk att råka ut för våltningar eller kollisioner, som kan leda till personskador, inklusive död.

Se till att du känner dig helt hemma med reglagen på fordonet och med allmän användning innan du börjar köra i terräng. Öva dig att köra på en lämplig plats som är fri från faror och prova responsen för varje reglage. Kör endast i låg hastighet. För högre hastigheter krävs större erfarenhet, kunskap och lämpliga körförhållanden.

Alla fordon är inte likadana. Vart och ett har unika prestandaegenskaper, reglage och funktioner. Varje maskin har olika köregenskaper och väghållning.

Förutsätt aldrig att ditt fordon kan köras säkert överallt. Plötsliga förändringar i underlaget på grund av hål, svackor, sluttningar, mjukare eller hårdare underlag med mera, kan få fordonet att välta eller bli instabilt. Undvik detta genom att sakta farten och alltid kontrollera terrängen framför dig. Om fordonet börjar luta starkt eller välta är det oftast bäst att kliva av genast... BORT från vältningsriktningen!

## Kontroll före användning

### VARNING

Det är mycket viktigt att inspektera fordonet varje gång innan du använder det. Kontrollera alltid att viktiga reglage, säkerhetsfunktioner och mekaniska delar fungerar korrekt innan du börjar köra. Om detta inte görs, kan svåra personskador eller död bli följden.

Före användning av fordonet bör föraren alltid göra följande:

- Koppla i parkeringsbromsen och kontrollera att den fungerar.
- Kontrollera trycket i däcken och däckens skick.

- Kontrollera om hjul och hjullager har slitage eller skador.
- Kontrollera reglagens placering och att de fungerar.
- Kontrollera att styrningen fungerar obehindrat.
- Aktivera gasreglaget flera gånger för att se om det fungerar obehindrat. Det måste återgå till tomgångsläge när det släpps.
- Aktivera bromshandtagen och bromspedalen för att kontrollera att bromsarna tar. Både handtagen och pedalen måste gå tillbaka helt när de släpps.
- Se till att växelspaken fungerar och välj NEUTRAL.
- Kontrollera om drivkedjan behöver justeras och smörjas.
- Kontrollera kedjedrev för slitage eller skador.
- Kontrollera att bakaxelns fästskruvar är åtdragna.
- Kontrollera svingarm. Vid ev. sidoglapp, **ANVÄND INTE FORDONET.**
- Kontrollera bränsle-, olje- och kylvätskenivåerna.
- Kontrollera för ev. oljeläckage i motor och växellåda.
- Kontrollera att bränsleventilen är i läget ON (öppen).
- Rengör strålkastare och baklykta.
- Se till att locket till den främre accesspanelen är säkert spärrat.
- Se till att sätet är säkert spärrat.
- Om du har last, respektera lastkapaciteten.
- Om du drar ett släp eller annan utrustning, se till att du respekterar den maximala dragstångsvikten och dragvikten. Se till att släpet är säkert kopplat till dragkroken.
- Se och känn efter lösa delar med motorn avstängd. Kontrollera fästen.
- Kontrollera att det inte finns människor eller hinder framför dig.
- Kontrollera att tändningslåset, startknappen, motorns stoppreglage och strålkastarna fungerar.
- Starta motorn, koppla ur parkeringsbromsen och kör långsamt framåt några meter medan du testar bromsarna genom att använda varje broms för sig.

**Åtgärda eventuella problem innan du börjar köra. Kontakta en auktoriserad Can-Am-återförsäljare vid behov.**

## Klädsel

Ta hänsyn till vädret när du väljer klädsel. Du bör dock alltid bära lämplig skydds-klädsel och utrustning, inklusive godkänd hjälm, ögonskydd, stövlar eller kängor, handskar, långärmad skjorta och långbyxor. Denna typ av klädsel bör skydda dig mot vissa av de mindre faror du kan stöta på vid körning. Bär aldrig löst sittande klädesplagg som t.ex. en halsduk, som kan fastna i fordonet eller i buskar och grenar. Beroende på förhållandena kan även glasögon med imskydd eller solglasögon behövas. Olikfärgade glas för ögonskydd eller solglasögon kan hjälpa dig att urskilja variationer i terrängen. Solglasögon bör endast bäras på dagtid.

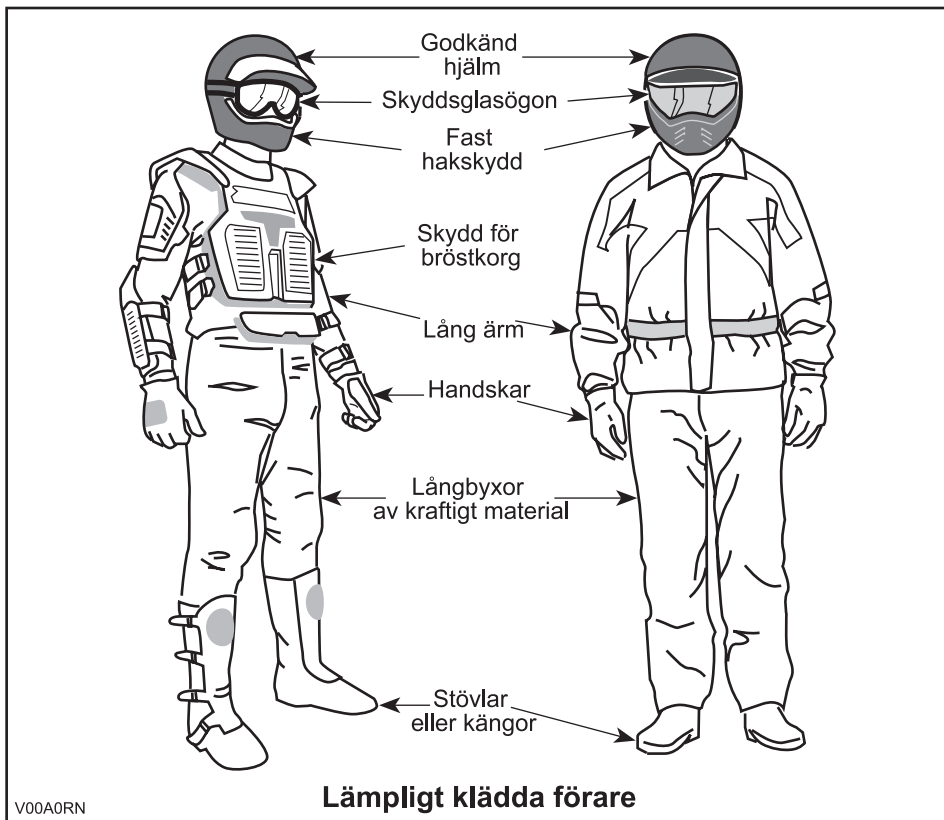

## Last

All last som placeras på fordonet påverkar fordonets stabilitet och kontroll. Överskrid därför inte den lastkapacitet som anges av fordonstillverkaren. Se alltid till att lasten är säkert fastspänd och inte inverkar på din kontroll över fordonet. Tänk alltid på att "lasten" kan glida eller falla av och leda till en olycka. Se till att last och bagage inte sticker ut på sidorna, där de kan fastna i vegetation eller andra hinder. Se till att strålkastare eller baklykta inte täcks eller skymms av lasten.

Detta fordon är speciellt konstruerat för endast en förare. Trots det långa sätet, som låter föraren röra sig obehindrat, är det inte utformat eller avsett för passagerare. Installera ALDRIG passagerarsäten. Passagerare inverkar på fordonets stabilitet och din kontroll över det.

## **Släp (om sådant finns)**

Att köra detta fordon med ett släp ökar avsevärt risken för vältning, särskilt i branta sluttningar. Om du använder ett släp måste du se till att dess fäste är kompatibelt med det som finns på fordonet. Se till att släpet är i vågrät linje med fordonet. (I vissa fall kan du behöva installera en speciell förlängning på fordonets draganordning.) Använd säkerhetskedjor för att säkert koppla släpet till fordonet. Tunga släp kräver längre bromssträcka, särskilt på sluttande underlag. Var försiktig så att du inte sladdar eller slirar. När du har stannat eller parkerat, blockera fordonets och släpets hjul så att de inte kan röra sig. Se alltid till att lasten är jämnt fördelad på släpet. Var försiktig när du kopplar loss ett lastat släp. Släpet eller dess last kan falla på dig eller andra. Vänd inte i hög hastighet.

## **Utföra arbetsuppgifter med fordonet**

Du kan använda fordonet till att utföra LÄTTARE arbetsuppgifter. Olika tillbehör finns att köpa från din auktoriserade Can-Am-återförsäljare. Respektera alltid fordonets lastkapacitet och övriga begränsningar. Om du överbelastar fordonet, kan även komponenterna överbelastas och sluta fungera. För att undvika personskador är det lika viktigt att följa de anvisningar och varningar som medföljer tillbehöret. Undvik fysisk överansträngning genom att inte lyfta eller dra tunga laster eller manövrera fordonet för hand. (Läs vidare under *FRITIDSKÖRNING* nedan.)

## **Fritidskörning**

Respektera andras rättigheter och begränsningar. Kör inte på områden som är utformade för andra typer av terränganvändning. Detta inkluderar bl.a. snöskoterspår, ridspår, skidspår och terrängcykelbanor. Förutsätt aldrig att det inte finns någon annan i spåret/på banan. Håll alltid till höger och sväng inte kontinuerligt från en sida av banan till den andra. Var beredd på att stanna eller köra åt sidan om du möter en annan förare.

Gå med i en lokal ATV-klubb. De kan förse dig med kartor och råd eller tala om var det är tillåtet att köra. Om det inte finns någon klubb i din närhet, hjälp till att starta en. Att köra tillsammans med andra eller i en klubb är en trevlig, social upplevelse.

Håll dig alltid på säkert avstånd från andra förare. Din egen bedömning av hastighet, terrängförhållanden, vädret, fordonets skick och din tillit till andra förares bedömningsförmåga hjälper dig att på bästa sätt välja ett säkert avstånd till andra. Detta fordon kan lika lite som andra motorfordon "stanna på en femöring".

Innan du ger dig iväg, tala om för någon vart du tänker åka och när du planerar att vara tillbaka. Inta aldrig alkohol eller droger före eller under körning!

Beroende på hur långt du tänker köra, ta med dig ytterligare verktyg eller nödutrustning. Ta reda på var du kan tanka och fylla på olja. Var förberedd på olika situationer som du kan tänkas möta. Det är alltid bra att ha med sig första hjälpen-utrustning.

## Miljö

En av fördelarna med detta fordon är att det kan ta dig bort från inkörda vägar, långt bort från bebyggelse och samhällen. Du bör dock alltid respektera naturen och andra människors rätt att njuta av den. Kör inte i miljökänsliga marker. Kör inte över planterade träd eller buskar, hugg inte ner träd eller förstör gårdsgårdar och låt inte hjulen spinna och förstöra marken. Gå försiktigt fram.

Att jaga vilt med fordon är olagligt på de flesta platser. Viltet kan dö av utmattning om det jagas av ett motorfordon. Om du stöter på djur när du är ute och kör, stanna och observera tyst och var försiktig. Det kan bli ett av dina bästa minnen.

Följ regeln "vad du tar med dig ut, tar du med dig tillbaka". Skräpa inte ned. Gör inte upp lägereld såvida du inte har tillstånd till det och aldrig på torr mark. De faror du kan skapa i ett spår eller på en bana kan skada andra eller dig själv, också längre fram i tiden.

Respektera odlad mark och betesmark. Be alltid markägaren om lov innan du kör på privat mark. Respektera grödor, djur och markgränser. Om du kommer till en stängd grind måste du stänga den igen efter dig.

Förorena inte vattendrag, sjöar eller älvar och modifiera inte motorn eller ljud-dämpningen eller avlägsna någon av dess delar.

## Designbegränsningar

Trots att fordonet är ovanligt tåligt för sin klass, är det dock ett lättare fordon och användningen är därför begränsad till lämpade ändamål.

Att öka vikten på någon del av fordonet förändrar dess stabilitet och prestanda.

## Användning i terräng

Själva terrängkörningen utgör en fara i sig. All terräng, som inte har preparerats speciellt för fordon, utgör i sig en risk, då det är omöjligt att förutsäga vinklar, underlag och exakt lutning. Själva terrängen utgör en kontinuerlig risk och den som ger sig ut i den måste vara medveten om och acceptera detta.

Vid terrängkörning måste föraren alltid vara ytterst noga med att välja den säkraste vägen och hålla noga uppsikt över terrängen framför fordonet. Fordonet bör aldrig köras av någon som inte är helt förtrogen med de körinstruktioner som gäller för fordonet och inte heller ska det köras i mycket brant eller osäker terräng.

## Allmänna användnings- och säkerhetsföreskrifter

Aktsamhet, försiktighet, erfarenhet och goda körkunskaper är de bästa tipsen för att förebygga riskerna med användning av fordonet.

Om du tvivlar det minsta på att fordonet säkert kan ta sig fram över ett hinder eller en viss del av terrängen, bör du alltid välja en annan väg.

Vid terrängkörning är det styrka och drivning som gäller, inte hög fart. Kör aldrig fortare än sikten och din egen förmåga att välja en säker väg medger.

Kontrollera alltid terrängen framför dig för plötsliga förändringar i sluttningar eller hinder, t.ex. stenar och rötter, som kan orsaka obalans, vältning och rullning.

Kör aldrig fordonet om reglagen inte fungerar normalt.

Kontrollera alltid att det inte finns hinder eller människor bakom fordonet när du backar. Kör sakta och undvik snäva svängar.

Koppla alltid i parkeringsbromsen när du stannar eller parkerar. Detta är extra viktigt när du parkerar på sluttande underlag. I mycket branta backar eller om fordonet är lastat, skall hjulen blockeras med stenar eller tegelstenar. Kom ihåg att bränsleventilen ska vara stängd.

## Uppförskörning

På grund av konstruktionen har detta fordon ytterst god klättringsförmåga, så god att det är möjligt att välta innan drivningen går förlorad. Det är till exempel vanligt att stöta på terrängsituationer där backens krön har eroderats och krönet är mycket skarpt. Fordonet kan hantera en sådan situation, men när dess framdel kommer till den punkt där dess balans skiftas bakåt, kan det välta baklänges.

Detsamma kan inträffa om ett markhinder får fordonets framdel att resa sig mer än önskat. I en sådan situation är det bättre att ta en annan väg. När du gör det, tänk på riskerna med sidolutning.

Det är också bättre att känna till terrängen på andra sidan av backen eller höjden. Alltför ofta finns där en skarp brant som är omöjlig att ta sig över eller nedför.

## Nedförskörning

Detta fordon kan köras uppför sluttningar som är brantare än det är säkert att ta sig nedför. Därför är det viktigt att se till att det finns en säker väg nedför en backe, innan du bestämmer dig för att ta dig uppför den.

Att sänka farten vid nedförskörning i en hal backe kan få fordonet att kana utför. Håll jämn fart och/eller accelerera något för att återfå kontrollen.

## Sidolutning

Försök om möjligt undvika att köra med sidolutning. Om det blir nödvändigt, var ytterst försiktig. Om du kör med sidolutning i en brant backe kan fordonet välta och rulla runt. Dessutom kan halt eller löst underlag göra att fordonet okontrollerat kanar åt sidan i utförlut. Försök inte vända fordonet i nedförsbacken om du kanar utför. Undvik alla hinder och håligheter som kan få fordonet att luta starkt, välta och rulla runt.

## Branter

Detta fordon kommer att "förlora drivkraften" och vanligen stanna om fram- eller bakhjulen körs ut över en brant. Om branten är skarp eller hög, "störttycker" fordonet och välter upp och ned.



## **VARNING**

Undvik att köra över branter. Backa och ta en annan väg.

## Körteknik

Att köra fordonet för snabbt för körförhållandena kan resultera i personskador. Gasa endast så mycket som behövs för säker körning. Statistiken visar att vändning i höga hastigheter ofta orsakar olyckor och skador. Kom ihåg att fordonet är tungt! Bara vikten av fordonet kan få dig att fastna under det om det välter.

Detta fordon är inte gjort för hopp och varken fordonet eller du kan absorbera energin vid så kraftiga stötar som vid hopp. Om du försöker köra på bakhjulen (göra en "wheelie"), kan fordonet tippa över på dig. Båda dessa trick medför hög risk och bör alltid undvikas.

För att bibehålla lämplig kontroll rekommenderas starkt att du håller båda händerna på handtagen, inom räckhåll för samtliga reglage. Detsamma gäller för fötter och fotstöd. För att minska risken för ben- och fotskador bör du ha fötterna på fotstöden hela tiden. Låt inte tårna peka utåt och sträck inte heller ut fötterna för att hjälpa till vid vändning, eftersom de kan stöta emot eller fastna i föremål eller komma i kontakt med hjulen.

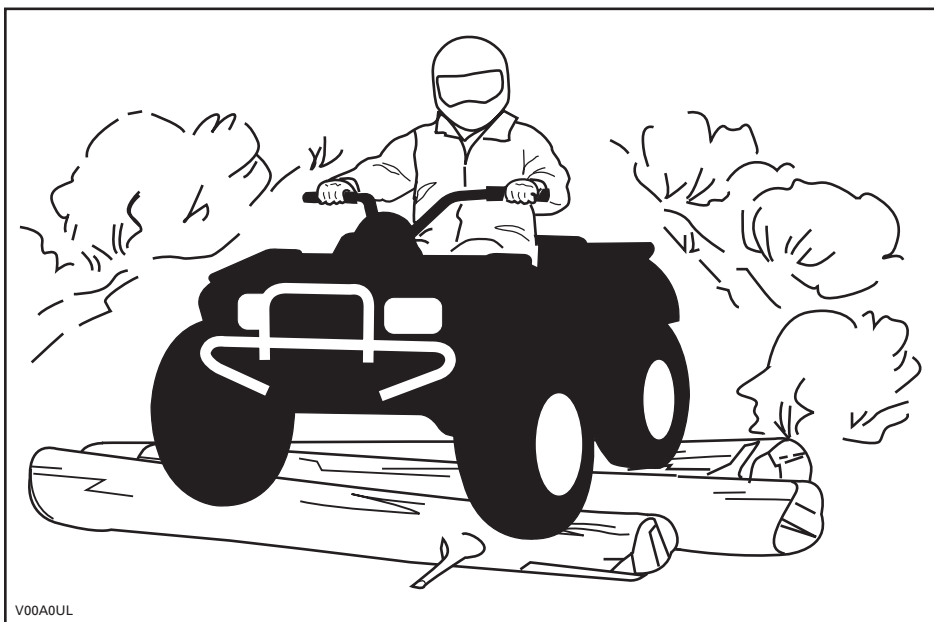

Trots det adekvata fjädringssystemet på detta fordon kan mycket grov terräng eller "tvättbrädesterräng" göra körningen mycket obekvämt och till och med orsaka ryggsador. Ofta kan det bli nödvändigt att omväxlande stå och sitta eller att köra i en hukad ställning. Sakta farten, böj knäna och låt benen absorbera stötarna.



Detta fordon är inte gjort för körning på vägar eller motorvägar. På de flesta ställen är det olagligt. Att köra fordonet på vägar eller motorvägar kan leda till kollision med andra fordon. Fordonets däck är heller inte gjorda för användning på vägbeläggning. Vägbeläggning kan allvarligt försämra fordonets manövrering och kontroll. Att köra på vägar eller vägrenar kan förvirra andra förare, särskilt om du har strålkastarna tända. Om det blir nödvändigt att korsa en väg bör den första föraren stiga av sitt fordon, rekognosera och ge vägledning till de andra förarna. Den sista föraren som korsat vägen, hjälper sedan den första föraren att korsa vägen. Kör inte på trottoarer. De är till för fotgängare.

Vatten kan utgöra en särskild risk. Om det är för djupt, kan fordonet börja "flyta" och välta. Kontrollera vattendjup och strömmar innan du försöker ta dig fram genom vatten. Vattnet får inte gå högre än fotstöden. Se upp för hala ytor som klippor, gräs, trädrötter osv., både i och omkring vattnet. Däckgreppet kan försvinna. Försök inte köra ned i vatten i hög hastighet. Vattnet fungerar som en broms och kan få dig att falla av.

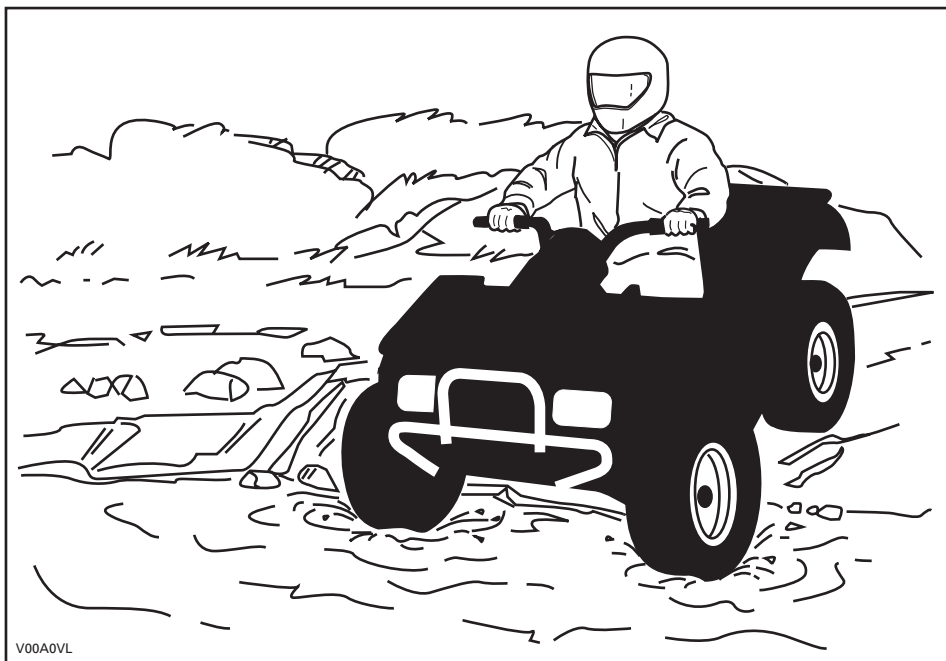

Vattnet påverkar bromsförmågan hos fordonet. Torka bromsarna genom att bromsa flera gånger när du har lämnat vattnet.

Det kan finnas lerhaltiga marker eller våtmarker nära vattendrag. Var förberedd på plötsliga "hål" eller svackor. Se även upp för risker som stenblock, trädstammar och liknande som kan vara delvis täckta av vegetation.

Om du måste ta dig över isbelagda vattendrag, kontrollera att isen är tillräckligt tjock och stark för att bära den sammanlagda vikten av dig, fordonet och dess last. Se upp för öppet vatten... det är ett säkert tecken på att isens tjocklek varierar. Om du hyser minsta tvivel, kör inte ut på isen.

Isen inverkar också på din kontroll över fordonet. Sänk hastigheten och undvik att gasa plötsligt. Det leder bara till hjulspinn och fordonet riskerar att välta. Undvik snabb inbromsning. Det kan i sin tur leda till att du kanar iväg utan kontroll och att fordonet välter. Undvik alltid slask eftersom det kan blockera fordonets funktion eller reglage.

Sand och körning på stränder eller i snö är en annan unik upplevelse, men det finns vissa grundläggande säkerhetsföreskrifter du bör följa. Våt, djup eller fin sand/snö kan orsaka förlust av däckgreppet och få fordonet att kana, stanna eller köra fast. Om detta inträffar, leta efter ett fastare underlag. Det bästa rådet är att sakta farten och vara uppmärksam på terrängen.

När du kör i sand, bör du utrusta fordonet med en säkerhetsflagga av antenntyp. Detta hjälper andra förare att se din position från en annan sandbank. Kör försiktigt om du ser en annan förares säkerhetsflagga framför dig. Säkerhetsflaggor av antenntyp kan fastna och studsas tillbaka mot föraren. Därför bör du inte använda dem i områden där det finns nedhängande grenar eller hinder.

Körning på lösa stenar eller grus liknar i mycket körning på is. Det inverkar på styrningsförmågan och kan leda till att fordonet kanar och välter, särskilt i hög hastighet. Dessutom kan bromssträcken försämrats. Tänk på att om du gasar för snabbt eller slirar finns det risk för att lösa stenar skjuter upp bakåt, mot eventuella förare bakom dig. Gör aldrig detta avsiktligt.

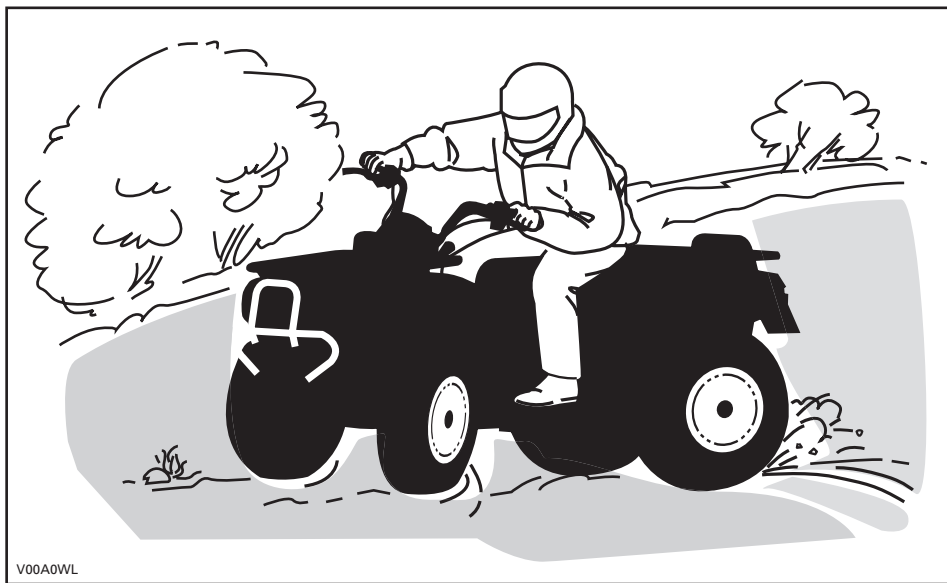

Om du hamnar i en sladd eller slirar, kan det hjälpa att vända styret åt samma håll som du sladdar, tills du återfår kontrollen. Tvåbromsa aldrig, då låser sig hjulen.

Respektera och följ alla uppsatta märken på banan. De är till för att hjälpa dig och andra.

Var försiktig när du måste köra över hinder på banan eller i spåret. Det kan röra sig om lösa stenbumlingar, nedfallna träd, hala ytor, gårdsgårdar och staket, stubbar, jordvallar och håligheter. Undvik dem alltid om möjligt. Tänk på att vissa hinder helt enkelt är för stora eller för farliga att ta sig över och bör undvikas. Mindre stenar och nedfallna träd kan gå att ta sig över på ett säkert sätt. Närma dig hindret rakt framifrån. Stå på fotstöden med böjda knän. Justera hastigheten utan att förlora farten och undvik att gasa plötsligt. Håll ett fast grepp om styrhandtagen. Skifta kropps vikten framåt och kör över hindret. Försök inte lyfta fordonets framhjul från marken. Tänk på att hindret kan vara halt eller glida undan medan du kör över det.

När du kör i backar eller sluttningar bör du tänka på två saker: var förberedd på halt underlag eller variationer i terrängen och använd korrekt kroppsposition.

## Uppförsbacke

Skifta kropps vikten framåt, mot toppen av backen. Håll fötterna på fotstöden, växla ned, accelerera och växla sedan snabbt vid behov medan du kör uppåt. Kör inte för fort eftersom detta kan få den främre delen av fordonet att lyfta från marken och falla ned på dig. Om backen är för brant och du inte kan fortsätta eller fordonet börjar rulla bakåt, ska du bromsa, men var försiktig så att du inte slirar. Stig av och gör sedan en "U"- eller "K"-sväng (gå bakåt, intill fordonet på den sida som vetter uppåt, med handen på bromshandtaget samtidigt som du backar fordonets bakre del uppåt mot backens krön och kör sedan nedåt). Gå/stig alltid av på den sida som vetter uppåt och kom inte för nära fordonet och dess snurrande hjul. Försök inte hålla fast vid fordonet om det börjar välta. Håll dig undan. Kör inte över bergs- eller backkrön i hög hastighet. Det kan finnas hinder, inklusive branter, på andra sidan.

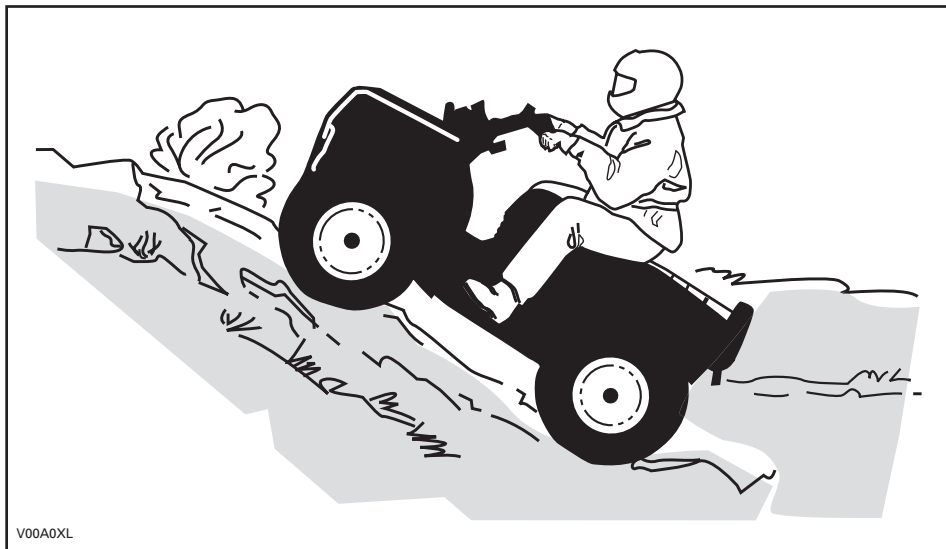

V00A0XL

## Nedförsbacke

Skifta kroppsvikten bakåt. Bromsa progressivt för att undvika sladdar. "Frirulla" inte utför backen med hjälp av enbart motorbroms eller i neutral.

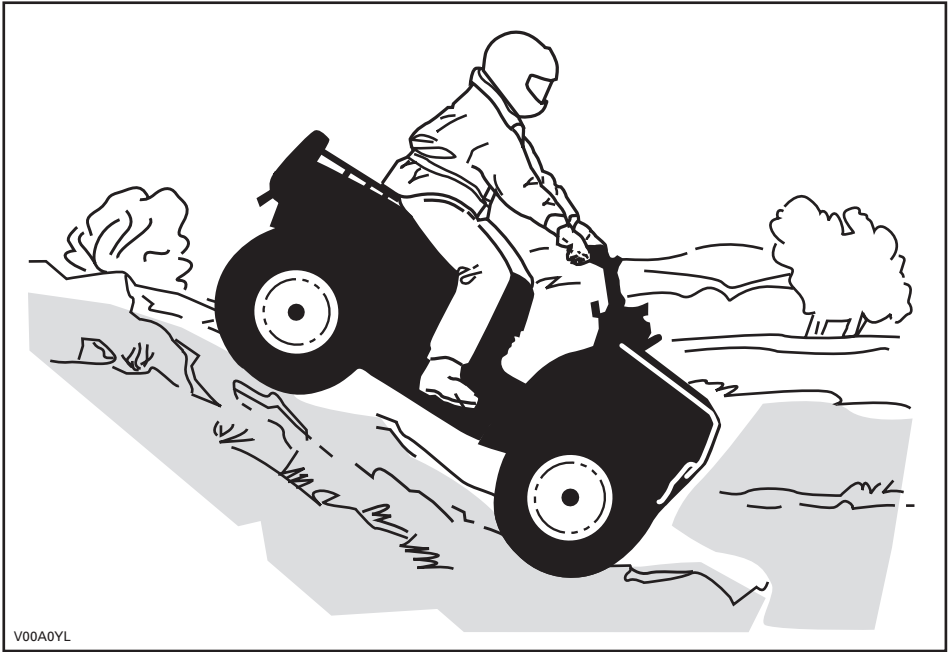

V00A0YL

## Sidolutning

Detta är en av de **farligaste** typerna av körning eftersom det drastiskt ändrar fordonets balans. Körning med stark sidolutning bör alltid undvikas om möjligt. Om det blir nödvändigt är det dock viktigt att du **ALLTID** har kroppsvikten skiftad mot toppen av sluttningen och att du är förberedd på att stiga av på den sidan om fordonet börjar välta. **Försök inte stoppa fordonet eller rädda det från skador.**



V00A0ZL

## Regelbundet underhåll

Efter varje körning är det klokt att avlägsna rester av snö, is, lera och smuts. Det hjälper dig att använda fordonet längre och hålla det i gott skick för ev. vidareförsäljning. Det eliminerar också ev. risker nästa gång du använder fordonet. Tvätta fordonet med ljummet tvålsvatten och låt det torka. (Du kan använda en handduk.) Tvätta inte fordonet utomhus om det är minusgrader. Smörj alla nödvändiga delar så som beskrivs i avsnittet *UNDERHÅLL*.

En del av ditt säkerhetsansvar är att respektera innehållet i denna instruktionsbok. Den innehåller värdefulla råd om fordonets skötsel. Om du behöver ytterligare råd kan du vända dig till en auktoriserad Can-Am-återförsäljare.

Modificeringar av fordonet för att öka hastighet och prestanda kan vara ett brott mot villkoren i den begränsade fordonsgarantin. Dessutom är vissa modifieringar, inklusive borttagande av delar av motor- eller avgassystem olagligt i de flesta länder.

Att ändra hjulens och/eller däckens storlek kan försämra fordonets stabilitet. Fel lufttryck i däcken kan leda till punktering eller få ett däck att förflytta sig på fälgen och förloras eller skadas. Byt alltid hjul eller däck som är skadade.

# HÄNGETIKETT

Detta fordon levereras med en hängetikett och dekaler med viktig säkerhetsinformation.

Alla förare av detta fordon bör läsa och förstå denna säkerhetsinformation före körning.

<p style="text-align: center;"><b>R</b></p> <h2 style="text-align: center;">FRITIDSMODELL</h2> <p style="text-align: center;">DENNA ATV ÄR TILL FÖR FRITIDSANVÄNDNING.</p> <p style="text-align: center;">1 FÖRARE ENBART - INGA PASSAGERARE.</p> <p style="text-align: center;">EJ FÖR FÖRARE UNDER 16 ÅR.</p> <hr/> <p style="text-align: center;">DENNA ATV-KATEGORI, R (FRITIDSMODELL), ÄR TILL FÖR TERRÄNGANVÄNDNING ENBART. DEN ÄR FRÄMST TILL FÖR ALLMÄN FRITIDSANVÄNDNING MEN KAN ÄVEN ANVÄNDAS FÖR NYTTÖANDAMÅL.</p> <hr/> <p style="text-align: center;">DET FINNS FÖRARKURSER FÖR ATV-KÖRNING. KONTAKTA ÅTERFÖRSÄLJAREN FÖR INFORMATION.</p> <hr/> <p style="text-align: center;">KONTAKTA ÅTERFÖRSÄLJAREN FÖR INFORMATION OM LAGAR OCH FÖRORDNINGAR BETRÄFFANDE ATV-ANVÄNDNING.</p> <p style="text-align: center;">DENNA ETIKETT FÅR EJ AVLÄGSNAS FÖRE FÖRSÄLJNING.</p> <p style="text-align: right;">704900930</p>	<h2 style="text-align: center;">⚠ VARNING</h2> <p style="text-align: center;">Oriktig användning av en ATV kan resultera i ALLVARLIGA PERSONSKADOR eller DÖD.</p> <table border="0" style="width: 100%; text-align: center;"><tr><td> BÅR ALLTID GODKÄND HJÄLM OCH SKYDDSUSTRUST- NING.</td><td> FÅR EJ ANVÄNDAS PÅ ALLMÄN VÄG.</td><td> TA ALDRIG PASSAGERARE.</td><td> KÖR ALDRIG MED DROGER ELLER ALKOHOL I KROPPEN.</td></tr></table> <p>Kör <b>ALDRIG</b> denna ATV:</p> <ul style="list-style-type: none"><li>• Utan lämplig träning eller instruktion.</li><li>• I för hög hastighet för din skicklighet eller körförhållandena.</li><li>• På allmän väg - du riskerar att kollidera med ett annat fordon.</li><li>• Med passagerare - de försämrar balans och styrformåga och ökar risken för att föraren ska förlora kontrollen.</li></ul> <p>Du ska <b>ALLTID</b>:</p> <ul style="list-style-type: none"><li>• Använda korrekt körteknik för att undvika att fordonet väller i backar, svår terräng eller svängar.</li><li>• Undvika vägbeläggningar - de kan allvarigt försämma väghållningen och kontrollen.</li></ul> <p style="text-align: center;"><b>TA FRAM OCH LÄS INSTRUKTIONSBOKEN. FÖLJ ALLA ANVISNINGAR &amp; VARNINGAR.</b></p>	 BÅR ALLTID GODKÄND HJÄLM OCH SKYDDSUSTRUST- NING.	 FÅR EJ ANVÄNDAS PÅ ALLMÄN VÄG.	 TA ALDRIG PASSAGERARE.	 KÖR ALDRIG MED DROGER ELLER ALKOHOL I KROPPEN.
 BÅR ALLTID GODKÄND HJÄLM OCH SKYDDSUSTRUST- NING.	 FÅR EJ ANVÄNDAS PÅ ALLMÄN VÄG.	 TA ALDRIG PASSAGERARE.	 KÖR ALDRIG MED DROGER ELLER ALKOHOL I KROPPEN.		

## Enbart för USA och Kanada

**BESKRIVNING AV FORDONSMOTOR:**

**XXXXX**

**EPA-GODKÄND**

NER (NORMERAD UTSLÄPPSNIVÅ) =  X

PÅ EN SKALA FRÅN 0 TILL 10,  
DÅR 0 ÄR RENAST

\* FÅR EJ AVLÄGSNAS FÖRE FÖRSÄLJNING



704901107  
vmo2006-005-009\_en

# DEKALER PÅ PRODUKTEN

Nedanstående dekaler finns på fordonet och är att betrakta som permanenta delar av fordonet. Om de saknas eller är skadade, kan de bytas utan extra kostnad. Kontakta en auktoriserad Can-Am-återförsäljare.

**NOTERA:** Nedanstående illustrationer som används i denna instruktionsbok är endast allmänna representationer. De kan se annorlunda ut med din modell.

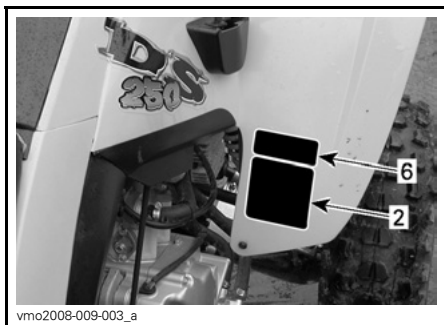
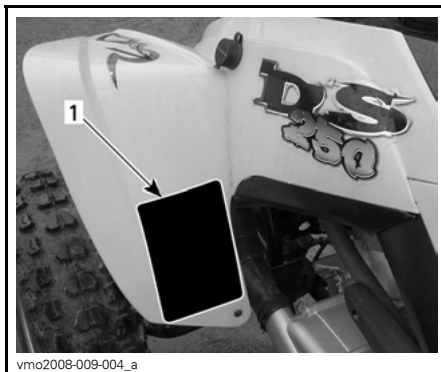
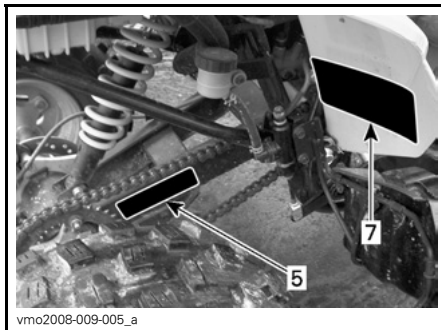



## Dekal 1

**VARNING**

Oriktig användning av en ATV kan resultera i ALLVARLIGA PERSONSKADOR eller DÖD.

BÄR ALLTID GODKÄND HJÄLM OCH SKYDDSTRUSTNING.

FÄR EJ ANVÄNDAS PÅ ALLMÄN VÄG.

TA ALDRIG PASSAGERARE, ELLER ALKOHOL I KROPPEN.

KÖR ALDRIG MED DROGER ELLER ALKOHOL I KROPPEN.

**Kör ALDRIG denna ATV:**

- Utan lämplig träning eller instruktion.
- i för hög hastighet för din skicklighet eller körförmågan.
- på allmän väg - du riskerar att kollidera med ett annat fordon.
- med passagerare - de försämrar balans och styrförmåga och ökar risken för att föraren ska förlora kontrollen.

**Du ska ALLTID:**

- använda korrekt körteknik för att undvika att fordonet välter i backar, svår terräng eller svängar.
- undvika vägbeläggningar - de kan allvarligt försämma väghållningen och kontrollen.

TA FRAM OCH LÄS INSTRUKTIONSBOKEN. FÖLJ ALLA ANVISNINGAR & VARNINGAR.

704 900 001

V01M01Z

## Dekal 2

**VARNING**

UNDER  
16

Att köra denna ATV om du är under 16 ökar risken för SVÅRA PERSONSKADOR och DÖD.  
Kör ALDRIG denna ATV om du är under 16.

704 900 011

V01M02Z

## Dekal 3

**VARNING**

Ak ALDRIG med som passagerare. Föraren kan då förlora kontrollen, med SVÅRA PERSONSKADOR eller DÖD som följd.

704 900 005

V01M07Z

## Dekal 4

**VARNING**

LAST	DÄCKTRYCK, KALLA DÄCK
UPP TILL XXX kg (XXX lb)	FRAM MAX.: XX kPa (XX psi) MIN.: XX kPa (XX psi)
	BAK MAX.: XX kPa (XX psi) MIN.: XX kPa (XX psi)

**Fel däcktryck eller överbelastning kan leda till kontrollförlust, som kan resultera i SVÅRA SKADOR eller DÖD.**

Ha ALLTID korrekt tryck i däcken enligt ovan.

Använd ALDRIG lägre än minimum tryck. Det kan få däckat att lossna från fälgen.

Överskrid ALDRIG fordonets lastkapacitet på XXX kg (XXX lb), vilket inkluderar vikten av förare, last, tillbehör och dragstång.

**ATV - LAST och SLÄP**

- Last och släp kan inverka på fordonets stabilitet och väghållning.
- Vid körning med last eller släp:
  - sänk hastigheten.
  - se till att du har större avstånd för inbromsning.
  - undvik stark lutning och svår terräng.

vmo2006-007-002\_aen

## Dekal 5

**DRIVKEDJA**

DRIVKEDJAN MÅSTE VARA RÄTT JUSTERAD (OCH SMÖRD).  
SPELET ÄR 15 TILL 25 MM (5/8 TILL 1 TUM) UTAN FÖRARE PÅ FORDONET. SE INSTRUKTIONSBOKEN FÖR FULLSTÄNDIGA INSTRUKTIONER.

vmo2006-014-002\_aen

## Dekal 6

### OBSERVERA

- ATV:n måste stannas före växling med växelspak.
- Använd alltid fotbromsen för att växla från NEUTRAL (N).

704 900 215

V06M0EY

## Dekal 7

EMISSION CONTROL INFORMATION  
THIS VEHICLE MEETS U.S. ENVIRONMENTAL  
PROTECTION AGENCY AND CALIFORNIA  
REGULATIONS FOR MODEL YEAR 2006.



INFORMATION OM UTSLÄPPSKONTROLL  
DETTA FORDON UPPFYLLER DIREKTIVEN FRÅN  
USA-S ENVIRONMENTAL PROTECTION AGENCY  
(EPA) OCH C.A.R.B. FÖR 2006 ÅRS MODELLER.

ENGINE FAMILY	XXX	MOTORTYP	
FUEL	XXX	FÄMELJENS UTSLÄPPSGRÄNS	
ENGINE DISPLACEMENT	XXX	CYLINDERVOLYM	
EXHAUST EMISSION CONTROL SYSTEM	XXX	UTSLÄPPSKONTROLL	
FUEL	XXX	BRÄNSLE	
ENGINE OIL	XXX	MOTOROLJA	
IDLE SPEED	XXX	TOMGÅNG	
SPARK PLUG TYPE	XXX	FÄNDSIFTFSTYP	
SPARK PLUG GAP	XXX	ELEKTRODGAP	

SEE OPERATOR'S GUIDE FOR MAINTENANCE SPECIFICATIONS - SE INSTRUKTIONSBOKEN FÖR UNDERHÅLLSANGIVNINGER  
BESÖK VÅRER HÖRSTÄLLNING FÖR ÖVRIG INFORMATION.

vmo2006-005-012

## Dekal 8



DA

FIND OG LÆS BRUGERVEJLEDNINGEN,  
OVERHOLD ALLE INSTRUKTIONER OG  
ADVARSLER.

NL

ZOEK DE GEBRUIKERSHANDLEIDING OP  
EN LEES HEM. HOUD U AAN ALLE  
AANWIJZINGEN EN WAARSCHUWINGEN.

FR

LOCALISER ET LIRE LE GUIDE DE  
L'OPÉRATEUR, SUIVRE TOUTS LES  
CONSIGNES ET AVERTISSEMENTS.

FI

PAIKANNA JA LUE KÄYTTÄJÄN OPAS.  
NOUDATA KÄYTTÖOHJEITA  
JA VAROITUKSIA.

DE

BETRIEBSANLEITUNG AUSFINDIG  
MACHEN UND LESEN.  
ALLE ANWEISUNGEN UND  
WARNHINWEISE BEFOLGEN.

EL

BPEITE KAI ΔΙΑΒΑΣΤΕ ΤΟΝ ΟΔΗΓΟ  
ΧΕΙΡΙΣΤΗ, ΑΚΟΛΟΥΘΗΣΤΕ ΟΛΕΣ ΤΙΣ  
ΟΔΗΓΙΕΣ ΚΑΙ ΠΡΟΕΙΔΟΤΟΜΙΕΣ.

IT

LEGGERE IL MANUALE  
DELL'OPERATORE. SEGUIRE TUTTE LE  
ISTRUZIONI E AVVERTENZE.

PT

LOCALIZAR E LER O GUIA DE OPERAÇÃO,  
OBSERVAR TODAS AS INSTRUÇÕES E  
MENSAGENS DE AVISO.

ES

UBICAR Y LEER LA GUÍA DEL  
OPERADOR. ATENDERSE A TODAS LAS  
INSTRUCCIONES Y MENSAJES  
DE ADVERTENCIA.

SV

TA REDA PÅ INSTRUKTIONSBOKEN  
OCH LÄS DEN. UPPMÄRKSAMMA  
ALLA ANVISINGAR OCH VARNINGAR.



704 901 177

vmo2006-014-003\_a

ENDAST INTERNATIONELLA MODELLER

# ***FORDONS- INFORMATION***

# SÅ IDENTIFIERAR DU DITT FORDON

Fordonets huvudkomponenter (motor och ram) identifieras av olika serienummer. Det kan ibland vara nödvändigt att ha dessa nummer till hands för garantiändamål eller för att spåra fordonet i händelse av förlust. Den auktoriserade Can-Am-återförsäljaren efterfrågar dessa nummer om du behöver utnyttja garantin. Ingen garanti beviljas av BRP om motorns ID-nummer (EIN) eller fordonets ID-nummer (VIN) har tagits bort eller är oläsligt. Vi rekommenderar att du skriver ned samtliga serienummer som finns på fordonet och meddelar dem till ditt försäkringsbolag.

## Fordonsidentifikationsnumrets placering



### TYPBILD

1. VIN (fordonsidentifikationsnummer)
2. Modell

## Motoridentifikationsnumrets placering



vmo2006-014-005\_a

TYPBILD

## Dekal om överensstämmelse

Denna dekal indikerar att fordonet uppfyller regler och bestämmelser i många länder.

DEKALPLACERING	
Alla DS 250	Ramens främre nedre rör på höger sida (mellan A-armar)



USA OCH KANADA



ANDRA LÄNDER

---

# REGLER FÖR LJUDDÄMPNINGSSYSTEM

## *Enbart för USA och Kanada*

### **Det är förbjudet att manipulera ljuddämpningssystemet!**

Enligt amerikansk federal lag och provinslagar i Kanada kan följande handlingar eller upphov till följande handlingar vara åtalbara:

1. Att, i annat syfte än för underhåll, reparation eller utbyte, ta bort eller göra funktionsoduglig någon enhet eller designkomponent för ljuddämpningsändamål installerad i ett nytt fordon, före försäljning eller leverans till den slutliga köparen eller medan fordonet används. Eller:
2. Att använda fordonet efter det att någon har tagit bort en sådan enhet eller designkomponent eller gjort den funktionsoduglig.

### **Bland de handlingar som anses utgöra otillåten manipulering är de följande:**

1. Att ta bort, modifiera eller göra hål på ljuddämparen eller någon motordel som används för avledning av avgaser.
2. Att ta bort, modifiera eller göra hål på någon del av insugningssystemet.
3. Att byta ut rörliga fordonsdelar eller delar av avgas- eller insugningssystem mot andra delar än de som specificerats av tillverkaren.
4. Underlåtenhet att utföra lämpligt underhåll.

---

# EMISSIONSKRAV

## ***Endast för USA***

Enligt CARB (California Air Resources Board) krävs att fordonet uppfyller förekommande standardkrav för avgasutsläpp under fordonets livslängd, när det används och underhålls enligt medföljande instruktioner.

En RÖD dekal för icke-kompatibilitet (eller GRÖN dekal) erhålls årligen vid fordonsregistreringen i Kalifornien. Korrekt märkning anges av fordonsidentifikationsnumret (det 8<sup>e</sup> tecknet i numret).

FORDONSKATEGORI	VIN 8 <sup>E</sup> TECKNET
RÖD dekal (ej kompatibel)	Måste vara C eller 3
GRÖN dekal (kompatibel)	Valfritt alfanumeriskt tecken utom C eller 3



---

# INKÖRNINGSPERIOD

## Motor

En inkörningsperiod på 10 drifttimmar krävs innan fordonet kan köras längre sträcka med full gas.

**FÖRSIKTIGHET:** Blanda aldrig olja med bränslet. Detta fordon har en fyrtaktsmotor. Olja får endast fyllas på vid basen av motorn.

Under inkörningsperioden bör du inte ge mer än 3/4 gas. Kortare pådrag till fullgas och hastighetsvariationer är emellertid bra vid inkörning. Längre fullgaspådrag, längre perioder på marschfart och överhettning av motorn är till skada under inkörningsperioden.

## Drivrem

För en ny drivrem krävs en inkörningsperiod på 50 km (30 mi.). Undvik kraftig acceleration/retardation, dragning av släp eller körning i hög marschfart.

## 10-timmarskontroll

**NOTERA:** 10-timmarskontrollen bekostas av fordonsägaren.

Som med all annan mekanisk precisionsutrustning föreslår vi att fordonet kontrolleras av en auktoriserad Can-Am-återförsäljare efter de första 10 timmarna, 200 km (125 mi.) eller 30 dagarna efter köpet, beroende på vad som först inträffar. Kontrollen ger dig även tillfälle att diskutera eventuellt obesvarade frågor som uppkommit efter denna inledande period.

# REGLAGE/INSTRUMENT/KOMPONENTER

NOTERA: Vissa reglage/instrument/komponenter är valfria.

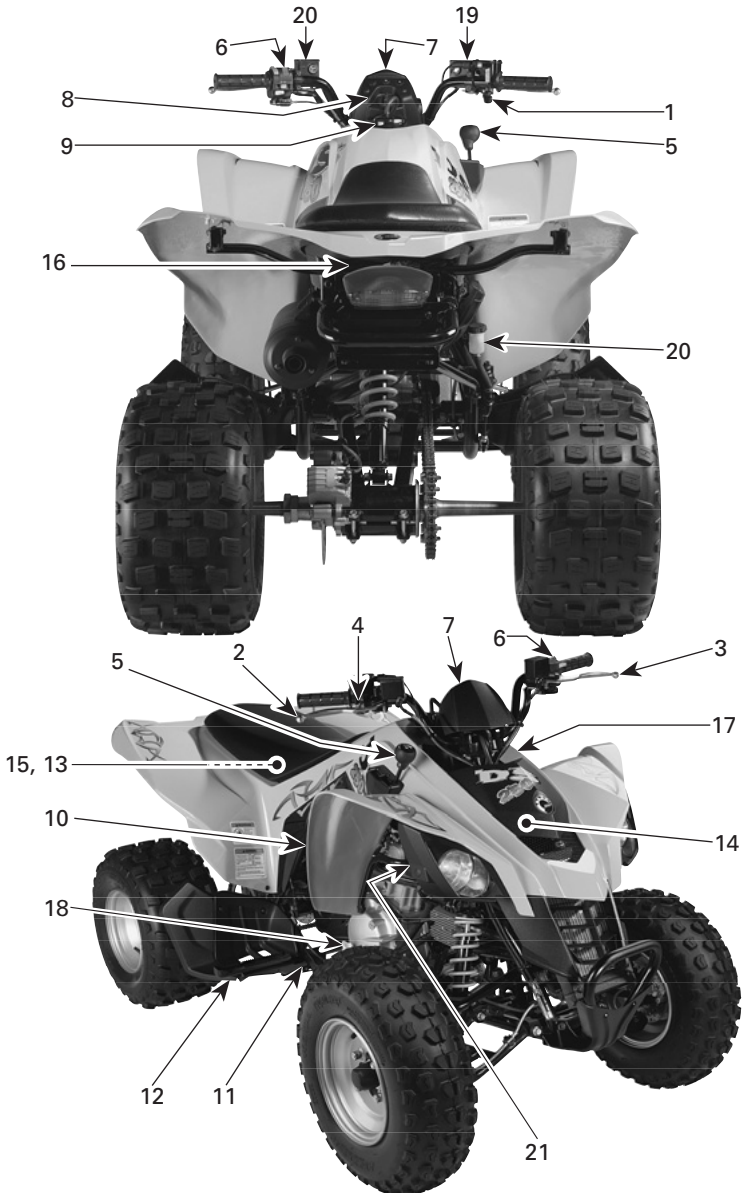

vmo2006-013-005\_b

Tänk på följande när du läser denna Instruktionsbok:

## **VARNING**

Anger en potentiell risk som, om den inte undviks, kan resultera i allvarliga personskador eller död.

**NOTERA:** I detta avsnitt beskrivs grundfunktionerna hos de olika reglagen på ditt fordon. Närmare anvisningar om hur du använder ett reglage tillsammans med andra reglage finns under **ANVÄNDNINGSSINSTRUKTIONER** i detta avsnitt.

### **1) Gasreglage**

När det skjuts framåt ökar motorns hastighet och transmissionen kopplas in med vald växel.

När det släpps övergår motorn automatiskt till tomgång och fordonets hastighet sänks.

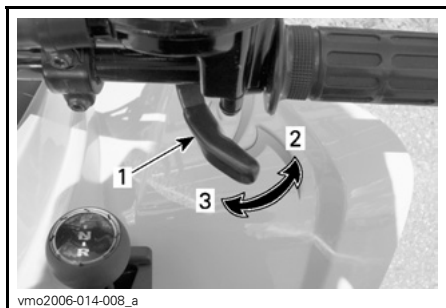

1. Gasreglage
2. Accelerera
3. Släpp gasen

### **2) Främre bromshandtag**

Du bromsar genom att trycka in det. När du släpper handtaget återgår det automatiskt till det ursprungliga läget. Bromseffekten beror på hur hårt man trycker på handtaget och på terrängens typ och förhållanden.

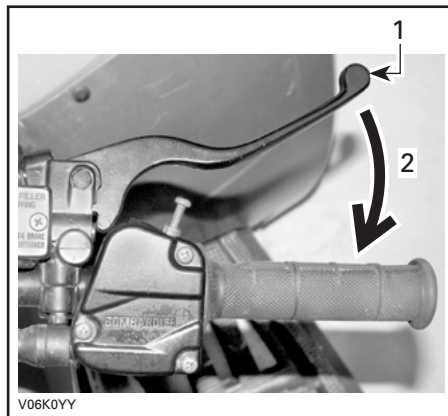

1. Bromshandtag
2. Bromsa

### **3) Bakre bromshandtag**

Du bromsar med den bakre bromsen genom att trycka in det. När du släpper handtaget återgår det automatiskt till det ursprungliga läget. Bromseffekten beror på hur hårt man trycker på handtaget och på terrängens typ och förhållanden.

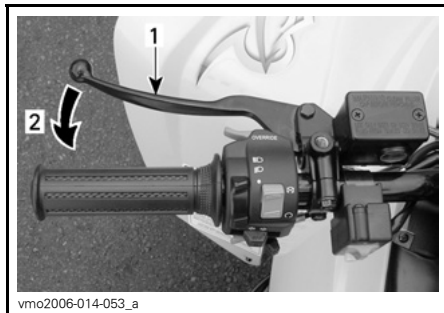

- TYPBILD**
1. Bromshandtag
  2. Bromsa

## 4) Parkeringsbroms

När den låses, hindras fordonet från att röra sig. Användbart när bromsen behöver låsas vid t.ex. en K-sväng, vid transport eller när fordonet inte används.

### VARNING

Använd alltid parkeringsbromsen **och** koppla i FRAMÅT-växeln när fordonet inte används.

### VARNING

Kontrollera att parkeringsbromsen är urkopplad innan du kör fordonet. Om du kör med ett konstant tryck på bromsarna kan bromssystemet skadas och orsaka förlust av bromsverkan och/eller brand.

**Lås:** Håll bromshandtaget intryckt medan du trycker ned parkeringslåset. Bromshandtaget är nu intryckt och de bakre bromsarna inkopplade.

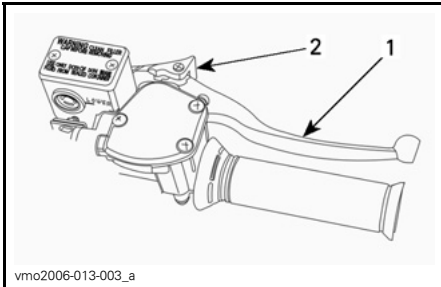

1. Främre bromshandtag
2. Tryck när du vill aktivera parkeringsbromsen

**Lås upp:** Tryck in bromshandtaget. Låset återgår automatiskt till det ursprungliga läget. Släpp bromshandtaget, som återgår till viloläget. Frigör alltid parkeringsbromsen före körning.

## 5) Växelspak

Spaken har 3 lägen.

**FÖRSIKTIGHET:** Stanna alltid fordonet helt och lägg i bromsen innan du flyttar växelspaken.

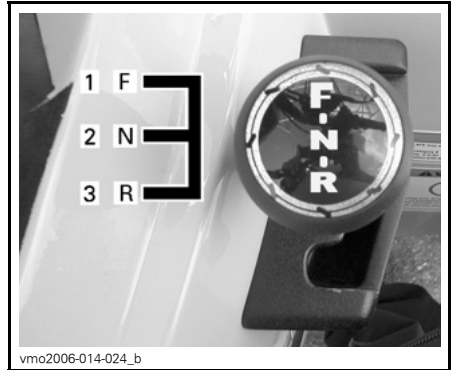

### VÄXELSPAKENS LÄGEN

1. Framåt (F)
2. Neutral (N)
3. Back (R, reverse)

När du ska växla, stanna fordonet helt, bromsa och flytta sedan spaken framåt eller bakåt till önskat läge. Försök inte flytta spaken med våld.

**NOTERA:** Om du försöker växla vid högt motorvarv eller utan att bromsa, stannar motorn.

### R: Reverse (Back)

Gör att du kan backa fordonet. Detta fordon är försett med hastighetsbegränsning för backning. Se **FRI-SLÄPPSKNAPP** för mer information.

### VARNING

Innan du backar, kontrollera att det inte finns hinder eller människor bakom fordonet. Sitt kvar i sätet.

### N: Neutral

I detta läge kopplas växeln ur, så att fordonet kan förflyttas manuellt eller tas på släp.

## F: Framåt

Detta är läget för normal körhastighet. Med denna växel kan fordonet uppnå maximal hastighet.

## 6) Flerfunktionsenhet

Flerfunktionsenheten har följande funktioner:

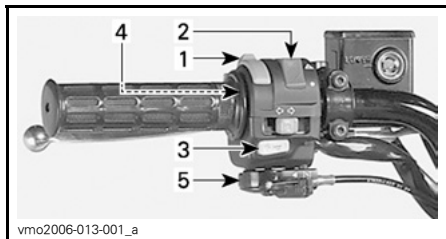

TYPBILD — FLERFUNKTIONSENHET

1. Strålkastarreglage
2. Motorns stoppreglage
3. Startknapp
4. Frisläppsknapp
5. Chokereglage

## Strålkastarreglage

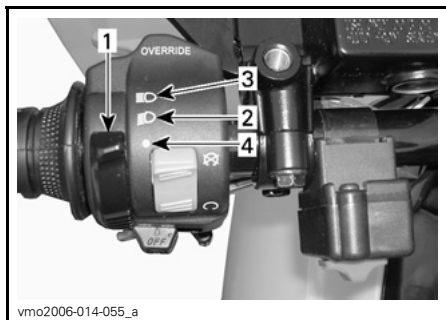

TYPBILD — STRÅLKASTARREGLAGETS FUNKTIONER

1. Strålkastarreglage
2. Halvljus och bakljus
3. Helljus och bakljus
4. OFF (av)

## Motorns stoppreglage

Detta reglage kan användas till att stänga av motorn och som nödstoppreglage.

Stäng av motorn genom att släppa gasreglaget och sedan använda motorns stoppreglage.

**NOTERA:** Det går visserligen att stänga av motorn genom att vrida tändningsnyckeln till OFF (av), men vi rekommenderar avstängning med motorns stoppreglage.

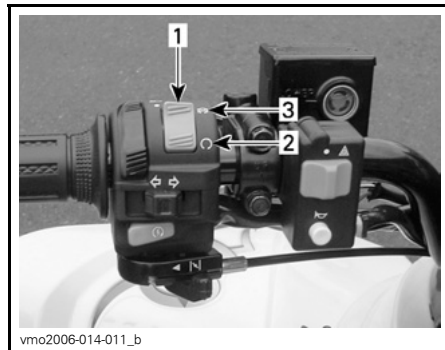

FUNKTIONER HOS MOTORN  
STOPPREGLAGE

1. Motorns stoppreglage
2. RUN-läge
3. OFF (av)

## Startknapp

När du vill starta motorn, ställ motorns stoppreglage på RUN.

Tryck in startknappen och håll den intryckt. Släpp knappen omedelbart när motorn startat.

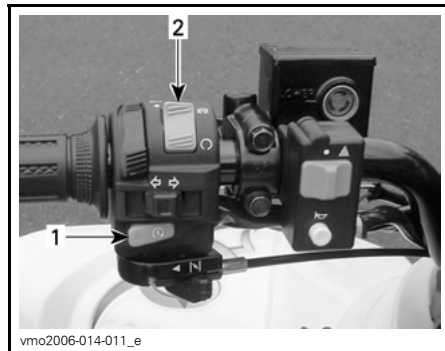

TYPBILD

1. Startknapp
2. Motorns stoppreglage

**NOTERA:** Motorn kommer inte att gå runt om detta reglage är ställt på OFF (av).

## Frisläppsknapp

Denna knapp används till att frisläppa hastighetsbegränsningen för backning när extra kraft behövs vid backning. Tryck in frisläppsknappen och håll den intryckt, och tryck sedan gradvis in gasreglaget.

### **VARNING**

Aktivera aldrig frisläppsknappen om gasreglaget redan är intryckt eftersom du kan förlora kontrollen över fordonet, vilket kan leda till svåra personskador eller dödsfall.



#### TYPBILD

1. Frisläppsknapp

## Chokereglage

Ett flyttbart reglage som underlättar vid kallstart av motorn.

OFF (stängt läge) används vid normal start med varm motor.

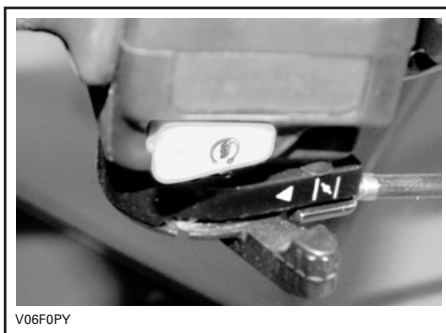

#### CHOKEREGLAGET I STÄNGT LÄGE

Helöppet läge används för lägre motor-temperatur.



#### CHOKEREGLAGET I HELÖPPET LÄGE

Övriga lägen mellan OFF (stängt) och FULL (helöppet) används beroende på motorns temperatur.

## 7) Indikatorlampor

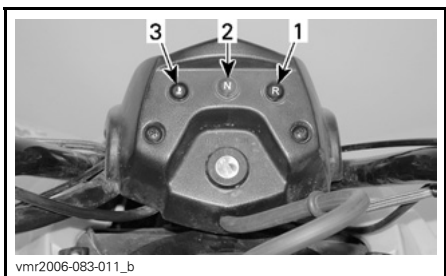

1. Backlampa (RÖD)
2. Neutrallampa (GRÖN)
3. Motortemperatur (RÖD)

## Motortemperatur (RÖD)



Denna lampa tänds när tändningsnyckeln vrids till läget ON (på) och lyser i cirka 1 sekund.

När denna lampa är tänd, betyder det att motorn överhettar.

Om motorn överhettar, se avsnittet *MOTORÖVERHETTNING* i *SPECIELLA PROCEDURER*.

**FÖRSIKTIGHET:** Stäng av motorn om lampan inte slocknar så fort motorn startat. Kontakta en auktoriserad Can-Am-återförsäljare. Använd inte fordonet förrän det har reparerats.

## Backlampa (RÖD)



Indikerar att backväxeln är ilagd.

## Neutrallampa (GRÖN)



Indikerar att växeln är i läget Neutral.

## 8) Tändningslås

För nyckel, med 2 lägen.

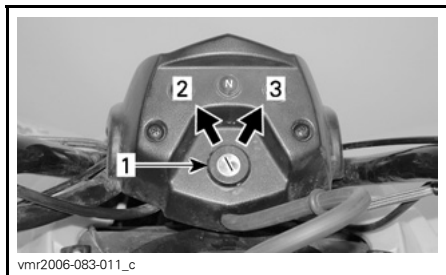

TYPBILD — TÄNDNINGSLÅSETS LÄGEN

1. Tändningslås
2. OFF (av)
3. ON (på) med ljus

Sätt nyckeln i tändningslåset och vrid till ON (på). Ta ut nyckeln genom att vrida till OFF (av) och dra ut den.

Tänk på att batteriet laddas ur när fordonets lyktor är tända utan att motorn är igång. Vrid alltid tändningsnyckeln till OFF (av) när motorn har stannat.

**NOTERA:** Det går visserligen att stänga av motorn genom att vrida tändningsnyckeln till OFF (av), men vi rekommenderar avstängning med motorns stoppreglage.

## 9) Bränsletankslock

**FÖRSIKTIGHET:** Ingenting får placeras på tanklocket eftersom lufthålet på locket då kan blockeras och motorn feltända.

Skruva av locket motsols och ta av det, tanka och skruva sedan på locket medsols.

**NOTERA:** Kontrollera att ventilationsröret är rätt monterat.

## ⚠ VARNING

Stäng alltid av motorn innan du fyller på bränsle. Öppna locket långsamt. Om en tryckskillnad märks (det hörs ett visslande ljud när du lossar tanklocket), behöver fordonet inspekteras och/eller repareras innan du använder det igen. Bensin är ett brandfarligt och under vissa förhållanden explosivt ämne. Använd aldrig öppen låga vid kontroll av bränslenivån. Rök aldrig och tillåt aldrig öppen eld eller gnistor i närheten. Arbeta alltid i ett välventilerat utrymme. Fyll aldrig på bränsle innan du placerat fordonet på en varm plats. Med högre temperaturer expanderar bränslet och kan flöda över. Torka alltid av allt utspillt bränsle på fordonet.

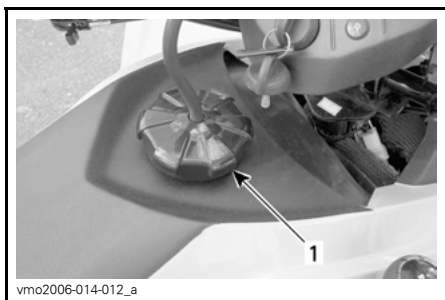

vmo2006-014-012\_a

1. Tanklock

## 10) Bränsleventil

Ventilreglaget kan vridas till 3 lägen. Vrid reglaget så att pilen pekar på önskat läge.

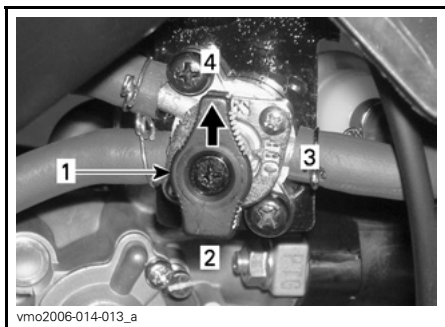

vmo2006-014-013\_a

1. Vrid så att pilen pekar på önskat läge
2. RES. (reserv)
3. OFF (stängd)
4. ON (öppen)

### OFF (stängd)

Stoppar bränsletillförseln till förgasaren.

**FÖRSIKTIGHET:** Vrid ventilen till OFF (stängd) när fordonet inte används eller vid transport.

### ON (öppen)

Bränsle tillförs till förgasaren. Detta är det normala läget när du kör fordonet.

## RES. (RESERV)

När bränslet i tanken är slut, kan du använda reservbränslet genom att vrida ventilen från ON (öppen) till RES. Reservbränslet är ca 10 % av bränsletankens totala kapacitet. Använd detta läge endast när bränsletillförseln i läget ON (öppen) är slut.

När du kör på reservbränslet, fyll på bränsle så snart som möjligt. Kom ihåg att vrida tillbaka ventilen till läget ON (öppen) efter påfyllning.

**FÖRSIKTIGHET:** Felaktig öppning av bränsleventilen hindrar bränsleflödet. Se till att ventilen är helt öppen när du kör.

## 11) Bakre bromspedal

Tryck ned den när du vill bromsa med den bakre bromsen. När du släpper den, återgår den till det ursprungliga läget. Bromseffekten beror på hur hårt man trycker på pedalen och på terrängtyp och -förhållanden.

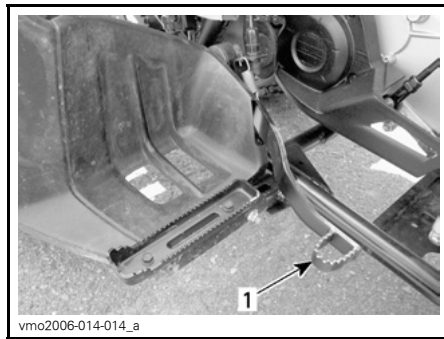

vmo2006-014-014\_a

1. Bakre bromspedal



## 12) Fotstöd

Använd det för att ge foten bättre fäste.

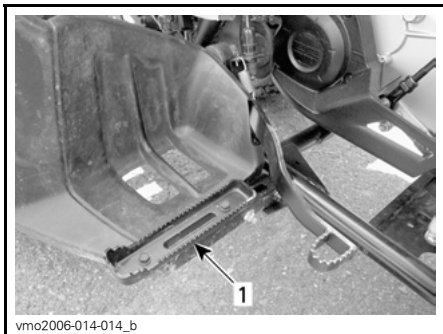

1. Fotstöd

## 13) Verktygssats

Verktygssatsen finns i serviceutrymmet under sätet.

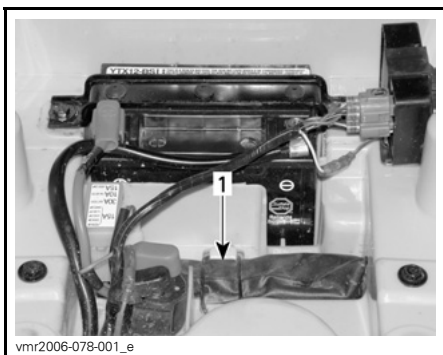

SERVICEUTRYMMET UNDER SÄTET

1. Verktygssats

## 14) Kylarlock

Sitter under den främre kåpan. Detta ger tillgång till kylarens påfyllningsöppning.

### **VARNING**

Ta inte bort kylarlocket om motorn är varm, för att undgå risk för brännskador.

Tryck in och vrid kylarlocket motsols för att ta av det. Sätt tillbaka kylarlocket och kåpan när du är klar.

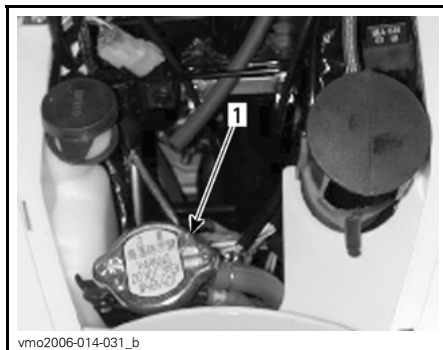

1. Kylarlock

## 15) Säkring

Elsystemet skyddas av en säkring. Se avsnittet *UNDERHÅLL* för utförligare information.

Säkringshållaren finns i serviceutrymmet under sätet.

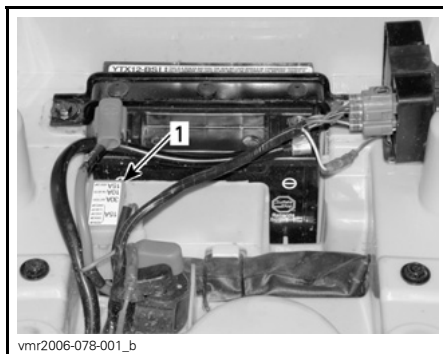

SERVICEUTRYMMET UNDER SÄTET

1. Säkringshållare

## 16) Spärr till säte

Spärren finns under den bakre stänkskärmen och med den kan sätet avlägsnas för åtkomst av serviceutrymmet.

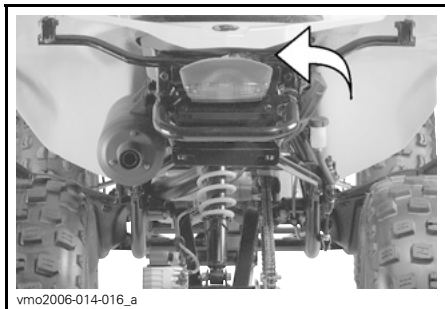

## Borttagning av sätet

Lossa sätet med hjälp av spärren.

Lift sätets bakre del försiktigt medan du samtidigt drar det bakåt för att lossa det.



1. Spärr till säte

## Återmontering av sätet

Placera sätets spärr i fästet i ramen.

När sätet är på plats, tryck det bestämt nedåt för att låsa det.

**NOTERA:** Ett tydligt snäpp ska kännas. Kontrollera att sätet är ordentligt spärrat genom att dra i det en extra gång.

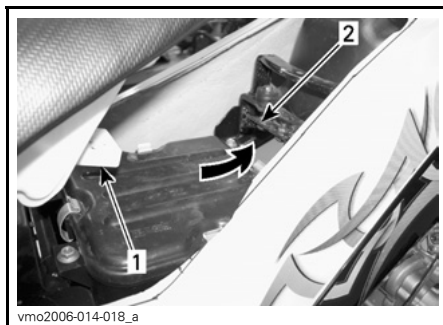

1. Spärr  
2. Fäste

## VARNING

Se till att sätet är säkert spärrat innan du kör.

## 17) 12 volts eluttag

Praktiskt för handhållen strålkastare eller annan bärbar utrustning.

Öppna skyddslocket för användning. Stäng alltid locket igen efter användning, som skydd mot vädret.

Överskrid inte uttagets kapacitet. Se **SPECIFIKATIONER**.

Det finns möjlighet till extra strömförsörjning för anslutning av ytterligare tillbehör. Det finns två dolda kablar i kablagen i fordonets bakre del. Kontakta en auktoriserad Can-Am-återförsäljare för närmare detaljer.

## 18) Oljemätsticka

Placerad på höger sida av motorn. Med den kontrolleras motorns oljenivå.

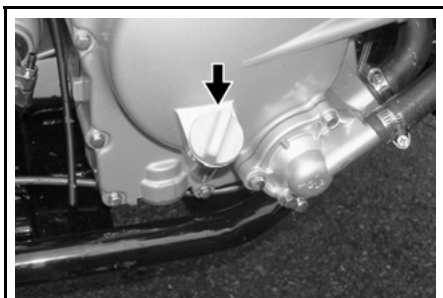

vmo2006-014-019\_a

**MÅTSTICKA — HÖGER SIDA AV MOTORN**

Se avsnittet **VÄTSKOR** för anvisningar om hur motoroljenivån kontrolleras.

## 19) Främre bromsvätskebehållare

Placerad ovanför det främre bromshandtaget på höger sida av styrcången.

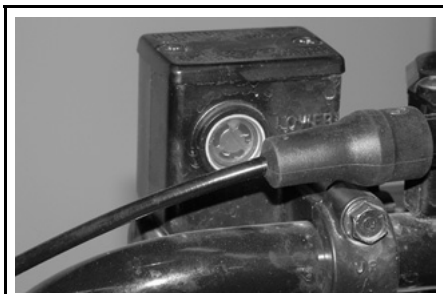

vmr2006-085-005\_a

**HÖGER FRÄMRE  
BROMSVÄTSKEBEHÅLLARE**

## 20) Bakre bromsvätskebehållare

Placerade ovanför det bakre bromshandtaget på vänster sida av styrcången och under den bakre stänkskärmen till höger.

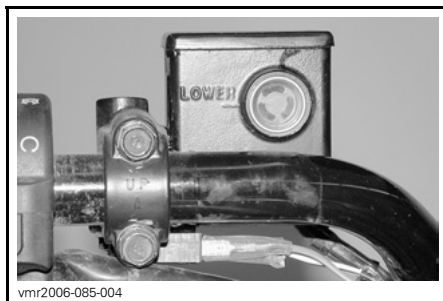

vmr2006-085-004

**BAKRE BROMSVÄTSKEBEHÅLLARE  
PÅ VÄNSTER SIDA**

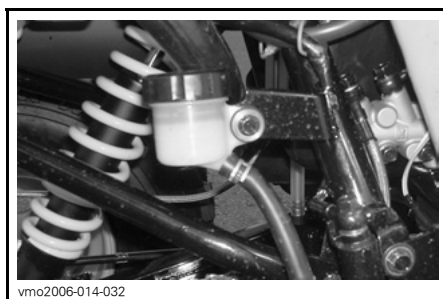

vmo2006-014-032

**BAKRE BROMSVÄTSKEBEHÅLLARE  
PÅ HÖGER SIDA**

## 21) Behållare för motorkyl- vätska

Kylvätskebehållaren sitter under den främre högra stänkskärmen.

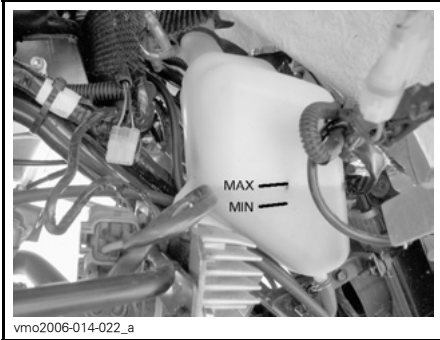

*KYLVÄTSKEBEHÅLLARE*

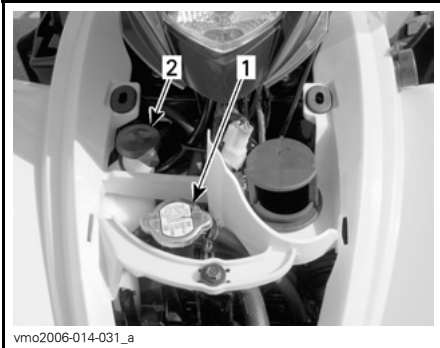

*UNDER DEN FRÄMRE KÅPAN*

1. Kylarlock
2. Kylvätskebehållarens lock

# VÄTSKOR

Tänk på följande när du läser denna Instruktionsbok:

## VARNING

Anger en potentiell risk som, om den inte undviks, kan resultera i allvarliga personskador eller död.

**NOTERA:** I detta avsnitt beskrivs rekommenderade vätskor och hur vätskenivåerna kontrolleras. I avsnittet *UNDERHÅLL* finns anvisningar för byte av vätskor.

## Bränsle

### Rekommenderat bränsle

Använd normal blyfri bensin (finns på de flesta bensinstationer) eller syresatt bränsle som innehåller maximalt 10 % etanol eller metanol totalt. Den bensin som används måste ha följande rekommenderade minimioktantal.

OKTANTAL	
Inom Nordamerika	(87 (R + M)/2)
Utanför Nordamerika	92 RON

**FÖRSIKTIGHET:** Experimentera aldrig med andra bränslen. Användning av ej rekommenderat bränsle kan resultera i försämring av fordonsprestanda och skador på viktiga delar i bränslesystemet och motorn.

## Bränslenivå

### VARNING

Stäng alltid av motorn innan du fyller på bränsle. Öppna locket långsamt. Om en tryckskillnad märks (det hörs ett visslande ljud när du lossar tanklocket), behöver fordonet inspekteras och/eller repareras innan du använder det igen. Bensin är ett brandfarligt och under vissa förhållanden explosivt ämne. Använd aldrig öppen låga vid kontroll av bränslenivån. Rök aldrig och tillåt aldrig öppen eld eller gnistor i närheten. Arbeta alltid i ett välventilerat utrymme. Fyll aldrig på bränsle innan du placerat fordonet på en varm plats. Med högre temperaturer expanderar bränslet och kan flöda över. Torka alltid av utspillt bränsle eller utspilld olja från fordonet.

## Motorolja

### Rekommenderad olja

Använd 4-taktsolja som uppfyller eller överträffar fordringarna för API-klaserna SM, SL eller SJ. Kontrollera alltid API Service-etiketten på oljekannan för att vara säker på att den har minst en av ovanstående kvalitetsklassifikationer.

## Oljeviskositet

SAE 5W30-olja rekommenderas för alla säsonger.

Under de varmaste somrardagarna kan dock BRP XP-S™ 10W40 mineralolja (P/N 219 700 346) användas.

**NOTERA:** För bättre prestanda och året runt-användning rekommenderas syntetisk XP-S 5W40-olja (P/N 293 600 039).

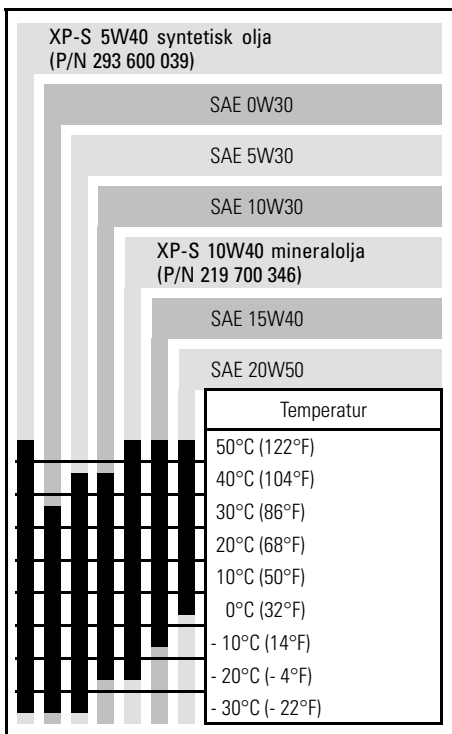

## Oljenivå

**FÖRSIKTIGHET:** Kontrollera nivån ofta och fyll på vid behov. **Fyll inte på för mycket.** Om motorn körs med fel oljenivå, kan svåra skador uppstå. Torka av ev. utspilld olja.

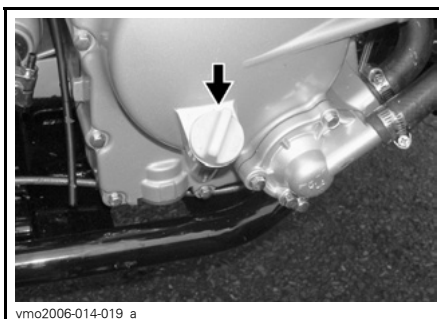

vmo2006-014-019\_a

## HÖGER SIDA AV MOTORN

Se till att fordonet står på ett jämnt underlag, att motorn är kall och inte igång. Kontrollera sedan oljenivån:

1. Skruva loss mätstickan, ta ut den och torka av den.
2. Sätt tillbaka mätstickan (skruva inte in den).
3. Ta ut den igen och kontrollera oljenivån. Den bör ligga nära eller vid det övre märket.

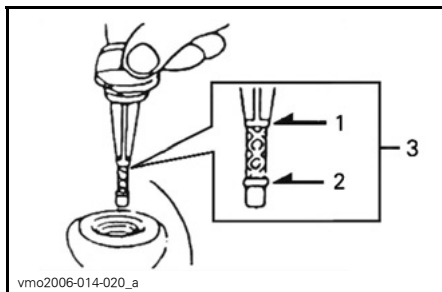

vmo2006-014-020\_a

1. Full
2. Fyll på
3. Gränsvärden

För påfyllning av olja, ta bort mätstickan.

Sätt en tratt i mätstickans rör för att undvika spill.

Fyll på en liten mängd rekommenderad olja och kontrollera nivån på nytt.

Upprepa tills nivån når full-märket på mätstickan. **Fyll inte på för mycket.**

Dra fast mätstickan ordentligt.

## Växellådsolja

### Rekommenderad olja

Använd XP-S kedjehusolja (P/N 413 801 900) eller en likvärdig produkt.

**FÖRSIKTIGHET:** Använd inte andra typer av olja vid service. Blanda inte med andra typer av olja.

### Växellådsolj nivå

Kontakta en auktoriserad Can-Am återförsäljare.

## Motorkylvätska

### Rekommenderad kylvätska

Använd alltid etylenglykolbaserat frostskyddsmedel innehållande korrosionsskyddsmedel speciellt avsedd för förbränningsmotorer av aluminium.

Kylsystemet måste fyllas med BRP:s kylmedelsblandning (P/N 219 700 362) eller en blandning av destillerat vatten och frostskyddsvätska (50 % vatten, 50 % frostskydd).

### Kylvätskenivå

Kylvätskebehållaren sitter under den främre högra stänkskärmen.

### VARNING

Kontrollera kylvätskenivån med kall motor. Fyll aldrig på kylvätska i kylsystemet när motorn är varm.

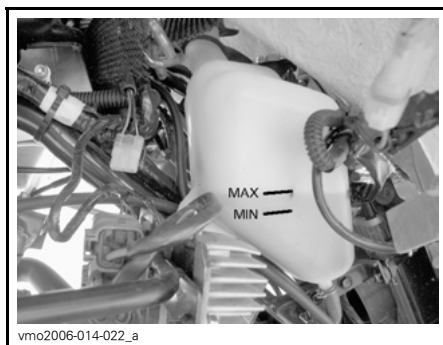

vmo2006-014-022\_a

### KYLVÄTSKENIVÅ

När fordonet står på ett jämnt underlag bör kylvätskenivån stå mellan MIN- och MAX-märkena på kylvätskebehållaren.

**NOTERA:** Om nivån kontrolleras vid lägre temperatur än 20 °C (68 °F) kan den vara något lägre än MIN-märket.

Lyft av den främre stänkskärmens kåpa för att nå kylvätskebehållaren.

Dra i den övre delen av kåpan för att lossa spärren från gummihållarna.

Dra kåpan nedåt för att lossa de nedre spärrarna från den främre stänkskärmens.

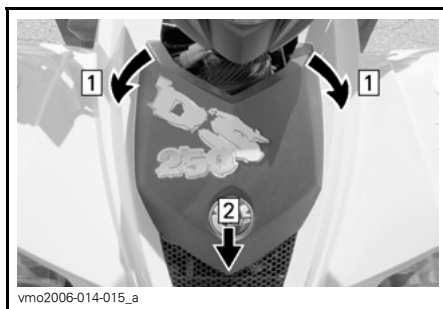

vmo2006-014-015\_a

Steg 1: Dra den främre spärren från hållarna

Steg 2: Lyft och ta bort kåpan

Fyll på kylvätska upp till MAX-märket vid behov. Använd en tratt för att undvika spill. **Fyll inte på för mycket.**

Sätt tillbaka locket och dra fast det.

Sätt tillbaka den främre stänkskärmens kåpa.

Om kylvätska fylls på i kylvätskebehållaren, kontrollera även nivån i kylaren. Fyll på kylvätska vid behov.

## **VARNING**

Ta inte bort kylarlocket om motorn är varm, för att undgå risk för brännskador.

**NOTERA:** Ett kylsystem som behöver fyllas på mycket ofta tyder på läckage eller motorproblem. Kontakta en auktoriserad Can-Am-återförsäljare.

Lyft av den främre stänkskärmens kåpa för att nå kylaren (se proceduren ovan).

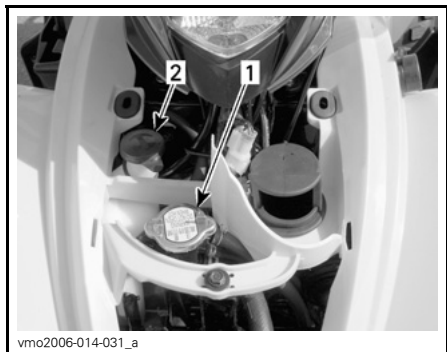

### TYPBILD

1. Kylarlock
2. Kylvätskebehållarens lock

## **Bromsvätska**

### **Rekommenderad vätska**

Använd enbart bromsvätska som uppfyller kraven i specifikationen DOT 4.

**FÖRSIKTIGHET:** Undvik allvarliga skador på bromssystemet genom att inte använda andra bromsvätskor än den rekommenderade. Blanda inte heller olika vätskor för påfyllning.

## **Vätskenivå**

Ställ fordonet på ett jämnt underlag och kontrollera bromsvätskan i behållarna. Nivån bör överstiga MIN-märket.

Fyll på vätska vid behov. Fyll inte på för mycket.

Rengör påfyllningslocket innan du öppnar det.

**FÖRSIKTIGHET:** Använd endast DOT 4-bromsvätska ur en försluten behållare. Använd inte bromsvätska från gamla eller redan öppnade behållare.

**NOTERA:** Låga nivåer kan tyda på läckage eller slitna bromsbelägg. Kontakta en auktoriserad Can-Am-återförsäljare.

### **Vätskebehållare på styrstången**

Vrid styrstången för körning rakt fram, så att behållarna inte lutar. Kontrollera bromsvätskenivån. Behållaren är full när vätskan når överdelen av fönstret.

Granska handtagets skyddssko. Byt ut den om den är skadad.

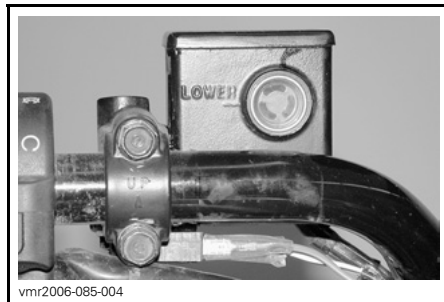

TYPBILD — BAKRE  
BROMSVÄTSKEBEHÅLLARE PÅ  
VÄNSTER SIDA



## Bakre vätskebehållare

När fordonet står på ett jämnt underlag bör bromsvätskan vara mellan MIN- och MAX-märkena.

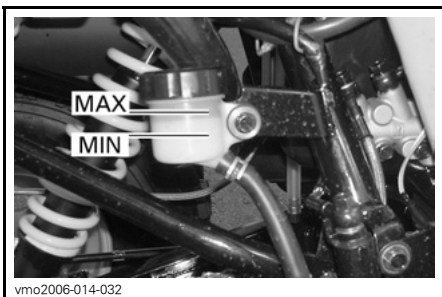

vmo2006-014-032

*UNDER DEN HÖGRA BAKRE  
STÄNKSKÄRMEN*

Tänk på följande när du läser denna Instruktionsbok:

### **VARNING**

Anger en potentiell risk som, om den inte undviks, kan resultera i allvarliga personskador eller död.

# ANVÄNDNINGSSINSTRUKTIONER

## Allmänt

Växeln måste ställas i NEUTRAL för att motorn ska starta.

Starta motorn genom att ställa motorns stoppreglage på RUN, sätta nyckeln i tändningslåset, vrida nyckeln till läget ON (på) och trycka på startknappen.

**NOTERA:** Det finns även ett praktiskt extraläge som medger motorstart med växelspaken i vilket läge som helst. Håll främre bromshandtaget intryckt medan du trycker på startknappen.

## Kontroll före användning

### VARNING

Det är mycket viktigt att inspektera fordonet varje gång innan du använder det. Kontrollera alltid att viktiga reglage, säkerhetsfunktioner och mekaniska delar fungerar korrekt innan du börjar köra. Om detta inte görs enligt dessa anvisningar, kan svåra personskador eller dödsfall bli följden.

Före användning av fordonet bör följande alltid göras:

- Koppla i parkeringsbromsen och kontrollera att den fungerar.
- Kontrollera trycket i däcken och däckens skick.
- Kontrollera om hjul och hjullager har slitage eller skador.
- Kontrollera reglagens placering och att de fungerar.
- Kontrollera att styrningen fungerar obehindrat.
- Aktivera gasreglaget flera gånger för att se om det fungerar obehindrat. Det måste återgå till tomgångsläge när det släpps.

- Aktivera bromshandtagen och bromspedalen för att kontrollera att bromsarna tar. Både handtagen och pedalen måste gå tillbaka helt när de släpps.
- Se till att växelspaken fungerar och välj NEUTRAL.
- Kontrollera om drivkedjan behöver justeras och smörjas.
- Kontrollera kedjedrev för slitage eller skador.
- Kontrollera att bakaxelns fästskruvar är åtdragna.
- Kontrollera svingarm. Vid ev. sidoglapp, **ANVÄND INTE FORDONET.**
- Kontrollera bränsle-, olje- och kylvätskenivåerna.
- Kontrollera för ev. oljeläckage i motor och växellåda.
- Kontrollera att bränsleventilen är i läget ON (öppen).
- Rengör strålkastare och baklykta.
- Se till att locket till den främre accesspanelen är säkert spärrat.
- Se till att sätet är säkert fäst.
- Om du har last, respektera lastkapaciteten.
- Om du drar ett släp eller annan utrustning, se till att du respekterar den maximala dragstångsvikten och dragvikten. Se till att släpet är säkert kopplat till dragkroken.
- Se och känn efter lösa delar med motorn avstängd. Kontrollera fästen.
- Kontrollera att det inte finns människor eller hinder framför dig.
- Kontrollera att tändningslåset, startknappen, motorns stoppreglage och strålkastarna fungerar.

- Starta motorn, koppla ur parkeringsbromsen och kör långsamt framåt några meter medan du testar bromsarna genom att använda varje broms för sig.

Åtgärda eventuella problem innan du börjar köra. Kontakta en auktoriserad Can-Am-återförsäljare vid behov.

## Starta motorn

### Första kallstart

Sätt nyckeln i tändningslåset och vrid till läget ON (på).

**NOTERA:** Glöm inte att sätta motorns stoppreglage i RUN-läget och bromsa (med främre eller bakre bromsar).

Vid kallt väder, kallare än 0 °C (32 °F), sätt choken i helöppet läge.



CHOKE I HELÖPPET LÄGE

Tryck in startknappen tills motorn startar.

**FÖRSIKTIGHET:** Håll inte startknappen intryckt i mer än 20 sekunder. Du bör vänta en stund mellan startförsöken så att startmotorn hinner svalna. Var försiktig så att batteriet inte laddas ur.

**NOTERA:** Gasreglaget kan användas för att få motorn att starta snabbare. Tryck lätt på gasreglaget. Om du trycker för mycket, kommer choken inte att aktiveras.

Släpp startknappen omedelbart när motorn startat.

Efter några sekunder, flytta chokereglaget från helöppet läge till ett mittläge som ger bästa varvtal för motorn.

**NOTERA:** Överdriven användning av choken kan flöda motorn och göra det svårare att starta. Om det inträffar, se *SPECIELLA PROCEDURER*.

När motorn är varm, flytta choken till OFF (stängt läge) och släpp bromsarna.



CHOKEREGLAGET I STÄNGT LÄGE

### Start med varm motor

Starta motorn enligt anvisningarna ovan, men utan choke. Om motorn inte startar efter två 5-sekundersförsök med elstarten, flytta chokereglaget till ett läge mellan FULL (helöppet) och OFF (stängt). Starta motorn utan att aktivera gasreglaget. Efter några sekunder, placera chokereglaget i läget OFF (stängt).

## Växling

Värm upp motorn genom att låta den gå på tomgång.

Bromsa och lägg i "F"-växel.

Släpp bromsarna.

**FÖRSIKTIGHET:** Kontrollera att parkeringsbromsen är urkopplad innan du kör fordonet.

Tryck in gasreglaget gradvis för att öka motorns varvtal och på så sätt aktivera CVT-systemet (konstant variabel transmission).

I motsatt situation, när gasreglaget släpps, minskas motorns varvtal.

**NOTERA:** Motorn stannar om växling görs vid höga motorvarv.

## Backning

**FÖRSIKTIGHET:** Stanna alltid fordonet helt och lägg i bromsen innan du flyttar växelspaken när du växlar från framåt till bakåt eller tvärtom.

Använd samma procedur som i VÄXLING ovan, förutom följande detaljer.

Placera växelspaken i REVERSE (BACK).

## Avstängning av motorn

### **VARNING**

Undvik att parkera fordonet i en sluttning.

Släpp gasen och stanna fordonet helt.

Koppla i parkeringsbromsen.

Sätt växelspaken i FRAMÅT-läge.

Ställ motorns stoppreglage på OFF (av).

Vrid tändningsnyckeln till OFF (av).

Ta ut nyckeln ur tändningslåset.

## Efter körning

Om fordonet används i saltvattenmiljö (på stranden eller nära kaj) måste fordonet spolås med färskvatten för att skydda det och dess komponenter. Smörjning av metalldelar rekommenderas bestämt. Använd XP-S Lube (P/N 293 600 016) eller en likvärdig produkt. Detta måste utföras efter varje användningsdag.

När fordonet används i lerig terräng, rekommenderas sköljning av fordonet för att skydda det och dess komponenter, samt för att hålla lyktorna rena.

**NOTERA:** Använd aldrig högt trycksvätt för att rengöra fordonet, **ANVÄND ENDAST LÅGT TRYCK** (t.ex. en trädgårdsslang). Det höga trycket kan orsaka elektriska eller mekaniska skador.

# SPECIELLA PROCEDURER

## Motoröverhettning

Om motorn överhettas och motorindikatorn tänds, prova med följande:

- Kontrollera och rengör kylflänsarna. Se avsnittet *UNDERHÅLL*.

### **VARNING**

Kylaren kan vara mycket het. Bär handskar om du måste vidröra den.

- Sänk fordonets hastighet men försök hålla fordonet i rörelse för lufttillförseln till kylaren. Om motorn fortfarande överhettar efter cirka en minut, stanna fordonet, lägg i NEUTRAL och aktivera parkeringsbromsen. Stäng av motorn.
- Låt motorn svalna. Kontrollera kylvätskenivån och fyll på om det går.

### **VARNING**

Undvik brännskador, ta inte av kylarlocket och fyll inte på kylsystem medan motorn är varm.

- Starta motorn igen. Om lampan inte släcks omedelbart efter start, stäng av motorn och koppla loss temperaturgivaren.

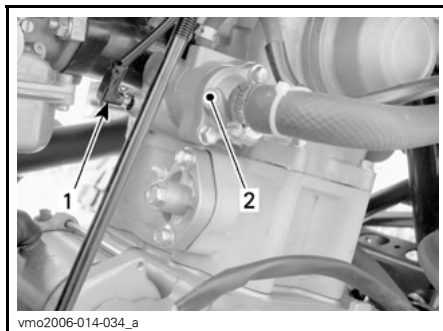

1. Temperaturgivare  
2. Termostatus

Starta motorn igen. Om lampan släcks och motorn är kall eller varm, inte het, kan det röra sig om ett problem med givaren eller motordelen. Kör fordonet så lite som möjligt och kontakta en auktoriserad Can-Am-återförsäljare snarast möjligt.

## Vältning

Om fordonet har vält eller vänts upp och ned bör du åter ställa fordonet i normalt körläge (på alla fyra hjulen) och sedan vänta 3 till 5 minuter innan du startar motorn igen. Innan du startar motorn, kontrollera motoroljenivån och kylvätskenivån och fyll på vid behov.

## Fordon som legat under vatten

Om fordonet legat under vatten, måste det tas till en auktoriserad Can-Am-återförsäljare så snart som möjligt. **STARTA INTE MOTORN!**

**FÖRSIKTIGHET:** När fordonet har legat under vatten kan allvarliga materiella skador bli följden om korrekt startprocedur inte följs.

# FRAKT OCH TRANSPORT

Tänk på följande när du läser denna Instruktionsbok:

## ⚠ VARNING

Anger en potentiell risk som, om den inte undviks, kan resultera i allvarliga personskador eller död.

## Frakt

## ⚠ VARNING

Om fordonet är utrustat för last med lasträcken (tillval) och/eller dragkrok som godkänts av BRP, påverkar det fordonets manövrering, väghållning och bromssträcka. Det är därför viktigt med korrekt lastning och fördelning av vikten. Utsätt aldrig fordonet för överbelastning eller felaktigt lastnings- eller släpförfarande. Se alltid till att lasten är säkert fastspänd och korrekt fördelad på räckena innan du använder fordonet. Anpassa hastigheten till terrängförhållandena vid körning med last eller släp. Håll större avstånd för inbromsning. Fäst alltid lasten så lågt som möjligt på räckena för att minska effekten av en högre tyngdpunkt. Om dessa rekommendationer inte följs, kan fordonets köregenskaper ändras, vilket kan leda till en olycka, som kan orsaka svåra personskador inklusive död.

Vid transport av last på fordonet, respektera följande gränsvärden.

MAXLAST		
Tillåten totalast	150 kg (330 lb)	Inklusive förare, övrig last och ev. tillbehör

## Transport

Vid transport av fordonet, säkra fordonet på släpet eller flaket med lämpliga fästremmar. Vanligt rep rekommenderas inte.

## ⚠ VARNING



V00A174

**Tippa aldrig upp fordonet för transport. Vi rekommenderar att fordonet transporteras i normalt körläge (på alla fyra hjulen).**

Ställ bränsleventilen på OFF (stängd).

Lägg i FRAMÅT-växeln och koppla i parkeringsbromsen.

Spänn fast fordonet i främre och bakre stötfångarna.

**FÖRSIKTIGHET:** Om du använder andra fästpunkter kan fordonet skadas.

## Framtill



vmo2006-014-063\_a

*PLACERING AV FRÅMRE  
STÖTFÅNGARREMMAR*

## Baktill

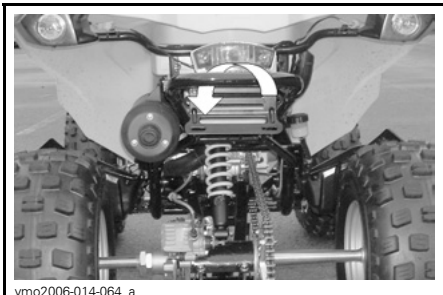

vmo2006-014-064\_a

*PLACERING AV BAKRE STÖTFÅNGARREM*

## **VARNING**

Bogsera inte detta fordon med bil eller annat fordon. Använd ett släp.

---

# PROBLEMLÖSNING

---

## MOTORN GÅR INTE RUNT

---

### 1. Tändningslåset är ställt på OFF (av).

- Placera det i läget ON (på).

### 2. Motorns stoppreglage

- Kontrollera att motorns stoppreglage är i läget ON (på).

### 3. Växeln är inte i NEUTRAL.

- Sätt växeln i NEUTRAL eller tryck in bromshandtaget.

### 4. Bränd säkring.

- Kontrollera huvudsäkringen.

### 5. Svagt batteri eller lösa anslutningar.

- Kontrollera säkringen för laddningssystemet.
- Kontrollera anslutningar och kontakter.
- Låt kontrollera batteriet.
- Kontakta en auktoriserad Can-Am-återförsäljare.



## **MOTORN GÅR RUNT, MEN STARTAR INTE**

---

### **1. Blandningen är inte korrekt för start med kall motor.**

- *Kontrollera bränslenivå och startprocedur, speciellt användning av choken.*

### **2. Flödad motor (tändstiftet vått vid demontering).**

- *Vrid tändningsnyckeln till läget ON (på) och se till att choken är stängd.*
- *Kontrollera att växelspaken är i läget NEUTRAL.*
- *Håll gasreglaget helt intryckt medan du startar motorn.*
- *Släpp gasreglaget så snart motorn startar. Rusa inte motorn.*
- **Om det inte fungerar:** *Rengör tändstiftshållaren och ta sedan bort den. Ta bort tändstiftet (verktyg finns i verktygssatsen). Se Borttagning under TÄNDSTIFT längre fram i instruktionsboken.*
- *Dra igång motorn flera gånger. Installera om möjligt ett nytt eller rent och torrt tändstift.*
- *Starta motorn enligt anvisningarna ovan. Om motorn fortfarande är flödad, vänd dig till en auktoriserad Can-Am-återförsäljare.*
- *Kontrollera att det inte förekommer bränsle i motoroljan. Byt annars motorolja.*

### **3. Inget bränsle når motorn (tändstiftet torrt vid demontering).**

- *Kontrollera bränslenivån. Vrid bränsleventilen till ON (öppen; försök även med RES). Det kan vara fel på bränslepump eller förgasare.*
- *Kontakta en auktoriserad Can-Am-återförsäljare.*

### **4. Tändstift/Tändning (ingen gnista).**

- *Kontrollera huvudsäkring.*
- *Ta ut tändstiftet och anslut det sedan igen till tändstiftshållaren.*
- *Kontrollera att tändningslåset och/eller motorns stoppreglage är ställda på ON (på).*
- *Starta motorn med tändstiftet grundat till motorn, på avstånd från tändstiftshålet. Om ingen gnista uppstår, byt tändstiftet.*
- *Om problemet inte är löst, kontakta en auktoriserad Can-Am-återförsäljare.*

### **5. Motorkompression.**

- *Om inget pulsmotstånd känns kan det tyda på avsevärd kompressionsförlust.*
- *Kontakta en auktoriserad Can-Am-återförsäljare.*

## **MOTORN SAKNAR ACCELERATION ELLER EFFEKT**

---

### **1. Smuts eller skador på tändstift.**

- *Se MOTORN GÅR RUNT, MEN STARTAR INTE.*

### **2. För lite bränsle når motorn.**

- *Se MOTORN GÅR RUNT, MEN STARTAR INTE.*

### **3. Förgasarjusteringar.**

- *Kontakta en auktoriserad Can-Am-återförsäljare.*

### **4. Motorn överhettar.**

- *Se MOTORÖVERHETTNING i SPECIELLA PROCEDURER.*
- *Om överhettningen fortsätter, kontakta en auktoriserad Can-Am-återförsäljare.*

### **5. Luftfilter/-hus igensatt eller smutsigt.**

- *Kontrollera luftfiltret och rengör vid behov.*
- *Kontrollera om luftfilterhusets dränage är igensatt eller smutsigt.*
- *Kontrollera luftintagsrörets placering.*

### **6. Smutsig eller sliten CVT.**

- *Kontakta en auktoriserad Can-Am-återförsäljare.*

### **7. Parkeringsbromsen är inkopplad**

- *Koppla ur parkeringsbromsen.*

### **8. Felaktig ventiljustering**

- *Kontakta en auktoriserad Can-Am-återförsäljare.*

## **MOTORN BAKTÄNDER**

---

### **1. Läckande avgassystem.**

- *Kontakta en auktoriserad Can-Am-återförsäljare.*

### **2. Motorn blir för varm.**

- *Se MOTORN SAKNAR ACCELERATION ELLER EFFEKT.*

### **3. Tändningsinställningen är fel eller det är fel på tändningssystemet.**

- *Kontakta en auktoriserad Can-Am-återförsäljare.*

### **4. Felaktig förgasarinställning.**

- *Kontakta en auktoriserad Can-Am-återförsäljare.*

### **5. Smutsigt/skadat/slitet tändstift.**

- *Rengör/kontrollera tändstiftet och värmeklassen. Byt vid behov.*

### **6. Fel på avgasreningssystemet**

- *Kontakta en auktoriserad Can-Am-återförsäljare.*

## **MOTORN FELTÄNDER**

---

### **1. Smutsigt/skadat/slitet tändstift.**

- Rengör/kontrollera tändstiftet och värmeklassen. Byt vid behov.

### **2. Vatten i bränslet.**

- Dränera bränslesystemet och fyll på med nytt bränsle.

## **OVANLIGT MOTORLJUD**

---

### **1. Ventiljustering**

- Kontakta en auktoriserad Can-Am-återförsäljare.

### **2. Igensatt kedjesträckare.**

- Kontakta en auktoriserad Can-Am-återförsäljare.

### **3. Sliten transmissionskedja.**

- Kontakta en auktoriserad Can-Am-återförsäljare.

### **4. CVT-kontaminering**

- Kontakta en auktoriserad Can-Am-återförsäljare.

## **FORDONET UPPNÅR INTE FULL HASTIGHET**

---

### **1. Motorn.**

- Se MOTORN SAKNAR ACCELERATION ELLER EFFEKT.

### **2. Parkeringsbroms.**

- Kontrollera att parkeringsbromsen är helt urkopplad.

### **3. Luftfilter/-hus igensatt eller smutsigt.**

- Kontrollera luftfiltret och rengör vid behov.
- Kontrollera om luftfilterhusets dränage är igensatt eller smutsigt.
- Kontrollera luftintagsrörets placering.

### **4. Smutsig eller sliten CVT.**

- Kontakta en auktoriserad Can-Am-återförsäljare.

## **VÄXELSPAKEN ÄR SVÅR ATT FLYTTA**

---

### **1. Växlarna är i en position som hindrar växelspaken från att fungera.**

- Gunga fordonet fram och tillbaka för att flytta växlar i transmissionen, så att växelspaken kan användas.

### **2. Motorns varvtal vid tomgång är för högt.**

- Justera tomgångshastigheten. Se SPECIFIKATIONER.

### **3. Smutsig eller sliten CVT.**

- Kontakta en auktoriserad Can-Am-återförsäljare.

## **VARVTALET ÖKAR MEN FORDONET RÖR SIG INTE**

---

### **1. Växeln är i NEUTRAL-läge.**

- Koppla in *BACK-* eller *FRAMÅT*-växel.

### **2. Smutsig eller sliten CVT.**

- Kontakta en auktoriserad Can-Am-återförsäljare.

### **3. Vatten i CVT-höljet.**

- Kontakta en auktoriserad Can-Am-återförsäljare.

# SPECIFIKATIONER

FORDONSMODELL		DS 250
<b>MOTOR</b>		
Typ		4-taktare. Encylindrig, vätskekyld motor med överliggande kamaxel
Cylindrar		Encylindrig
Ventiler		4 ventiler med mekaniska lyftare (justerbara)
Cylindervolym		249,4 cc (15,22 kubiktum)
Cylinderdiameter		71 mm (2,8 tum)
Slaglängd		63 mm (2,5 tum)
Startsystem		Elstartmotor
Kompressionsförhållande		10,6:1
Smörjning		Tryckcirkulation och stänk
Luftfilter		Svamptyp
<b>TRANSMISSION</b>		
Transmission		CVT (konstant variabel transmission) Höghastighet (F), neutral och back
<b>KYLNING</b>		
Typ		Vätskekyld
Kylare		Frontmonterad
<b>FÖRGASARE</b>		
Förgasare	Typ	KEHIN PTG-23 med manuell choke
Choke		Variabel
Tomgångshastighet		± 100 1.700 R/MIN
<b>ELSYSTEM</b>		
Generator	Typ	338 W vid 5.000 R/MIN
Tändning		CDI (Capacitor Discharge Ignition)
Tändningsinställning		Ej justerbar
Tändstift	Modell	NGK
	Typ	CR8E
	Avstånd	0,8 mm (0,031 tum)
Antal tändstift		1
Batteri	Typ	Torr batteri
	Spänning	12 volt, 10 A•h (amperetimmar)

FORDONSMODELL		DS 250
ELSYSTEM (forts.)		
Startsystem		Elstart
Strålkastarlampa		2 x 31,5 W
Bakljuslampa		1 x 5/21 W
Indikatorlampor		1,7 W
Säkringar	Fläktmotor	10 A
	Strålkastare	15 A
	Övriga lampor	15 A
	Huvudsäkring	30 A
DRIVENHET		
Bakaxel		Kedjedrift/solid axel
Vändradie		3,5 m (138 tum) i låg hastighet
FJÄDRING		
Fram	Typ	Individuell fjädring — dubbel A-arm, 2 stötdämpare (olja)
	Fjädringsväg	140 mm (5,5 tum)
Bak	Typ	Stel svingarm, 1 stötdämpare (olja)
	Fjädringsväg	170 mm (6,7 tum)
DÄCK		
Tryck	Fram	34 kPa (5,0 PSI) rekommenderas minst 26 kPa (3,8 PSI)
	Bak	
Storlek	Fram	22 x 7–10
	Bak	20 x 11–9
HJUL		
Storlek	Fram	AT 10 x 5,5
	Bak	AT 9 x 8
Hjulmutter, åtdragningsmoment		50 N•m (37 lbf•ft)
BROMSAR		
Fram		Hydrauliska, 2 skivbromsar
Bak		Hydraulisk, 1 skivbroms
Parkeringsbroms		Höger bromshandtag inkluderar parkeringsbroms

FORDONSMODELL		DS 250
<b>LASTKAPACITET</b>		
Högsta tillåtna fordonsbelastning		150 kg (330 lb) inklusive förare, övrig last och ev. tillbehör
<b>DIMENSIONER</b>		
Torrmassa		195 kg (429 lb)
Totallängd		1,830 m (72 tum)
Totalbredd		1,030 m (40,5 tum)
Totalhöjd		1,105 m (43,5 tum)
Sätets höjd		800 mm (31,5 tum)
Hjulbas		1,187 m (47 tum)
Markfrigång	Fordonets mitt	260 mm (10,2 tum)
<b>VÄTSKOR OCH SMÖRJMEDEL</b>		
Motoroljetyper		SAE 5W30. API-klassifikation SM, SL eller SJ. Se tabellen i <i>OLJEVISKOSITET</i>
Växellådsolja		85W-140 eller XP-S kedjehusolja
Kylvätska		Etylenglykol/vatten (50 % kylvätska, 50 % destillerat vatten). Använd BRP:s kylmedelsblandning eller kylvätska särskilt avsedd för aluminiummotorer
Bränsle	Typ	Normal blyfri bensin
	Oktan	Inom Nordamerika: (87 (R + M)/2) Utanför Nordamerika: 92 RON eller högre
Bromsar		Bromsvätska, DOT 4
<b>KAPACITET</b>		
Bränsletank		12,5 liter (3,3 U.S. gal)
Motor		1,4 liter (1,48 U.S. quart) Oljebyte: 1,2 liter (1,27 U.S. quart)
Växellådsolja		Oljebyte: 800 ml (27 U.S. oz)
Kylvätska		850 ml (28,7 U.S. quart) (motor och kylare)

A: Ampere

R/MIN: rotationer per minut

W: Watt

På grund av sitt fortlöpande produktkvalitets- och innovationsåtagande förbehåller sig BRP rätten att, när som helst, förändra design och specifikationer och/eller göra tillägg till eller förbättringar av produkterna, utan att därför åta sig att installera dessa på tidigare tillverkade produkter.



# ***UNDERHÅLLS- INFORMATION***

# UNDERHÅLLSSCHEMA

Underhåll är mycket viktigt. Om du inte har tillräckliga kunskaper om säkra service- och justeringsrutiner, kontakta en auktoriserad Can-Am-återförsäljare.

SCHEMA FÖR REGELBUNDET UNDERHÅLL					
A: JUSTERA C: RENGÖR I: INSPEKTERA L: SMÖRJ R: BYT T: UTFÖR UPPGIFTEN	<b>FÖRSTA INSPEKTION 10 TIM. ELLER 30 DAGAR ELLER 200 KM (125 mi.)</b> (Ska utföras av en auktoriserad Can-Am-återförsäljare. Första underhållet är mycket viktigt och får inte försummas.)				
	<b>25 TIM. ELLER 500 km (310 mi.)</b>				
	<b>50 TIM. ELLER 1.000 km (620 mi.)</b>				
	<b>100 TIM. ELLER 1 ÅR ELLER 2.000 km (1.250 mi.)</b>				
	<b>200 TIM. ELLER 2 ÅR ELLER 4.000 km (2.485 mi.)</b>				
RESERVD/EL/UPPGIFT			SKA UTFÖRAS AV		
			FÖRKLARING		
MOTOR/TRANSMISSION					
	VARJE KÖRNING			Kund	
Motorns oljenivå <sup>(2)</sup>		R	R		Återförsäljare
Motorolja	R				Återförsäljare
Motoroljefilter	C				Återförsäljare
Växellådsolja	I			R	Återförsäljare/ Kund
Ventilspeljustering	T		T		Återförsäljare
Motorfästen	I		I		Återförsäljare
Avgassystem	I		I		Återförsäljare
Ljuddämparens gnistskydd			C		Kund
Motorötningarnas skick	I		I		Återförsäljare
Motorfylvätska <sup>(2)</sup>	I		I <sup>(3)</sup>	R	Kund
Kylarlock/test av kylsystemtryck	T			T	Återförsäljare
Kylarens skick/renhet <sup>(4)</sup>	I	I			Kund
Drivrem			I		Återförsäljare
Drivenhets och drivremskivors skick/renhet			I, C		Återförsäljare
CVT-luftintags-/utlopps skick/renhet	I, C	I, C			Återförsäljare

(2) Inspekteras före körning.  
 (3) Var 100:e timme, kontrollera kylvätskekoncentrationen.  
 (4) Oftare under svårare förhållanden, t.ex. mycket dammig, sandig, snöig, våt eller lerig terräng.

## SCHEMA FÖR REGELBUNDET UNDERHÅLL

A: JUSTERA  
C: RENGÖR  
I: INSPEKTERA  
L: SMÖRJ  
R: BYT  
T: UTFÖR UPPGIFTEN

**FÖRSTA INSPEKTION 10 TIM. ELLER 30 DAGAR ELLER 200 KM (125 mi.)**

(Ska utföras av en auktoriserad Can-Am-återförsäljare. Första underhållet är mycket viktigt och får inte försummas.)

**25 TIM. ELLER 500 km (310 mi.)**

**50 TIM. ELLER 1.000 km (620 mi.)**

**100 TIM. ELLER 1 ÅR ELLER 2.000 km (1.250 mi.)**

**200 TIM. ELLER 2 ÅR ELLER 4.000 km (2.485 mi.)**

**SKA UTFÖRAS AV**

**RESERVD/DEL/UPPGIFT**

**FÖRKLARING**

### BRÄNSLESYSTEM

RESERVD/DEL/UPPGIFT	I, C (4)	R (4)				FÖRKLARING
Luftfilter/luftintagsventils filter					Kund	(1) Utsläppsrelaterad komponent. (4) Öftare vid svårare förhållanden, t.ex. mycket dammig, sandig, snöig, våt eller lerig terräng.
Bränslefilter	I			R	Återförsäljare	
Bränsleslangar, kopplingar och test av bränslesystemtryck	I			I	Återförsäljare	
Förgasare (1)	A			A	Återförsäljare	

### ELSYSTEM

Tändstift (5)	I			R	Kund	(2) Inspekteras före körning. (5) Kontrollera att tändstiftet är rätt inställt.
Tändningsinställning	I		I		Återförsäljare	
Batteriets kopplingar	I		I		Kund	
Kablage, vajrar och ledningar	I			I	Återförsäljare	
Tändningslåsets, startknappens och motorstoppreglagets skick (2)	I			I	Kund	
Belysningens skick (hel-/halvljus, bromsljus, strålkastarinställning, osv.) (2)	I			I	Kund	

### DRIVENHET

Drivkedjans smörjning	VARJE KÖRNING				Kund	—
Drivkedjeledarens skick	VARJE KÖRNING				Kund	
Drivkedjustering	VARJE KÖRNING				Kund	
Kedjedrev	I			I	Kund	
Hjullager				I	Kund	

## SCHEMA FÖR REGELBUNDET UNDERHÅLL

**FÖRSTA INSPEKTION 10 TIM. ELLER 30 DAGAR ELLER 200 KM (125 mi.)**

(Ska utföras av en auktoriserad Can-Am-återförsäljare.  
Första underhållet är mycket viktigt och får inte försummas.)

**25 TIM. ELLER 500 km (310 mi.)**

**50 TIM. ELLER 1.000 km (620 mi.)**

**100 TIM. ELLER 1 ÅR ELLER 2.000 km  
(1.250 mi.)**

**200 TIM. ELLER 2 ÅR ELLER 4.000 km  
(2.485 mi.)**

**SKA UTFÖRAS AV**

A: JUSTERA  
C: RENGÖR  
I: INSPEKTERA  
L: SMÖRJ  
R: BYT  
T: UTFÖR UPPGIFTEN

**RESERVDEL/UPPGIFT**

**FÖRKLARING**

### STYRNING

Styrhandtagsfästen <sup>(2)</sup>	I			I		Återförsäljare	(2) Inspekteras före körning. (4) Oftare vid svårare förhållanden, t.ex. mycket dammig, sandig, snöig, våt eller lerig terräng.
Gasreglagets/husets/vajerns skick <sup>(2)</sup>	I, A		I, A, L			Kund	
Choke <sup>(2)</sup>	I			I, A		Kund	
Styrsystem (kolonn, lager, osv.) <sup>(4)</sup>	I			I		Återförsäljare	
Parallellstagsändar	I	I				Återförsäljare	
Hjulmuttrar/bultar <sup>(2)</sup>	I		I			Kund	
Däcktryck och slitage <sup>(2)</sup>	VARJE KÖRNING					Kund	
Framhjulsinställning	I			I		Återförsäljare	
Kulleleder		I				Återförsäljare	

### FJÄDRING

Svingarm <sup>(2)</sup>				I		Kund	(2) Inspekteras före körning.
Stötdämpare <sup>(2)</sup>			I			Kund	
A-armar			I			Kund	

## SCHEMA FÖR REGELBUNDET UNDERHÅLL

A: JUSTERA  
 C: RENGÖR  
 I: INSPEKTERA  
 L: SMÖRJ  
 R: BYT  
 T: UTFÖR UPPGIFTEN

**FÖRSTA INSPEKTION 10 TIM. ELLER 30 DAGAR ELLER 200 KM (125 mi.)**

(Ska utföras av en auktoriserad Can-Am-återförsäljare. Första underhållet är mycket viktigt och får inte försummas.)

**25 TIM. ELLER 500 km (310 mi.)**

**50 TIM. ELLER 1.000 km (620 mi.)**

**100 TIM. ELLER 1 ÅR ELLER 2.000 km (1.250 mi.)**

**200 TIM. ELLER 2 ÅR ELLER 4.000 km (2.485 mi.)**

**SKA UTFÖRAS AV**

**RESERVD/UPPGIFT**

**FÖRKLARING**

### BROMS

Bromsvätska <sup>(2)</sup>	I	I			R <sup>(6)</sup>	Kund	(2) Inspekteras före körning. (4) Oftare vid svårare förhållanden, t.ex. mycket dammig, sandig, snöig, våt eller lerig terräng. (6) Byte av bromsvätska och reparationer på bromssystemet måste utföras av en auktoriserad Can-Am-återförsäljare.
Justering av parkeringsbromsvajer <sup>(6)</sup>	A	A				Kund	
Bromsbelägg <sup>(6)</sup>		I <sup>(4)</sup>				Kund	
Bromssystem (skivor, slangar, etc.) <sup>(6)</sup>				I		Kund	

### CHASSI/RAM

Ram				I		Återförsäljare	—
Dragkrokens/kulans skick (om sådan installerats)	VARJE KÖRNING					Kund	
Chassifästen			I			Kund	
Sättesfästen	VARJE KÖRNING					Kund	
Rengöring och skydd av motor och fordon	VARJE KÖRNING					Kund	

# ALLMÄNT

Tänk på följande när du läser denna Instruktionsbok:

## **VARNING**

Anger en potentiell risk som, om den inte undviks, kan resultera i allvarliga personskador eller död.

## **VARNING**

Såvida inget annat anges ska motorn vara avstängd vid samtliga underhållsprocedurer.

Innan du utför service eller inspektion av fordonet, vänta tills motorn och avgassystemet har svalnat för att undgå risk för brännskador.

## **VARNING**

Om det blir nödvändigt att ta bort en låsanordning (t.ex. låsflikar, låsspärrar, osv.) vid demontering/återmontering, byt alltid ut den borttagna mot en ny.

Följande avsnitt omfattar underhåll som kan utföras av kunden om så önskas. Annat underhåll som anges i underhållsschemat måste utföras av en auktoriserad Can-Am-återförsäljare.

**NOTERA:** Här beskrivs bland annat procedurer för byte av vätskor. I avsnittet *VÄTSKOR* finns anvisningar för kontroll av nivåer och påfyllning.

# MOTOR

## Luftfilter

### Borttagning/rengöring

**FÖRSIKTIGHET:** Ta aldrig bort eller modifiera komponenter i luftfilterhuset. Motorns förgasning är kalibrerad att fungera med just dessa delar. Om andra delar används kan motorns prestanda försämrans eller skador uppstå.

Ta loss sätet.

Frigör klämmorna och ta bort luftfilterhusets lock.

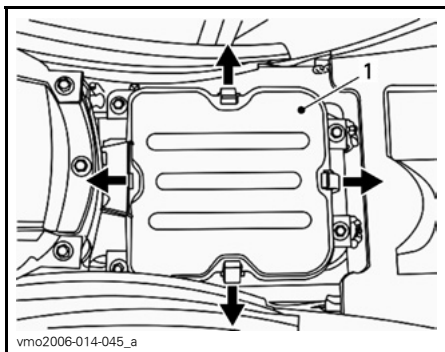

1. Luftfilterhusets lock

Frigör klämman, lossa hållskruven och ta bort luftfiltret.

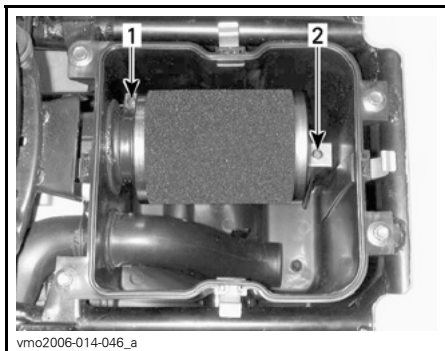

1. Klämman
2. Hållskruv

Häll rengöringslösning (P/N 219 700 341) eller motsvarande i en hink. Lägg filtret i blöt.

Rengör luftfilterhusets insida medan filtret ligger i blöt.

Skölj filtret med varmt vatten tills all rengöringslösning är bortsköljd.

**NOTERA:** Om luftfilterskummet fortfarande är smutsigt, byt det.

Låt sedan filtret torka helt.

När filtret har torkat, olja på nytt med luftfilterolja (P/N 219 700 340) eller en likvärdig produkt.

**FÖRSIKTIGHET:** Motorns prestanda kan försämrans och svåra skador uppstå om luftfiltret inte underhålls och/eller inte är välsmort.

### Montering

Återmontera delarna i motsatt ordning som de demonterades.

**NOTERA:** Se till att luftfilterhusets lock är säkert installerat.

### Dränering av luftfilterhus

**FÖRSIKTIGHET:** Ta aldrig bort eller modifiera komponenter i luftfilterhuset. Motorns förgasning är kalibrerad att fungera med just dessa delar. Om andra delar används kan motorns prestanda försämrans eller skador uppstå.

Kontrollera regelbundet om det finns vatten eller avlagringar i luftfilterhusets dräneringsrör.

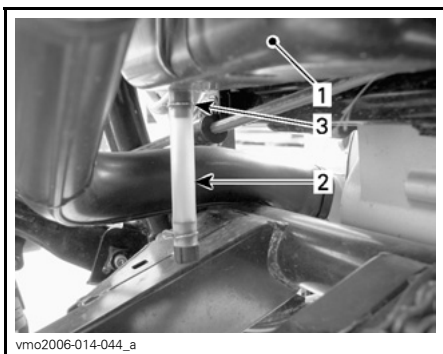

vmo2006-014-044\_a

#### TYPBILD

1. Luftfilterhus
2. Dräneringsrör
3. Klämma

**NOTERA:** Om fordonet används i dammig terräng, utför inspektion oftare än vad som anges i **UNDERHÅLLSSCHEMAT**.

Om vätska/avlagringar hittas, tryck ihop och ta loss klämman. Dra ut dräneringsröret och töm det.

**FÖRSIKTIGHET:** Starta inte motorn om vätska/avlagringar hittas i dräneringsröret.

Om vätska/avlagringar hittas måste luftfilterhuset inspekteras/torkas/bytas beroende på dess skick.

## Byte av olja och rengöring av oljefilter

Oljebyte ska utföras med varm motor.

### **VARNING**

Motoroljan kan vara mycket het. Lossa inte motorns dräneringsplugg eller ta bort oljefilterlocket medan motorn är het, så att du inte bränner dig. Vänta tills motoroljan är endast varm.

Kontrollera att fordonet står på jämnt underlag.

Ta ut oljemätsticken.

Rengör området runt dräneringspluggen.

Sätt ett uppsamlingskärl under dräneringspluggen.

Skruva loss dräneringspluggen.

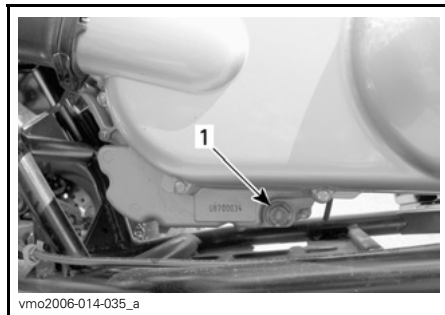

vmo2006-014-035\_a

#### VÄNSTER SIDA UNDER TRANSMISSIONSKÅPAN

1. Oljedräneringsplugg

Skruva loss oljefilterlocket.

Låt oljan rinna ut genom oljefilterhålet, vilket kan ta en stund.

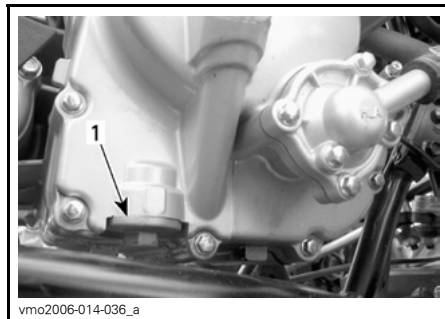

vmo2006-014-036\_a

#### HÖGER SIDA AV MOTORN

1. Oljefilterlock

Avlägsna oljefiltret och fjädern.

För rengöring av oljefiltret, använd ett lösningsmedel och torka sedan med tryckluft.

### **VARNING**

Bär alltid ögonskydd. De kemiska ämnena kan orsaka svår klåda och skada ögonen.



**NOTERA:** Kontrollera locket O-ring och byt den om det behövs.

Torka av ev. utspilld olja på motorn.

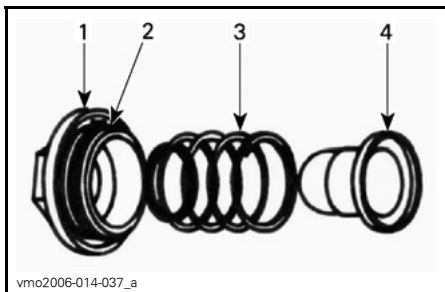

1. Lock
2. O-ring
3. Fjäder
4. Filter

Sätt tillbaka oljefilter, fjäder och O-ring, och dra åt locket till 15 N•m (133 lbf•in).

Kontrollera dräneringspluggens packning och byt den om det behövs.

Rengör anliggningsområdena på motorn och dräneringspluggen, sätt tillbaka pluggen och dra åt till 39 N•m (29 lbf•ft).

Fyll på motorn till korrekt nivå med rekommenderad olja. Kontrollera mängden i avsnittet *SPECIFIKATIONER*.

**NOTERA:** Motoroljemängden är även markerad på mätstickan.

Starta motorn och kör den på tomgång i några minuter. Se till att oljefilter- och dräneringspluggsområdena inte läcker.

Stäng av motorn. Vänta en stund så att oljan hinner rinna ned i vevhuset och kontrollera sedan oljenivån. Fyll på vid behov.

Gör dig av med oljan enligt lokala bestämmelser och förordningar.

## Kylare

Kontrollera regelbundet att området omkring kylaren är rent.

Inspektera kylflänsarna. De måste vara rena, fria från lera, smuts, löv och andra avlagringar som kan hindra kylaren från att fungera.

Ta bort så mycket avlagringar och skräp som möjligt för hand. Om det finns vatten i närheten, försök skölja kylflänsarna.

Använd gärna en trädgårdsslang om sådan finns.

### **VARNING**

Rengör aldrig kylaren för hand medan den är varm. Låt kylaren svalna före rengöring.

**FÖRSIKTIGHET:** Var försiktig så att kylflänsarna inte skadas vid rengöring. Använd inga föremål/verktyg som kan skada dem. Flänsarna är tunna för effektiv kylning. **ANVÄND ENDAST LÅGT TRYCK VID RENGÖRING. ANVÄND ALDRIG HÖGTRYCKSTVÄTT.**

Vänd dig till en auktoriserad Can-Am-återförsäljare för kontroll av kylsystemets prestanda.

## Byte av motorkylvätska

### **VARNING**

Ta inte bort kylarlocket eller lossa dräneringspluggen för kylvätskan medan motorn är varm, för att undgå risk för brännskador.

Ta bort den främre stänkskärmens kåpa.

Vrid kylarlocket motsols och ta bort det.

Lossa dräneringspluggen på höger sida av motorn och töm ut kylvätskan i en lämplig behållare.

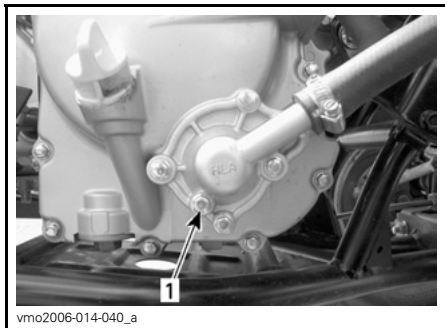

1. Dräneringsplugg för kylvätska

Lossa bypassslangen upptill på termostathuset.

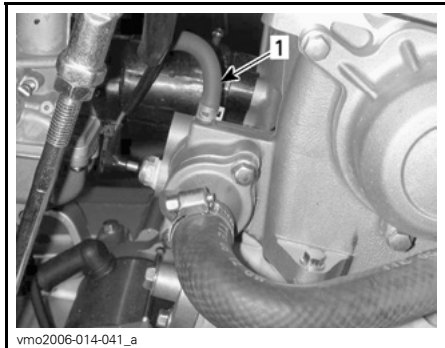

1. Bypassslang

Dränera systemet helt och sätt tillbaka dräneringspluggen.

Kläm åt slangen mellan kylaren och termostathuset med en stor slangklämma (P/N 529 032 500).

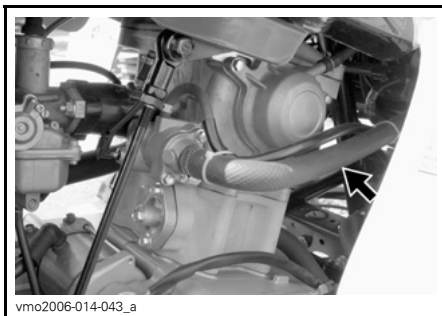

vmo2006-014-043\_a

### SLANGKLÄMMANS PLACERING

Lift upp fordonets framdel så högt att framhjulen går fria från marken.

Fyll kylaren tills kylvätskan kommer ut via termostathusets slangöppning. Återmontera bypassslangen och ta sedan bort slangklämman.

**NOTERA:** Om ingen kylvätska kommer ut ur slangöppningen, kläm ihop den nedre kylarslangen flera gånger tills kylvätskan kommer ut.

Slutför påfyllningen.

Kontrollera nivån i kylvätskebehållaren och fyll på vid behov.

Kör motorn på tomgång med kylarlocket avtaget. Fyll långsamt på ev. ytterligare kylvätska vid behov.

Vänta sedan tills motorn uppnår normal körtemperatur. Tryck in gasreglaget två eller tre gånger och fyll sedan på kylvätska om det behövs.

Sätt tillbaka kylarlocket. Kontrollera att inga anslutningar läcker och kontrollera kylvätskenivån i behållaren.

## Gnistskydd

Ljuddämparen måste regelbundet rensas från ackumulerade sotavlagningar.

### VARNING

Utför aldrig denna procedur direkt när motorn har stängts av, eftersom avgassystemet då är mycket varmt. Bär ögonskydd och skyddshandskar. Följ alla gällande lagar och förordningar.

Lägg i FRAMÅT-växeln och koppla i parkeringsbromsen.

Ta av gnistskyddet från ljuddämparen.

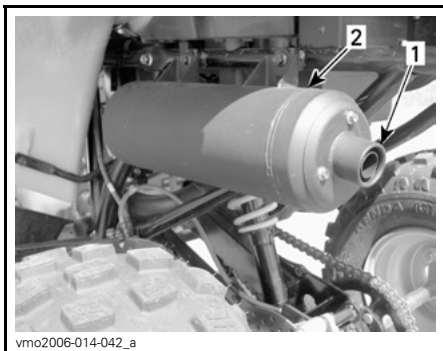

1. Ta av ljuddämparändan
2. Ljuddämpare

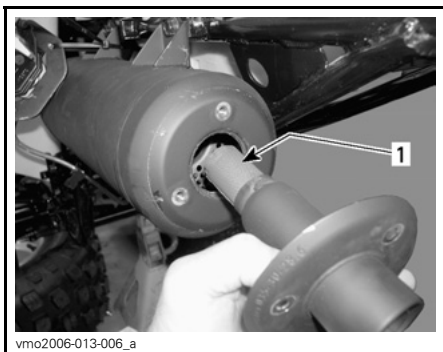

1. Gnistskydd

Avlägsna sotavlagningar från gnistskyddet med en borste.

**NOTERA:** Använd en mjuk borste och var försiktig så att gnistskyddet inte skadas.

Sätt tillbaka gnistskyddet i ljuddämparen.

## Rengöring av luftintagsventilens filter



- VÄNSTER SIDA AV MOTORN**
1. Luftintagsventil

Lösa slangarna från luftintagsventilen.

Lösa luftintagsventilen från dess stöd.

Håll fast den ena halvan och vrid samtidigt den andra halvan motsols för att öppna den.

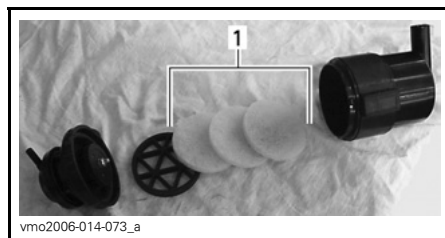

1. Filter

Häll rengöringslösning (P/N 219 700 341) eller motsvarande i en hink. Lägg filtren i blöt.

Rengör luftintagsventilens insida medan filtren ligger i blöt.

Skölj filtren med varmt vatten tills all rengöringslösning är bortsköljd.

**NOTERA:** Om luftfiltren fortfarande är smutsiga, byt dem.

Låt sedan filtren torka helt.

När du är klar, sätt tillbaka delarna i motsatt demonteringsordning.

---

## FÖRGASARE

Vänd dig till en auktoriserad Can-Am-återförsäljare varje år för kontroll och rengöring av bränslesystemet.

---

# TRANSMISSION

## Drivrem

Vänd dig till en auktoriserad Can-Am-återförsäljare för inspektion och/eller byte av drivremmen.

## Transmissionskåpans dräneringsrör

Om du misstänker att vatten har kommit in genom transmissionskåpan dränerar du transmissionshuset genom att avlägsna dräneringsröret.

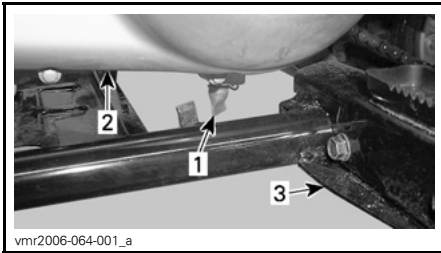

1. *Transmissionskåpans dräneringsrör*
2. *Transmissionskåpa*
3. *Vänster fotstöd*

# VÄXELLÅDA

## Oljebyte

Placera fordonet på jämnt underlag.

Ta bort skyddet till drivkedjan.

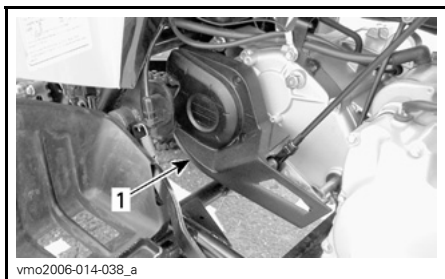

1. Skydd till drivkedjan

Rengör påfyllnings- och dräneringspluggområdena.

Ta bort växellådans påfyllningsplugg.

Sätt ett uppsamlingskärl under växellådans dräneringspluggsområde och ta bort pluggen.

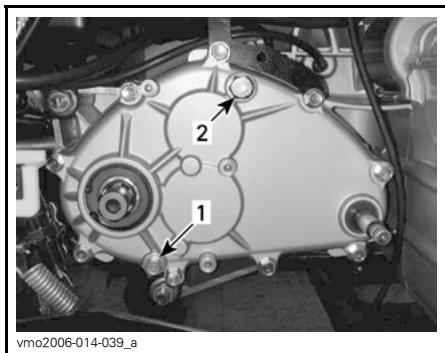

1. Växellådans dräneringsplugg  
2. Växellådans påfyllningsplugg

**NOTERA:** För att helt tömma växellådan, sätt en domkraft under vänster fotstöd och luta sedan fordonet åt höger.

När växellådan är tom, sätt tillbaka dräneringspluggen och dra åt den till  $9 \text{ N}\bullet\text{m}$  ( $80 \text{ lbf}\bullet\text{in}$ ). Ta sedan bort domkraften.

Fyll växellådan med 800 ml (27 U.S. oz) XP-S kedjehusolja (P/N 413 801 900) eller en likvärdig produkt.

**NOTERA:** Växellådans oljemängd är även angiven på växellådskåpan.

**FÖRSIKTIGHET:** Använd inte andra typer av olja vid service. Blanda inte med andra typer av olja.

Sätt tillbaka oljepåfyllningspluggen och dra åt till  $39 \text{ N}\bullet\text{m}$  ( $29 \text{ lbf}\bullet\text{ft}$ ).

# BRÄNSLESYSTEM

## Smörjning av gasvajer

Gasvajern ska smörjas med silikon-smörjmedel (P/N 293 600 041) eller en likvärdig produkt.

### VARNING

Använd alltid ett silikonbaserat smörjmedel. Andra typer av smörjmedel (till exempel vattenbaserade) kan få gasreglaget/-vajern att klibba eller stelna och hårdna.

Öppna gasreglagehöljet.

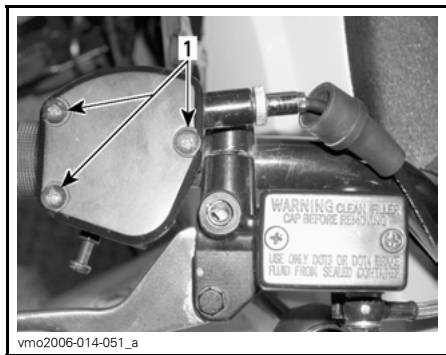

1. Ta av skruvarna

Skjut undan gummiskyddet så att gasvajerjusteraren kan ses.

Skruva loss vajerjusterarens låsmutter och skruva sedan in justeraren för att släppa efter på vajerspänningen.

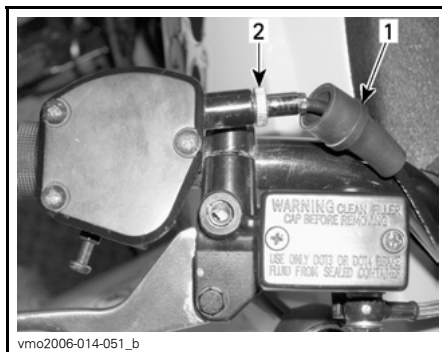

vmo2006-014-051\_b

1. Gummiskydd
2. Vajerjusterare

Ta bort vajern från gasreglaget.

**NOTERA:** Skjut in vajern i klämöppningen och lossa vajerändan från klämman.

Ta av förgasarlocket från förgasaren. Placera förgasarlocket på avstånd från förgasarhuset.

Montera vajersmörjaren (P/N 529 035 738) på vajern.

Sätt sprayburkens rör i vajersmörjarens öppning.

### VARNING

Bär alltid ögonskydd och skyddshandskar vid smörjning av en vajer.

**NOTERA:** Sätt en trasa runt vajersmörjaren för att förhindra spill från smörjmedlet.

Fyll på smörjmedel tills det kommer ut i gasvajerns förgasarände.

Låt vajern hänga ned i ung. 15 minuter eller tills inget smörjmedel rinner ut ur den längre.

Sätt tillbaka förgasarlocket.

Återmontera och justera vajern.



## Justering av gasreglage

Skjut gummiskyddet bakåt så att gasvajerjusteraren blir synlig.

Lösa låsmuttern och vrid sedan justeraren för korrekt frispel för gasreglaget.

**NOTERA:** Mät gasfrispelet vid gasreglagets ytterkant.

Dra fast låsmuttern och återmontera skyddet.

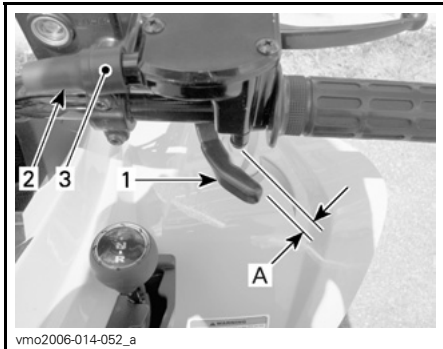

1. Gasreglage

2. Skydd

3. Vajerjusterare

A. 1 till 3 mm (0,039 till 0,118 tum)

Starta motorn med växelspaken i läget NEUTRAL. Kontrollera om gasvajern är korrekt justerad genom att vrida styrstängens så långt det går åt höger och sedan åt vänster. Om motorns varvtal ökar, justera gasreglagets spel på nytt.

# ELSYSTEM

## **⚠ VARNING**

Såvida inget annat anges ska tändningsnyckeln alltid vridas till läget OFF (av) före underhåll eller reparation av elsystemet.

## Tändstift

### Borttagning

Koppla ur tändstiftskabeln.

Lossa tändstiftet ett varv.

Rengör tändstiftet och topplocket, om möjligt med tryckluft.

## **⚠ VARNING**

Bär alltid skyddsglasögon vid användning av tryckluft.

Skruva av tändstiftet fullständigt och ta ut det.

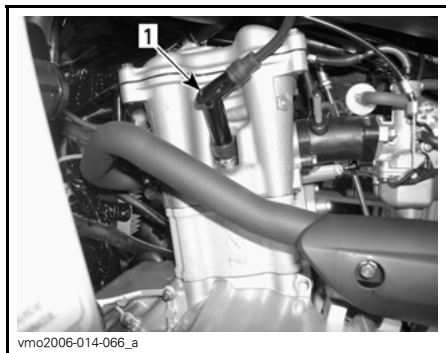

VÄNSTER SIDA AV MOTORN

1. Tändstift

### Montering

Före monteringen, kontrollera att kontaktytan mellan topplock och tändstift är fri från smuts.

Använd ett bladmått och ställ in elektrodavståndet på 0,8 mm (0,31 tum).

Smörj tändstiftsgångorna med antikärvmiddel för att förhindra att de kärvar.

Skruva i tändstiftet i topplocket för hand och dra åt med en momentnyckel och lämplig hylsa.

Dra åt tändstiftet till 11 N•m (97 lbf•in).

## Batteri

## **⚠ VARNING**

Ladda aldrig ett batteri medan det är installerat i fordonet.

Dessa fordon är utrustade med ett VRLA-batteri (ventilreglerat blysyrebatteri). Det kallas för ett underhållsfritt batteri eftersom elektrolytnivån inte behöver justeras genom påfyllning av vatten.

**FÖRSIKTIGHET:** Avlägsna aldrig batteriförseglingen.

Rengör batteripolerna med stålborste. Smörj polerna med dielektriskt fett (P/N 293 550 004) eller en likvärdig produkt för att skydda mot oxidering.

### Borttagning

Koppla loss den SVARTA minuskabeln först, därefter den RÖDA pluskabeln.

## **⚠ VARNING**

Koppla alltid loss kablarna i denna ordning: SVART minuskabel först.

Ta bort fästremmen.

Ta ut batteriet ur fordonet.

## Rengöring

Rengör batteri, batterihölje, kablar och batteripoler med bikarbonat löst i vatten.

Avlägsna rost från batterikabeländar och batteripoler med en fast stålborste. Batteriets överdel rengörs med en mjuk borste och fettlösande tvål eller bikarbonat och vatten.

## Montering

Återmontera batteriet i fordonet.

### **VARNING**

Anslut den RÖDA (+) kabeln först, därefter den SVARTA (-) kabeln. Anslut alltid den RÖDA (+) kabeln först.

## Säkring

Om en säkring är skadad, byt ut den mot en säkring med samma amperetal.

**FÖRSIKTIGHET:** Använd inte en säkring med högre amperetal eftersom detta kan orsaka allvarliga skador.

Säkringarna sitter under sätet i serviceutrymmet. Ta bort sätet så att du kommer åt säkringshållaren.

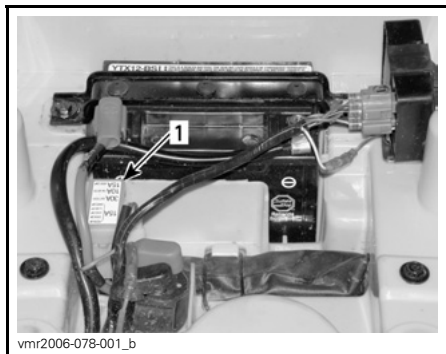

1. Säkringshållare

Lossa säkringen från hållaren genom att ta av locket till hållaren och dra ut säkringen. Kontrollera om säkringen har smält.

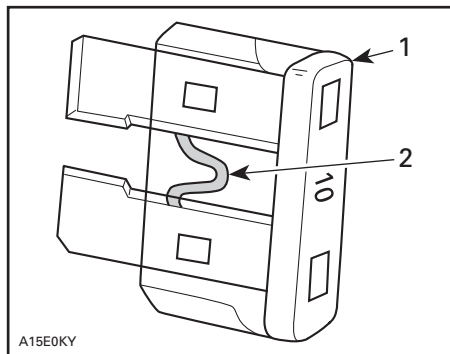

1. Säkring
2. Kontrollera om säkringen smält

## Byte av lampa

### **VARNING**

Vrid alltid tändningsnyckeln till läget OFF (av) före byte av en lampa.

Kontrollera alltid att lamporna fungerar efter byte.

## Strålkastare

**FÖRSIKTIGHET:** Vidrör aldrig glaset på en halogenlampa med fingrarna, det försämrar hållbarheten. Om du har rört vid glaset, rengör det med isopropylalkohol, som inte efterlämnar någon hinna på lampan.

För att ta loss kopplingen, frigör spärren och dra sedan i kopplingen och vicka den samtidigt fram och tillbaka.

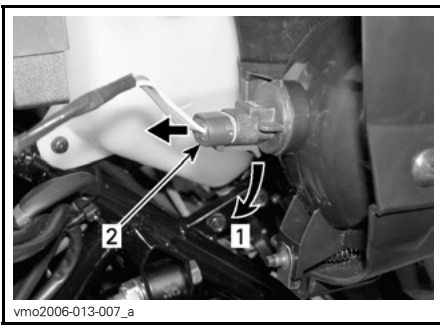

1. Frigör spärren
2. Dra i kopplingen och vicka den samtidigt fram och tillbaka

Frigör lamphållaren genom att vrida den motsols.

Byt lampan.

Återmontera delarna i motsatt ordning som de demonterades.

### Justera strålkastarna enligt följande:

Vrid ratten för justering av strålkastarhöjd efter behov. Justera de båda strålkastarna jämnt.

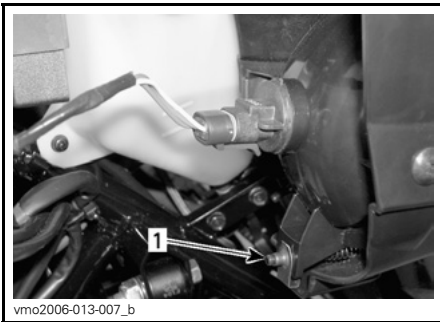

1. Höjjustering av strålkastare

## Bakljus

Skruva loss skruvarna till lyktan så att lampan kan ses.

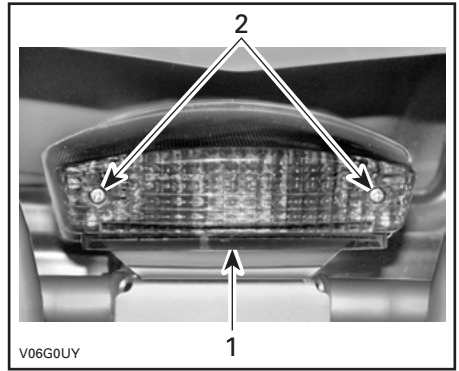

1. Lykta
2. Skruvar

Skjut in lampan, håll den intryckt och vrid samtidigt moturs för att lossa den.

Installera den nya lampan genom att hålla den intryckt och samtidigt vrida medsols. Sätt tillbaka lyktan.

# DRIVENHET

## Drivkedja

Justera och smörj drivkedjan före varje användning.

### VARNING

Vrid tändningsnyckeln till läget OFF (av) innan du kontrollerar, justerar eller smörjer drivkedjan.

**FÖRSIKTIGHET:** Kör aldrig detta fordon om drivkedjan är för lös eller för spänd; drivkomponenterna kan skadas.

## Inspektion

Detta fordon är utrustat med O-ringstättade permanentsmorda länkbultar och rullar. Inspektera alltid drivkedjan före körning.

Kontrollera spelet hos drivkedjan och justera vid behov.

Undersök för skadade eller saknade O-ringar eller rullar.

## Smörjning och rengöring

**FÖRSIKTIGHET:** Rengör aldrig kedjan med högtryckstvätt eller med bensen. Detta gör att O-ringen skadas, vilket ger upphov till onormalt slitage och att drivkedjan slutar fungera.

Rengör sidorna av kedjan med en torr trasa.

**NOTERA:** Borsta inte kedjan.

Smörj endast med ett godkänt smörjmedel för O-ringskedjor. Andra kedjesmörjmedel kan innehålla lösningsmedel som kan skada O-ringarna.

## Justering

**NOTERA:** Justera aldrig drivkedjan när föraren sitter på fordonet. Ta av all last från fordonet.

Välj ett jämnt underlag och sätt växeln i NEUTRAL.

Lossa kedjespännarens låsbultar och bromsbeläggsstödbulten.

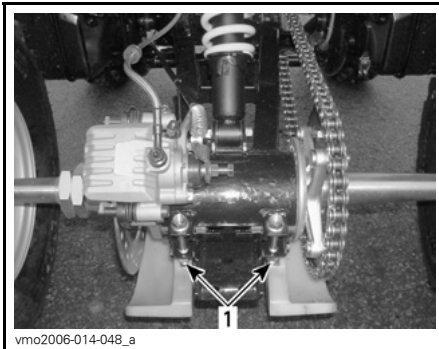

### TYPBILD

1. Kedjespännarens låsbultar



1. Bromsbeläggsstödbult

Sätt in justerlåset genom bakdrevsnivet och in i kedjespännaren.

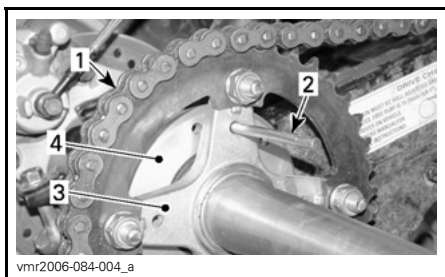

1. Drivkedja
2. Justerlås
3. Bakdrevets nav
4. Kedjespännare

Justera kedjenedböjningen genom att långsamt flytta fordonet framåt eller bakåt.

Nedböjningen på kedjans överdel ska vara 15 till 25 mm (5/8 till 1 tum).

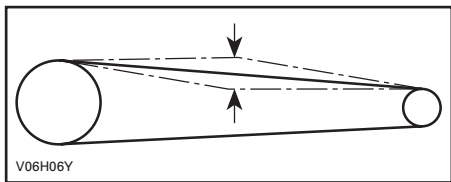

Dra åt kedjespännarens låsbultar till 62 N•m (46 lbf•ft) och bromsbeläggsstödbulten till 12 N•m (106 lbf•in).

**FÖRSIKTIGHET:** Kör aldrig detta fordon om drivkedjan är för lös eller för spänd; drivkomponenterna kan skadas.

När justeringen är klar, upprepa ovanstående procedur för att kontrollera nedböjningen flera gånger på olika punkter på kedjan.

## Bakdrev och framdrev

Kontrollera bakdrevsaxeln och framdrevet för skevhet, förslitning eller annan skada.

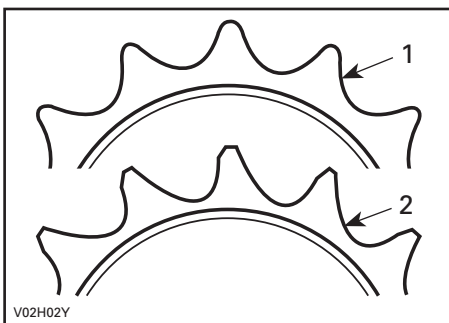

1. Gott skick
2. Byt

**FÖRSIKTIGHET:** Byt kedja, bakdrevsaxel och framdrev tillsammans för att undvika alltför snabbt slitage på kedja och drev. Installera en ny stoppring varje gång framdrevet tas bort.

## Hjul

Ibland måste hjulmuttrarna lossas för smörjning med antikärvmiddel på pinnbultarna för att de ska vara lättare att ta bort i framtiden. Detta är särskilt viktigt när fordonet används i saltvattenmiljö eller lerig terräng. Ta av en mutter åt gången, smörj och dra sedan åt igen till 50 N•m (37 lbf•ft).

## Hjullagrens/Bussningarnas skick

Tryck och dra i hjulens överkant för att se om det finns något glapp. Vänd dig till en auktoriserad Can-Am-återförsäljare om glapp förekommer.

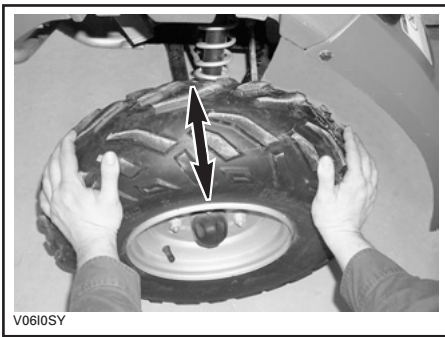

TYPBILD

## Däck/hjul

### Däcktryck

#### **⚠ VARNING**

Däckens lufttryck har stor inverkan på fordonets väghållning och stabilitet. Undertryck kan få däckets att förminska och rotera på hjulet. Vid övertryck kan däckets punkteras. Följ alltid rekommenderat däcktryck. Eftersom däcken är av lågtryckstyp, bör manuell pump användas.

Kontrollera trycket i däcken när de är "kalla" innan du kör fordonet. Däcktrycket varierar med temperatur och höjd över havet. Kontrollera trycket på nytt om något av dessa förhållanden förändras.

En tryckmätare medföljer i verktygs-satsen.

DÄCKTRYCK		
UPP till 150 kg (330 lb)	MAX.	FRAM/BAK
		34 kPa (5 PSI)
	MIN.	26 kPa (3,8 PSI)

Däcken är utformade för terrängkörning, men punktering kan ändå inträffa. Medtag därför pump och reparationsutrustning vid körning.

### Däckens/hjulens skick

Kontrollera ev. skador och slitage på däcken. Byt däck vid behov.

Flytta inte om däck. Fram- och bakdäcken är av olika storlek. Däcken är riktade och deras rotationsriktning måste vara korrekt för att de ska fungera.

### Borttagning av hjul

Lossa muttrarna och lyft sedan fordonet. Placera ett stöd under fordonet. Avlägsna muttrarna och ta av hjulet.

Vid återmontering rekommenderas smörjning av gängorna med antikärvmiddel. Dra försiktigt åt muttrarna korsvis och dra sedan åt dem till ett slutmoment på 50 N•m (37 lbf•ft).

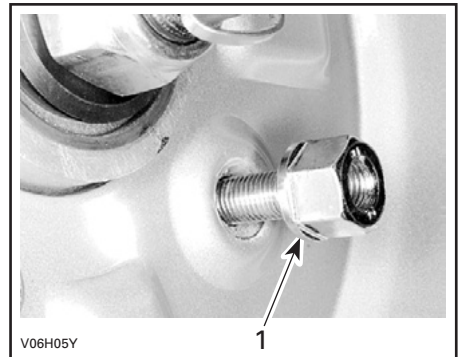

TYPBILD

1. Mutterns avsmalnande del

**FÖRSIKTIGHET:** Använd alltid rekommenderade hjulmuttrar. Användning av andra typer av muttrar kan skada fälgan.

# FJÄDRING

## Justering

### VARNING

Justera båda fjädrarna till samma längd. Ojämn justering kan medföra försämrad väghållning och förlust av stabilitet och/eller kontroll, vilket kan öka risken för olyckor.

Förspänningen kan variera från förare till förare, beroende på vikt. Förspänningen kan ändras genom att de två låsmuttrarna justeras uppåt eller nedåt för trycka ihop fjädern till olika längder.

Förkorta fjädern för fastare fjädring och svårare terrängförhållanden.

Förläng fjädern för lättare last och jämnare terrängförhållanden.

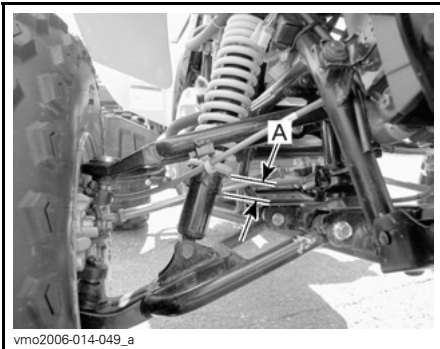

### FJÄDRING FRAM

A. Samma längd på bägge sidor

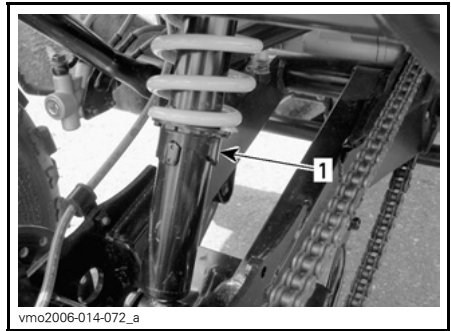

### FJÄDRING BAK

1. Förspänningskam

## Smörjning

### Svingarm

Smörj svingarmspivåerna. Använd syntetiskt fett (P/N 293 550 033) eller en likvärdig produkt.

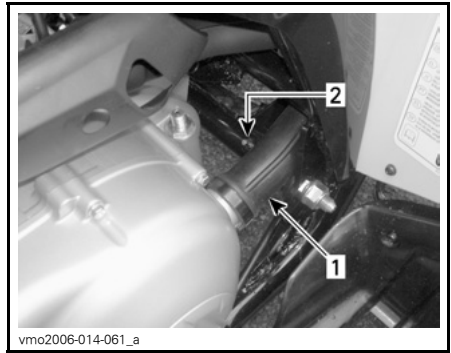

### VÄNSTER SIDA AV FORDONET

1. CVT-ledning  
2. Smörjnippel

## Inspektion

### Fjädring fram och bak

Kontrollera att stötdämparna inte läcker och att fästena är åtdragna. Kontakta en auktoriserad Can-Am-återförsäljare vid behov.



## **Svingarm**

Kontrollera om svingarmen är skev, sprucken eller böjd. Vänd dig till en auktoriserad Can-Am-återförsäljare vid ev. problem.

## **A-armar**

Kontrollera om A-armarna är spruckna, böjda eller på annat sätt skadade. Kontakta en auktoriserad Can-Am-återförsäljare vid behov.

# BROMSAR

## Inspektion

Bromssystemet är hydrauliskt och fordrar ingen justering.

Se till att bromsarna alltid är i gott skick genom att kontrollera följande:

- bromsvätskenivå
- om bromssystemet har vätskeläckage
- om bromsarna är smutsiga
- om bromsen känns svampig
- om bromsskivorna är mycket slitna och ytornas skick
- om bromsbeläggen är slitna, skadade eller lösa

### GRÄNSVÄRDEN

Bromsbeläggens tjocklek	2 mm (0,079 tum)
Bromsskivornas tjocklek	2 mm (0,079 tum)
Max. skivskevhet	0,15 mm (0,010 tum)

Vänd dig till en auktoriserad Can-Am-återförsäljare vid eventuella problem med bromssystemet.

### VARNING

Byte av bromsvätska och reparation eller underhåll av bromssystemet måste utföras av en auktoriserad Can-Am-återförsäljare.

---

# CHASSI/RAM

## Motorområde

Kontrollera om det finns skador eller läckage på eller omkring motorn. Kontrollera att alla slangklämmor är korrekt säkrade och att ingen slang har sprickor, veck eller andra skador.

Kontrollera fästen för ljuddämpare, batteri och behållare.

Kontrollera om elanslutningar är lösa eller korroderade.

Byt eller låt reparera skadade delar.

## Dragkrokens/kulans skick (om sådan finns)

Kontrollera fästernas åtdragning och dragkulans åtdragning/skick. Dra åt fästsruvar vid behov eller byt dragkula om den är sliten.

## Chassifästen

Kontrollera fästsruvarnas skick och att de inte är lösa. Dra åt dem vid behov.

## Sätessfästen

Kontrollera sätessfästernas åtdragning. Dra åt eller byt vid behov.

## Rengöring och skydd av fordonet

Använd aldrig högtryckstvätt för att rengöra fordonet, **ANVÄND ENDAST LÅGT TRYCK** (t.ex. en trädgårds-slang). Det höga trycket kan orsaka elektriska eller mekaniska skador.

Lackerade delar som har skador bör lackeras om på rätt sätt för att skydda mot rost.

Vid behov, tvätta chassit med varm tvålvattenlösning (använd endast mildt rengöringsmedel). Applicera vax som inte innehåller slipmedel.

**FÖRSIKTIGHET:** Rengör aldrig plastdelar med starkt rengöringsmedel, avfettningsmedel, tinner, aceton eller liknande.

## VARNING

Låt en auktoriserad Can-Am-återförsäljare kontrollera bränslesystemet så som specificeras i *UNDERHÅLLSSCHEMAT*.

När fordonet inte används på mer än en månad bör du använda korrekta förvaringsrutiner.

Kontakta en auktoriserad Can-Am-återförsäljare för korrekta rutiner.

När fordonet sedan ska användas efter förvaringen krävs vissa förändringar. Kontakta en auktoriserad Can-Am-återförsäljare för korrekta rutiner.

# ***GARANTI***

---

# BRP:S BEGRÄNSADE GARANTI FÖR NORDAMERIKA: 2008 CAN-AM™ ATV-PRODUKTER

## 1) DEN BEGRÄNSADE GARANTINS OMFATTNING

Bombardier Recreational Products Inc. ("BRP")\* garanterar sina 2008 Can-Am ATV:er avseende material- eller tillverkningsfel under den period och enligt de villkor som anges nedan.

Alla Can-Am ATV-originalreservdelar och -tillbehör som har installerats av en auktoriserad BRP-återförsäljare (härefter definierad) vid leveransen av 2008 Can-Am ATV, omfattas av samma garanti som Can-Am ATV.

En GPS-mottagare kan levereras av BRP som standardutrustning på vissa 2008 Can-Am ATV:er. GPS-mottagaren täcks av den begränsade garantin från GPS-mottagartillverkaren och omfattas inte av denna begränsade garanti. Vänligen kontakta följande distributörer:

### I USA:

**Garmin International Inc.**  
1200 East 151<sup>st</sup> Street Olathe  
KS 66062  
(Kansas City metro area)  
Tel.: 913 397-8200  
Fax: 913 397-8282

### I Kanada (välj en av dem):

**Raytech Électronique**  
1451, Boul. des Laurentides  
Vimont, Laval, Qc  
H7M 2Y3  
Tel.: 450 975-1015  
Fax: 800 975-0025 / 450 975-0817  
Kontakt: [raytech@raytech.qc.ca](mailto:raytech@raytech.qc.ca)  
Webbplats: [www.raytech.qc.ca](http://www.raytech.qc.ca)  
Koord. GPS: N45o35.25' - W73o42.95'

**Naviclub Ltée**  
5054, St-Georges  
Lévis, Qc  
G6V 4P2  
Tel.: 418 835-9279  
Fax: 418 835-6681  
Kontakt: [naviclub@naviclub.com](mailto:naviclub@naviclub.com)  
Webbplats: [www.naviclub.com](http://www.naviclub.com)

Din 2008 Can-Am ATV kan vara utrustad med Carlisle<sup>†</sup>-däck som originalutrustning. Däcken omfattas av däcktillverkarens garanti, som är en separat garanti. Kontakta tillverkaren eller fråga en auktoriserad BRP-återförsäljare om du har frågor om garantins täckning eller om du behöver assistans.

### Carlisle Tire & Wheel Company

23, Windham Boulevard  
Aiken, SC 29805  
Garantiupplysningar:  
i USA 1 800 260-7959  
i Canada 1 800 265-6155  
i Quebec 1 877 997-4999

Om produkten används/har använts för tävling eller någon annan tävlingsaktivitet, vid vilken som helst tidpunkt, även av en tidigare ägare, upphävs denna garanti.

## **2) UTESLUTNINGAR – FÖLJANDE OMFATTAS EJ AV GARANTIN**

Garantin omfattar inte:

- Normalt slitage;
- Normalt underhåll, trimning, justeringar;
- Skador som beror på att produkten har underhållits eller förvarats på ett felaktigt eller försumligt sätt. Korrekt underhåll och förvaring beskrivs i instruktionsboken;
- Skador resulterande från demontering av delar, felaktig(t) reparation, service, underhåll, modifiering eller användning av delar som inte är tillverkade eller godkända av BRP, eller skador resulterande från reparationer utförda av en person som inte tillhör en auktoriserad servicegivande Bombardier-återförsäljare;
- Skador som beror på att produkten har använts på ett felaktigt eller onormalt sätt, på försumlighet eller på att produkten har använts på ett sätt som strider mot instruktionsboken till Can-Am ATV:n;
- Skador som orsakas av olycka, nedsänkning, brand, stöld, vandalism eller naturkatastrof;
- Skador som beror på användning av sådana driv- eller smörjmedel som inte är lämpliga för produkten (se instruktionsboken);
- Inträng av vatten eller snö;
- Tillfälliga skador eller följdskador eller skador av något slag inklusive, men ej begränsat till, kostnader för bogsering, förvaring, telefon, hyra, taxi, olägenhet, försäkringskostnader, betalningar av lån, förlust av tid eller förlust av inkomst.

## **3) ANSVARSBEGRÄNSNING**

DENNA UTTRYCKLIGA GARANTI GÄLLER OCH GODTAS I STÄLLET FÖR ALLA ÖVRIGA UTTRYCKLIGA ELLER UNDERFÖRSTÅDDA GARANTIER, INKLUSIVE OCH UTAN BEGRÄNSNING TILL VARJE GARANTI OM HANDELSDUGLIGHET ELLER LÄMPLIGHET FÖR NÅGOT SPECIELLT SYFTE. I DEN MÅN UNDERFÖRSTÅDDA GARANTIER INTE KAN UPPHÄVAS BEGRÄNSAS DE TILL TIDEN FÖR DEN UTTRYCKLIGA GARANTIN. TILLFÄLLIGA SKADOR OCH FÖLJDSKADOR OMFATTAS INTE AV DENNA GARANTI. VISSA LÄNDER, PROVINSER ELLER JURISDIKTIONER TILLÅTER EJ ANSVARSBEGRÄNSNINGAR, BEGRÄNSNINGAR ELLER UTESLUTNINGAR SOM ANGIVITS OVAN. DESSA ÄR DÄRFÖR EVENTUELLT ICKE TILLÄMPLIGA I DITT FALL. DENNA GARANTI GER DIG SPECIFIKA RÄTTIGHETER, OCH DU ÅTNJUTER EV. ÄVEN ANDRA LAGLIGA RÄTTIGHETER SOM KAN VARIERA FRÅN LAND TILL LAND, ELLER PROVINS TILL PROVINS.

Ingen distributör eller BRP-återförsäljare eller någon annan person är auktoriserad att lämna någon som helst utfästelse, representation eller garanti beträffande produkten utöver det som ingår i denna begränsade garanti och en sådan kan ej, ifall den lämnas, göras gällande gentemot BRP.

BRP förbehåller sig rätt att när som helst ändra denna garanti, varvid underförstås att en sådan ändring inte påverkar de garantivillkor som gäller för produkter som har sålts under giltighetstiden för denna garanti.

## 4) GARANTIPERIOD

Denna garanti träder i kraft från och med datum för produktens första leverans vid detaljförsäljning eller det datum då produkten har tagits i bruk för första gången, beroende på vilket av dessa som inträffar först, för en period av:

SEX (6) PÅ VARANDRA FÖLJANDE MÅNADER för privat eller kommersiellt bruk.

De utsläppsrelaterade komponenterna i tabellen nedan, som har installerats på EPA-certifierade Can-Am ATV:er registrerade i USA, omfattas av garantin i trettio (30) på varandra följande månader.

UTSLÄPPSRELATERADE KOMPONENTER	250
Förgasare	X
Adapter för förgasarens luftintag	X
Adapter för motorns luftintag	X
Bladventil	X
Luftintagsventil	X
Tändspole	X
ECM (motorkontrollmodul)	X

Reparation eller byte av delar eller service under denna garanti förlänger ej tiden för denna garanti utöver den ursprungliga giltighetstiden.

## 5) VILLKOR FÖR GARANTINS GILTIGHET

Garantin gäller **endast** ifall **samtliga** av följande villkor är uppfyllda:

- 2008 Can-Am ATV:n måste av den första ägaren ha köpts som ny och oanvänd från en BRP-återförsäljare som är auktoriserad att distribuera Can-Am ATV:er i det land där försäljningen har ägt rum ("BRP-återförsäljare").
- Den av BRP specificerade leveransinspektionen måste ha utförts och dokumenterats.
- 2008 Can-Am ATV:n måste ha garantiregistrerats av en auktoriserad BRP-återförsäljare.
- 2008 Can-Am ATV:n måste ha köpts i det land där köparen bor.
- En förutsättning för garantins giltighet är att service har utförts med angivna tidsintervall enligt instruktionsbokens anvisningar. BRP förbehåller sig rätt att kräva bevis på korrekt underhåll innan garantiersättning beviljas.

Om ovanstående villkor inte har uppfyllts, beviljar BRP ingen garantiersättning för någon ägare, varken vid privat fritidsägande eller vid kommersiellt ägande. Dessa begränsningar är nödvändiga för att ge BRP möjlighet att skydda såväl sina produkters säkerhet som sina konsumenters och allmänhetens säkerhet.



## **6) HUR ERHÅLLA GARANTIER SÄTTNING**

Kunden måste informera den auktoriserade BRP-återförsäljaren inom två (2) dagar från felets upptäckande och ge denne rimlig tillgång till produkten samt rimlig tid att reparera produkten. Kunden måste även för den auktoriserade BRP-återförsäljaren uppvisa bevis på inköp av produkten och är skyldig att underteckna en reparations-/arbetsorder vid början av garantireparationen för att göra den giltig. Alla delar som ersätts under denna begränsade garanti blir BRP:s egendom.

## **7) BRP:S ANSVAR**

BRP:s ansvar under denna garanti begränsas, efter eget godtycke, till reparation av delar som befunnits vara defekta under normal användning, underhåll och service, eller till ersättning av sådana delar med nya Can-Am ATV-delar utan kostnad för material och arbete, hos en valfri auktoriserad BRP-återförsäljare under garantiperioden.

BRP förbehåller sig rätt att förbättra eller modifiera produkter från tid till annan, utan skyldighet att ändra tidigare tillverkade produkter.

## **8) ÖVERLÅTELSE AV GARANTI**

Om äganderätten till en produkt överläts under garantitiden, skall även denna garanti överlåtas och gälla för den återstående garantitiden, under förutsättning att BRP underrättas om överlåtelsen av ägandeskapet på följande sätt:

- a) Den tidigare ägaren kontaktar BRP (på det telefonnummer som anges nedan) eller en auktoriserad BRP-återförsäljare och lämnar den nya ägarens uppgifter, eller
- b) BRP eller en auktoriserad BRP-återförsäljare mottager ett bevis på att den tidigare ägaren gått med på överlåtelsen av ägandeskap, samt uppgifter om den nya ägaren.

## 9) KONSUMENTASSISTANS

- a) I fall av en ev. kontrovers eller tvist som berör denna begränsade garanti, rekommenderar BRP att du försöker lösa frågan på återförsäljarnivå. Vi rekommenderar att du talar med servicechefen eller ägaren hos den auktoriserade återförsäljaren.
- b) Om problemet ändå inte kan lösas, vänligen skicka skriftligt klagomål eller ring lämpligt nummer nedan:

### I Kanada

#### BOMBARDIER RECREATIONAL PRODUCTS INC.

Consumer Services Group  
75, J.-A. Bombardier Street  
Sherbrooke, Québec J1L 1W3  
Tel.: 819 566-3366

### I USA

#### BRP US INC.

Consumer Services Group  
7575 Bombardier Court  
Wausau WI 54401  
Tel.: 715 848-4957

\* I USA distribueras och repareras produkterna av BRP US Inc.

© 2007 Bombardier Recreational Products Inc. Alla rättigheter förbehålls.

™ Varumärke tillhörande Bombardier Recreational Products Inc. eller dess filialer.

† Carlisle är ett varumärke tillhörande Carlisle Tire & Wheel Company.

---

# **BRP INTERNATIONELLA BEGRÄNSADE GARANTI: 2008 CAN-AM™ ATV-PRODUKTER**

## **1) DEN BEGRÄNSADE GARANTINS OMFATTNING**

Bombardier Recreational Products Inc. ("BRP")\* garanterar sina 2008 Can-Am ATV:er avseende material- eller tillverkningsfel under den period och enligt de villkor som anges nedan.

Alla Can-Am ATV-originalreservdelar och -tillbehör som har installerats av en auktoriserad Can-Am-distributör/återförsäljare (härefter definierad) vid leveransen av 2008 Can-Am ATV:n, omfattas av samma garanti som Can-Am ATV:n.

Om produkten används/har använts för tävling eller någon annan tävlingsaktivitet, vid vilken som helst tidpunkt, även av en tidigare ägare, upphävs denna garanti.

## **2) UTESLUTNINGAR – FÖLJANDE OMFATTAS EJ AV GARANTIN**

Garantin omfattar inte:

- Normalt slitage;
- Normalt underhåll, trimning, justeringar;
- Skador som beror på att produkten har underhållits eller förvarats på ett felaktigt eller försumligt sätt. Korrekt underhåll och förvaring beskrivs i instruktionsboken;
- Skador som beror på felaktiga reparationer, ändringar i produktens konstruktion eller användning av sådana delar som inte har godkänts av BRP, liksom skador som beror på underhåll och/eller reparationer som har utförts av någon annan än en auktoriserad Can-Am-distributör/återförsäljare;
- Skador som beror på att produkten har använts på ett felaktigt eller onormalt sätt, försumlighet eller på att produkten har använts på ett sätt som strider mot instruktionsboken;
- Skador som orsakas av olycka, nedsänkning, brand, stöld, vandalism eller naturkatastrof;
- Skador som beror på användning av sådana driv- eller smörjmedel som inte är lämpliga för produkten (se instruktionsboken);
- Intrång av vatten eller snö;
- Tillfälliga skador eller följdskador eller skador av något slag inklusive, men ej begränsat till, kostnader för bogsering, förvaring, telefon, hyra, taxi, olägenhet, försäkringskostnader, betalningar av lån, förlust av tid eller förlust av inkomst.

### 3) ANSVARSBEGRÄNSNING

DENNA UTTRYCKLIGA GARANTI GÄLLER OCH GODTÅS I STÄLLET FÖR ALLA ÖVRIGA UTTRYCKLIGA ELLER UNDERFÖRSTÄDDA GARANTIER, INKLUSIVE OCH UTAN BEGRÄNSNING TILL VARJE GARANTI OM HANDELSDUGLIGHET ELLER LÄMPLIGHET FÖR NÅGOT SPECIELLT SYFTE. I DEN MÅN UNDERFÖRSTÄDDA GARANTIER INTE KAN UPPHÄVAS BEGRÄNSAS DE TILL TIDEN FÖR DEN UTTRYCKLIGA GARANTIN. TILLFÄLLIGA SKADOR OCH FÖLJDSKADOR OMFATTAS INTE AV DENNA GARANTI. VISSA JURISDIKTIONER TILLÅTER EJ ANSVARSBEGRÄNSNINGAR, BEGRÄNSNINGAR ELLER UTESLUTNINGAR SOM ANGIVITS OVAN. DESSA ÄR DÄRFÖR EVENTUELLT ICKE TILLÄMPLIGA I DITT FALL. DENNA GARANTI GER DIG SPECIFIKA RÄTTIGHETER, OCH DU ÅTNJUTER EV. ÄVEN ANDRA LAGLIGA RÄTTIGHETER SOM KAN VARIERA BEROENDE PÅ LAND.

Ingen distributör eller Can-Am-återförsäljare eller någon annan person är auktoriserad att lämna någon som helst utfästelse, representation eller garanti beträffande produkten utöver det som ingår i denna begränsade garanti och en sådan kan ej, ifall den lämnas, göras gällande gentemot BRP.

BRP förbehåller sig rätt att när som helst ändra denna garanti, varvid underförstås att en sådan ändring inte påverkar de garantivillkor som gäller för produkter som har sålts under giltighetstiden för denna garanti.

### 4) GARANTIPERIOD

Denna garanti träder i kraft från och med datum för produktens första leverans vid detaljförsäljning eller det datum då produkten har tagits i bruk för första gången, beroende på vilket av dessa som inträffar först, för en period av:

SEX (6) PÅ VARANDRA FÖLJANDE MÅNADER för privat eller kommersiellt bruk.

Reparation eller byte av delar eller service under denna garanti förlänger ej tiden för denna garanti utöver den ursprungliga giltighetstiden.

### 5) VILLKOR FÖR GARANTINS GILTIGHET

Garantin gäller **endast** ifall **samtliga** av följande villkor är uppfyllda:

- 2008 Can-Am ATV:n måste av den första ägaren ha köpts som ny och oanvänd från en Can-Am-distributör/återförsäljare som är auktoriserad att distribuera Can-Am ATV:er i det land där försäljningen har ägt rum ("Can-Am-distributör/återförsäljare").
- Den av BRP specificerade leveransinspektionen måste ha utförts och dokumenterats.
- Produkten måste ha registrerats av en auktoriserad Can-Am-distributör/återförsäljare.
- 2008 Can-Am ATV:n måste ha köpts i det land eller i den union av länder där köparen bor.
- En förutsättning för garantins giltighet är att service har utförts med angivna tidsintervall enligt instruktionsbokens anvisningar. BRP förbehåller sig rätt att kräva bevis på korrekt underhåll innan garantiersättning beviljas.

Om ovanstående villkor inte har uppfyllts, beviljar BRP ingen garantiersättning för någon ägare, varken vid privat fritidsägande eller vid kommersiellt ägande. Dessa begränsningar är nödvändiga för att ge BRP möjlighet att skydda såväl sina produkters säkerhet som sina konsumenters och allmänhetens säkerhet.

## **6) HUR ERHÅLLA GARANTIER SÄTTNING**

Kunden måste informera den auktoriserade Can-Am-distributören/återförsäljaren inom två (2) dagar från felets upptäckande och ge denne rimlig tillgång till produkten samt rimlig tid att reparera produkten. Kunden måste även för den auktoriserade Can-Am-distributören/återförsäljaren uppvisa bevis på inköp av produkten och är skyldig att underteckna en reparations-/arbetsorder vid början av garantireparationen för att göra den giltig. Alla delar som ersätts under denna begränsade garanti blir BRP:s egendom.

## **7) BRP:S ANSVAR**

BRP:s ansvar under denna garanti begränsas enligt dess uteslutande godtycke till reparation av de delar av produkten som befunnits vara defekta under normal användning, underhåll och service, eller ersättning av sådana delar med nya Can-Am ATV-originaldelar, utan kostnad för material och arbete, hos valfri auktoriserad Can-Am-distributör/återförsäljare.

BRP förbehåller sig rätt att förbättra eller modifiera produkter från tid till annan, utan skyldighet att ändra tidigare tillverkade produkter.

## **8) ÖVERLÅTELSE AV GARANTI**

Om äganderätten till en produkt överläts under garantitiden, skall även denna garanti överlåtas och gälla för den återstående garantitiden, förutsatt att BRP eller en auktoriserad Can-Am-distributör/återförsäljare mottager ett bevis på att den tidigare ägaren har gått med på överlåtelsen av ägandeskap liksom erforderliga uppgifter om den nya ägaren.

## **9) KONSUMENTASSISTANS**

- a) I fall av en ev. kontrovers eller tvist som berör denna begränsade garanti, rekommenderar BRP att du försöker lösa frågan på återförsäljarnivå. Vi rekommenderar att du talar med servicechefen eller ägaren hos den auktoriserade återförsäljaren.
- b) Vid behov av ytterligare assistans, kontakta distributörens serviceavdelning för att försöka lösa frågan. Distributörens uppgifter finns på [www.brp.com](http://www.brp.com).
- c) Om frågan fortfarande är olöst, kontakta BRP genom att skriva till oss på adressen nedan.

### **För länder inom Europa, Mellanöstern, Afrika, Ryssland & OSS, kontakta vårt europeiska kontor:**

#### **BRP EUROPE N.V.**

Consumer Service Center  
Skaldenstraat 125  
9042 Gent  
Belgien  
Tel.: + 32-9-218-26-00

### **För länder inom Skandinavien, kontakta vårt kontor i Finland:**

#### **BRP FINLAND OY**

Service Department  
Ahjotie 30  
Fin-96320 Rovaniemi  
Finland  
Tel.: + 358 16 3208 111

### **För övriga länder, kontakta din lokala distributör eller vårt kontor i Nordamerika:**

#### **BOMBARDIER RECREATIONAL PRODUCTS INC.**

Consumer Services Group  
75, J.-A. Bombardier Street  
Sherbrooke, Québec J1L 1W3  
Tel.: 819 566-3366

\* I området som täcks av denna begränsade garanti, distribueras och repareras produkterna av Bombardier Recreational Products Inc. eller dess dotterföretag.

© 2007 Bombardier Recreational Products Inc. Alla rättigheter förbehålls.

™ Varumärke tillhörande Bombardier Recreational Products Inc. eller dess filialer.

---

# **BRP:S BEGRÄNSADE GARANTI FÖR EUROPEISKA UNIONENS MEDLEMSLÄNDER: 2008 CAN-AM™ ATV:ER**

## **1) DEN BEGRÄNSADE GARANTINS OMFATTNING**

Bombardier Recreational Products Inc. ("BRP")\* garanterar sina nya och oanvända Can-Am ATV:er av årsmodell 2008, som säljs av auktoriserade BRP-distributörer/återförsäljare ("Distributörer/Återförsäljare") i den Europeiska Unionens medlemsländer avseende material- och tillverkningsfel under den period och enligt de villkor som anges nedan.

Alla Can-Am ATV-originaldelar och -tillbehör som har installerats av en auktoriserad BRP-distributör/återförsäljare vid leveransen av 2008 Can-Am ATV:n, omfattas av samma garanti som ATV:n.

Om produkten används/har använts för tävling eller någon annan tävlingsaktivitet, vid vilken som helst tidpunkt, även av en tidigare ägare, upphävs denna garanti.

## **2) UTESLUTNINGAR – FÖLJANDE OMFATTAS EJ AV GARANTIN**

Garantin omfattar inte:

- Normalt slitage;
- Normalt underhåll, trimning, justeringar;
- Skador som beror på att produkten har underhållits eller förvarats på ett felaktigt eller försumligt sätt. Korrekt underhåll och förvaring beskrivs i instruktionsboken;
- Skador resulterande från demontering av delar, felaktig(t) reparation, service, underhåll, modifiering eller användning av delar som inte är tillverkade eller godkända av BRP, eller skador resulterande från reparationer utförda av en person som inte tillhör en auktoriserad servicegivande distributör/återförsäljare;
- Skador som beror på att produkten har använts på ett felaktigt eller onormalt sätt, försumlighet eller på att produkten har använts på ett sätt som strider mot instruktionsboken;
- Skador som orsakas av olycka, nedsänkning, brand, stöld, vandalism eller naturkatastrof;
- Skador som beror på användning av sådana driv- eller smörjmedel som inte är lämpliga för produkten (se instruktionsboken);
- Intrång av vatten eller snö;
- Tillfälliga skador eller följdskador eller skador av något slag inklusive, men ej begränsat till, kostnader för bogsering, förvaring, telefon, hyra, taxi, olägenhet, försäkringskostnader, betalningar av lån, förlust av tid eller förlust av inkomst.

### 3) ANSVARSBEGRÄNSNING

DENNA UTTRYCKLIGA GARANTI GÄLLER OCH GODTÅS I STÄLLET FÖR ALLA ÖVRIGA UTTRYCKLIGA ELLER UNDERFÖRSTÄDDA GARANTIER, INKLUSIVE OCH UTAN BEGRÄNSNING TILL VARJE GARANTI OM HANDELSDUGLIGHET ELLER LÄMPLIGHET FÖR NÅGOT SPECIELLT SYFTE. I DEN MÅN UNDERFÖRSTÄDDA GARANTIER INTE KAN UPPHÄVAS BEGRÄNSAS DE TILL TIDEN FÖR DEN UTTRYCKLIGA GARANTIN. TILLFÄLLIGA SKADOR OCH FÖLJDSKADOR OMFATTAS INTE AV DENNA GARANTI. VISSA JURISDIKTIONER TILLÅTER EJ ANSVARSBEGRÄNSNINGAR, BEGRÄNSNINGAR ELLER UTESLUTNINGAR SOM ANGIVITS OVAN. DESSA ÄR DÄRFÖR EVENTUELLT ICKE TILLÄMPLIGA I DITT FALL. DENNA GARANTI GER DIG SPECIFIKA RÄTTIGHETER, OCH DU ÅTNJUTER EV. ÄVEN ANDRA LAGLIGA RÄTTIGHETER SOM KAN VARIERA BEROENDE PÅ LAND.

Ingen distributör eller BRP-distributör/återförsäljare eller någon annan person är auktoriserad att lämna någon som helst utfästelse, representation eller garanti beträffande produkten utöver det som ingår i denna begränsade garanti och en sådan kan ej, ifall den lämnas, göras gällande gentemot BRP.

BRP förbehåller sig rätt att när som helst ändra denna garanti, varvid underförstås att en sådan ändring inte påverkar de garantivillkor som gäller för produkter som har sålts under giltighetstiden för denna garanti.

### 4) GARANTIPERIOD

Denna garanti träder i kraft från och med datum för produktens första leverans vid detaljförsäljning eller det datum då produkten har tagits i bruk för första gången, beroende på vilket av dessa som inträffar först, för en period av:

TJUGUFYRA (24) PÅ VARANDRA FÖLJANDE MÅNADER för privat och kommersiellt bruk.

Reparation eller byte av delar eller service under denna garanti förlänger ej tiden för denna garanti utöver den ursprungliga giltighetstiden.

Observera att garantiperioden och övriga garantivillkor gäller under förutsättning att de överensstämmer med gällande nationell eller lokal lagstiftning i det land där du bor.

### 5) VILLKOR FÖR GARANTINS GILTIGHET

Garantin gäller **endast** ifall **samtliga** av följande villkor är uppfyllda:

- 2008 Can-Am ATV:n måste av den första ägaren ha köpts som ny och oanvänd från en Can-Am-distributör/återförsäljare som är auktoriserad att distribuera Can-Am ATV:er i det land där försäljningen har ägt rum.
- Den av BRP specificerade leveransinspektionen måste ha utförts och dokumenterats.
- Produkten måste ha registrerats av en auktoriserad Can-Am-distributör/återförsäljare.
- 2008 Can-Am ATV:n måste ha köpts i det land eller i den union av länder där köparen bor.



- En förutsättning för garantins giltighet är att service har utförts med angivna tidsintervall enligt instruktionsbokens anvisningar. BRP förbehåller sig rätt att kräva bevis på korrekt underhåll innan garantiersättning beviljas.

Om ovanstående villkor inte har uppfyllts, beviljar BRP ingen garantiersättning för någon ägare, varken vid privat fritidsägande eller vid kommersiellt ägande. Dessa begränsningar är nödvändiga för att ge BRP möjlighet att skydda såväl sina produkters säkerhet som sina konsumenters och allmänhetens säkerhet.

## **6) HUR ERHÅLLA GARANTIERSÄTTNING**

Kunden måste informera den auktoriserade BRP-distributören/återförsäljaren inom två (2) månader från felets upptäckande och ge denne rimlig tillgång till produkten samt rimlig tid att reparera produkten. Kunden måste även för den auktoriserade BRP-distributören/återförsäljaren uppvisa bevis på inköp av produkten och är skyldig att underteckna en reparations-/arbetsorder vid början av garantireparationen för att göra den giltig. Alla delar som ersätts under denna begränsade garanti blir BRP:s egendom.

Observera att tidsgränsen för meddelande av produktfel gäller under förutsättning att den överensstämmer med gällande nationell eller lokal lagstiftning i det land där du bor.

## **7) BRP:S ANSVAR**

BRP:s ansvar under denna garanti begränsas, efter eget godtycke, till reparation av delar som befunnits vara defekta under normal användning, underhåll och service, eller till ersättning av sådana delar med nya Can-Am-delar utan kostnad för material och arbete, hos en valfri auktoriserad BRP-distributör/återförsäljare under garantiperioden.

BRP förbehåller sig rätt att förbättra eller modifiera produkter från tid till annan, utan skyldighet att ändra tidigare tillverkade produkter.

## **8) ÖVERLÅTELSE AV GARANTI**

Om äganderätten till en produkt överläts under garantitiden, skall även denna garanti överlåtas och gälla för den återstående garantitiden, förutsatt att BRP eller en auktoriserad BRP-distributör/återförsäljare mottager ett bevis på att den tidigare ägaren har gått med på överlåtelsen av ägandeskap liksom erforderliga uppgifter om den nya ägaren.

## **9) KONSUMENTASSISTANS**

- a) I fall av en ev. kontrovers eller tvist som berör denna begränsade garanti, rekommenderar BRP att du försöker lösa frågan på återförsäljarnivå. Vi rekommenderar att du talar med servicechefen eller ägaren hos den auktoriserade distributören/återförsäljaren.
- b) Vid behov av ytterligare assistans, kontakta distributörens serviceavdelning för att försöka lösa frågan. Distributörens uppgifter finns på [www.brp.com](http://www.brp.com).
- c) Om frågan fortfarande är olöst, kontakta BRP på adressen nedan.

### **För länder inom Europa, Mellanöstern, Afrika, Ryssland & OSS, kontakta vårt europeiska kontor:**

#### **BRP EUROPE N.V.**

Consumer Service Center  
Skaldenstraat 125  
9042 Gent  
Belgien  
Tel.: + 32-9-218-26-00

### **För länder inom Skandinavien, kontakta vårt kontor i Finland:**

#### **BRP FINLAND OY**

Service Department  
Ahjotie 30  
Fin-96320 Rovaniemi  
Finland  
Tel.: + 358 16 3208 111

### **För övriga länder, kontakta din lokala distributör eller vårt kontor i Nordamerika:**

#### **BOMBARDIER RECREATIONAL PRODUCTS INC.**

Consumer Services Group  
75, J.-A. Bombardier Street  
Sherbrooke, Québec J1L 1W3  
Tel.: 819 566-3366

\* I området som täcks av denna begränsade garanti, distribueras och repareras produkterna av Bombardier Recreational Products Inc. eller dess dotterföretag.

© 2007 Bombardier Recreational Products Inc. Alla rättigheter förbehålls.

™ Varumärke tillhörande Bombardier Recreational Products Inc. eller dess filialer.

---

# SEKRETESSKYLDIGHET/FRISKRIVNINGSKLAUSUL

Vi vill härmed informera dig om att dina uppgifter kommer att användas för säkerhets- och garantiändamål. Ibland använder vi även uppgifterna från våra kunder för att informera dem om våra produkter och erbjudanden. Om du inte vill få information om våra produkter, tjänster och erbjudanden, ombeds du meddela oss detta genom att skriva till adressen nedan.

Ibland låter vi även noggrant utvalda och pålitliga företag använda våra kunduppgifter för att informera om kvalitetsprodukter och tjänster. Om du inte vill att ditt namn och din adress ska lämnas vidare, vänligen meddela detta genom att skriva till adressen nedan.

## **I Kanada**

### **BOMBARDIER RECREATIONAL PRODUCTS INC.**

Warranty Department  
75, J.-A. Bombardier Street  
Sherbrooke, Québec J1L 1W3  
Fax: 819 566-3590

## **I USA**

### **BRP US INC.**

Warranty Department  
7575 Bombardier Court  
Wausau WI 54401  
Tel.: 715 848-4957

## **Andra länder**

### **BRP EUROPEAN DISTRIBUTION**

Warranty Department  
Chemin de Messidor 5-7  
1006 Lausanne Schweiz  
Fax: + 41213187801

---

# ADRESSÄNDRING/NY ÄGARE

Om du har bytt adress eller om du är ny ägare till ATV:n, ska du meddela BRP detta på ett av följande sätt:

- skicka in ett av korten nedan
- **Nordamerika enbart:** ring på telefonnummer 715 848-4957 (USA) eller 819 566-3366 (Kanada)
- meddela en auktoriserad Can-Am-återförsäljare

Vid ägarbyte, vänligen bifoga ett bevis på att den förre ägaren är införstådd med ägarbytet.

## I Nordamerika

### BOMBARDIER RECREATIONAL PRODUCTS INC.

Warranty Department  
75, J.-A. Bombardier Street  
Sherbrooke, Québec J1L 1W3  
Kanada

Det är viktigt att meddela BRP om de nya uppgifterna, även om den begränsade garantin har slutat gälla, eftersom de gör att BRP kan nå ATV-ägaren vid behov, t.ex. om det blir nödvändigt att införa någon ändring på maskinen av säkerhetsskäl. Det är ägarens ansvar att meddela BRP.

**STULNA ENHETER:** Om din ATV blir stulen bör du meddela BRP eller en auktoriserad Can-Am-återförsäljare. Du blir då ombedd att uppge namn, adress, telefonnummer, fordonets identifikationsnummer och datum för stölden.

## Andra länder

### BRP EUROPEAN DISTRIBUTION

Warranty Department  
Chemin de Messidor 5-7  
1006 Lausanne  
Schweiz



ADRESSÄNDRING

NY ÄGARE

FORDONSIDENTIFIKATIONSNUMMER

Grid for Modellnummer (4 columns)

Modellnummer

Grid for Fordonsidentifikationsnummer (V.I.N.) (17 columns)

Fordonsidentifikationsnummer (V.I.N.)

GAMMAL ADRESS  
ELLER TIDIGARE ÄGARE:

NAMN

GATA

NUMMER

LÄG.

POSTNUMMER

ORT

LAND

NY ADRESS  
ELLER NY ÄGARE:

NAMN

GATA

NUMMER

LÄG.

POSTNUMMER

ORT

LAND

V00A2F



ATV-MODELLNR. \_\_\_\_\_

FORDON  
IDENTIFIKATIONSNUMMER (V.I.N.) \_\_\_\_\_

MOTOR  
IDENTIFIKATIONSNUMMER (E.I.N.) \_\_\_\_\_

Ägare: \_\_\_\_\_  
NAMN

GATA NUMMER LÄG.

POSTNUMMER ORT

Inköpsdatum \_\_\_\_\_  
ÅR MÅNAD DAG

Garantins utgångsdatum \_\_\_\_\_  
ÅR MÅNAD DAG

Fylls i av återförsäljaren vid säljtillfället.

ÅTERFÖRSÄLJARES STÄMPEL

Kontrollera med återförsäljaren att ditt fordon har registrerats hos BRP.

Tänk på följande när du läser denna Instruktionsbok:

 **VARNING**

Anger en potentiell risk som, om den inte undviks, kan resultera i allvarliga personskador eller död.



## VARNING

### **FORDONET KAN VARA FARLIGT ATT**

**ANVÄNDA.** En krock eller vältning kan ske snabbt, även under rutinmanövrer som vändning, uppförskörning eller körning över hinder, om du inte iakttar nödvändig försiktighet.

**ALLVARLIGA SKADOR ELLER DÖD** kan bli resultatet om du inte följer dessa instruktioner:

- **LÄS DENNA INSTRUKTIONSBOK OCH ALLA VARNINGSDEKALER INNAN DU ANVÄNDER DENNA ATV.**
- **ANVÄND ALDRIG DENNA ATV UTAN KORREKTA INSTRUKTIONER.** Nybörjare bör genomgå en certifierad förarkurs.
- **TA ALDRIG PASSAGERARE.** Med passagerare ökar risken för att förlora kontrollen över fordonet.
- **ANVÄND ALDRIG DENNA ATV PÅ VÄGBELÄGGNING.** På vägbeläggning ökar risken för att förlora kontrollen över ATV-maskinen.
- **ANVÄND ALDRIG DENNA ATV PÅ ALLMÄN VÄG.** Du riskerar att kollidera med ett annat fordon om du använder ATV-maskinen på allmän väg.
- **BÄR ALLTID GODKÄND HJÄLM,** ögonskydd och skyddande kläder.
- **INTA ALDRIG ALKOHOL ELLER DROGER** före eller under användning av fordonet.
- **KÖR ALDRIG DENNA ATV I FÖR HÖG HASTIGHET.** Risken för att du ska förlora kontrollen över fordonet ökar om du kör i högre hastighet än terrängen, sikten eller din erfarenhet tillåter.
- **FÖRSÖK ALDRIG KÖRA PÅ TVÅ HJUL, HOPPA ELLER UTFÖRA ANDRA TRICK.**

## INSTRUKTIONSBOK

**DS 250**

**2008**

**219 700 764**